

# DYNEX®

20" LCD TV/DVD Combo

Ensemble TV/Lecteur de DVD à écran ACL de 20 po

Combo TV con pantalla LCD/ reproductor de DVD de 20"

## **DX-LTDVD20**

# Dynex DX-LTDVD20

## 20" LCD TV/DVD Combo

### Contents

Safety information	2
Features	4
Accessories	4
Front	4
Back	5
Remote control	5
Setting up your TV combo	7
Connecting an antenna or cable or satellite TV	7
Connecting a standard video device	8
Connecting a component video device	8
Connecting a Dolby Digital decoder	9
Connecting a DTS decoder	9
Connecting an MPEG audio decoder	10
Connecting a digital audio input	10
Connecting a computer	11
Using basic controls	11
Turning your TV combo on and off	11
Adjusting the volume	11
Changing the video mode	11
Using the TV	11
Selecting the TV signal source	11
Changing channels	11
Memorizing channels	12
Viewing channel information	12
Adding favorite channels	12
Adjusting picture settings	13
Adjusting audio settings	13
Using the electronic program guide	13
Changing the channel settings	14
Adding a channel label	14
Adjusting time settings	14
Adjusting other settings	14
Setting the closed caption mode	15
Setting closed caption styles	15
Adjusting lock settings	15
Changing the password	16
Blocking US TV ratings	16
Setting the RRT rating	16
Adjusting the VGA resolution	17
Changing your computer's video resolution	17
Using the on-screen menus	17
Using the DVD player	17
Playing a DVD	17
Playing an audio CD	17
Selecting a track	17
Using DVD repeat play	17
Using CD repeat play	18
Using a DVD title menu	18
Using a DVD menu	18
Searching for a DVD title or chapter	18
Searching for a specified time on a DVD	18
Searching for a specified time on a CD track	18
Changing the DVD audio language	18
Turning DVD subtitles on and off	19
Selecting the subtitle language	19
Changing the DVD display mode	19
Turning the screen saver on and off	20
Using DVD last memory	20
Setting up DVD speaker output	20
Setting up DVD Dolby Digital	20
Using the DVD equalizer	21
Setting up DVD 3D sound	21
Setting a DVD parental password	21

Changing DVD preferences	22
Maintaining	22
Cleaning the cabinet	22
Handling discs	22
Replacing the DVD player	23
Troubleshooting	24
Specifications	24
One-Year Limited Warranty	27
<b>Français</b>	<b>29</b>
<b>Español</b>	<b>57</b>

### Safety information



#### Warning

To reduce the risk of electric shock, do not remove the cover or back. No user serviceable parts inside. Refer servicing to qualified service personnel.

To reduce the risk of fire or electric shock, do not expose your TV combo to rain or moisture.

#### Caution

To prevent electric shock, match the wide blade on the power cord plug to the wide slot on an electric outlet. If the plug does not fit, consult a licensed electrician to replace the obsolete outlet. Do not modify the power cord plug, or you will defeat this safety feature.

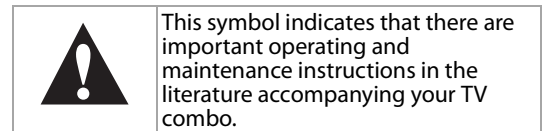
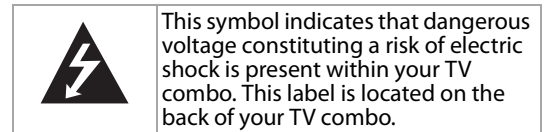

#### Laser safety

Your TV combo employs a laser. Only a qualified service person should remove the cover or attempt to service your TV combo because of possible eye injury.

#### Warning

Use of controls or adjustments or performance of procedures other than those specified herein may result in hazardous radiation exposure.

Visible and invisible laser radiation is present when open and interlock defeated.

Do not stare into beam.

The laser is located inside, near the deck mechanism.

#### Read instructions

Read all of the safety and operating instructions before you use your TV combo.

#### Retain instructions

Retain safety and operating instructions for future reference.

#### Follow warnings and instructions

Follow all warnings on your TV combo and in the operating instructions. Follow all operating and use instructions.

### Water and moisture

Do not use your TV combo near water. For example, do not use it near a bath tub, wash bowl, kitchen sink, or laundry tub, in a wet basement, or near a swimming pool.

### Cleaning

Unplug your TV combo before cleaning. Do not use liquid or aerosol cleaners. Use only a damp cloth to clean the exterior of your TV combo.

#### Note

A product that is meant for uninterrupted service and, that for some specific reason, such as the possibility of the loss of an authorization code for a CATV converter, is not intended to be unplugged by the user for cleaning or any other purpose, may disregard the reference to unplugging the appliance in the cleaning description.

### Ventilation

Slots and openings in the cabinet and the back or bottom are provided for ventilation, reliable operation, and protection from overheating. These openings must not be blocked or covered. Do not block the openings by placing your TV combo on a bed, sofa, rug, or other similar surface. Do not place your TV combo near or over a radiator or heat register. Do not place your TV combo in a built-in installation, such as a bookcase or rack, unless you provide correct ventilation or follow the manufacturer's instructions.

### Heat

Make sure that your TV combo is located away from heat sources such as radiators, heat registers, stoves, or other products (including amplifiers) that produce heat.

### Grounding or polarization

Do not defeat the safety purpose of the polarized or grounding-type plug. A polarized plug has two blades with one wider than the other. A grounding type plug has two blades and a grounding prong. The wide blade or grounding prong are provided for your safety. If the plug does not fit, contact an electrician to replace the obsolete outlet.

### Power cord protection

Route power cords so that they are not likely to be walked on or pinched by items placed on or against them. Pay particular attention to cords at plugs, convenience receptacles, and the point where they exit from your TV combo.

### Attachments

Do not use attachments not recommended by Dynex because they may cause hazards.

### Stand

Do not place your TV combo on an unstable cart, stand, tripod, bracket, or table. Your TV combo may fall, causing serious personal injury and serious damage to your TV combo. Use only with a cart, stand, tripod, bracket, or table recommended by the manufacturer, or sold with your TV combo. If you mount your TV combo to the wall, follow the manufacturer's instructions and use a mounting accessory recommended by the manufacturer. Your TV combo and cart combination should be moved with care. Quick stops, excessive force, and uneven surfaces may cause your TV combo and cart combination to overturn.

### Wall or ceiling mount

When mounting the your TV combo on a wall or ceiling, make sure that you install the your TV combo according to the method recommended by the manufacturer of the mounting or support device.

### Lightning

For added protection for your TV combo's receiver during a lightning storm, or when it is left unattended and unused for long periods of time, unplug it from the power outlet and disconnect the antenna or cable system. This helps prevent damage to your TV combo from lightning and power line surges.

### Servicing

Do not attempt to service your TV combo yourself because opening or removing covers may expose you to dangerous voltage or other hazards. Refer all servicing to qualified service personnel.

### Overloading

Do not overload power outlets and extension cords because this can result in a risk of fire or electric shock.

### Object and liquid entry

Never push objects of any kind into your TV combo through openings because objects may touch dangerous voltage points or short out parts that could result in a fire or electric shock. Never spill liquid of any kind on your TV combo.

### Damage requiring service

Unplug your TV combo from the power outlet and refer servicing to qualified service personnel under the following conditions:

- When the power supply cord or plug is damaged or frayed.
- If liquid has been spilled or objects have fallen into your TV combo.
- If your TV combo has been exposed to rain or water.
- If your TV combo does not operate normally by following the operating instructions. Adjust only those controls that are covered by the operating instructions because incorrect adjustment of other controls may result in damage and will often require extensive work by a qualified technician to restore your TV combo to its normal operation.
- If your TV combo has been dropped or damaged in any way.
- When your TV combo exhibits a distinct change in performance.

### Replacement parts

When replacement parts are required, make sure that the service technician uses replacement parts specified by the manufacturer that have the same characteristics as the original part. Unauthorized substitutions may result in fire, electric shock, personal injury, or other hazards.

### Safety check

After completing any service or repair to your TV combo, ask the service technician to perform routine safety checks to determine that your TV combo is in correct operating condition.

### Power source

Operate your TV combo only from the type of power source indicated on the marking label. If you are not sure of the type power supplied to your home, consult your TV dealer or local power company.

### Screen protection

Your TV combo's screen is made of glass. Do not drop your TV combo or hit the glass screen. If the screen breaks, be careful of broken glass.

### Non-active pixels

The LCD panel contains almost 3 million thin-film transistors, which provide exceptionally sharp video quality. Occasionally, a few non-active pixels may appear on the screen as a fixed blue, green, or red point. These non-active pixels do not adversely affect the performance of your TV combo, and are not considered defects.

## Outdoor antenna grounding

If an outside antenna or cable system is connected to your TV combo, make sure that the antenna or cable system is grounded to provide some protection against voltage surges and built-up static charges. Article 810 of the National Electrical Code, ANSI/NFPA No. 70, provides information with respect to correct grounding of the mast and supporting structure, grounding of the lead-in wire to an antenna discharge unit, size of grounding conductors, location of the antenna-discharge unit, connection to grounding electrodes, and requirements for the grounding electrode.

An outside antenna system should not be located near overhead power lines or other electric light or power circuits, or where it can fall into such power lines or circuits. When installing an outside antenna system, extreme care should be taken to keep from touching such power lines or circuits, because contact with them can be fatal.

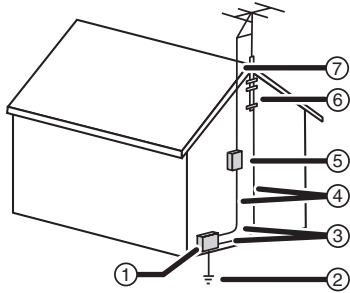

1	Electric service equipment
2	Power service grounding electrode system
3	Ground clamps
4	Grounding conductors
5	Antenna discharge unit
6	Grounding clamp
7	Antenna lead-in wire

### Note to CATV system installer

This reminder is provided to call the CATV system installer's attention to Article 820-40 of the NEC that provides guidelines for correct grounding and in particular, specifies that the cable ground must be connected to the grounding system of the building as close to the point of cable entry as practical.

## Features

### Accessories

Make sure that the following accessories are provided in the packaging:

- YPbPr cable
- Power cord
- Remote control and batteries

## Front

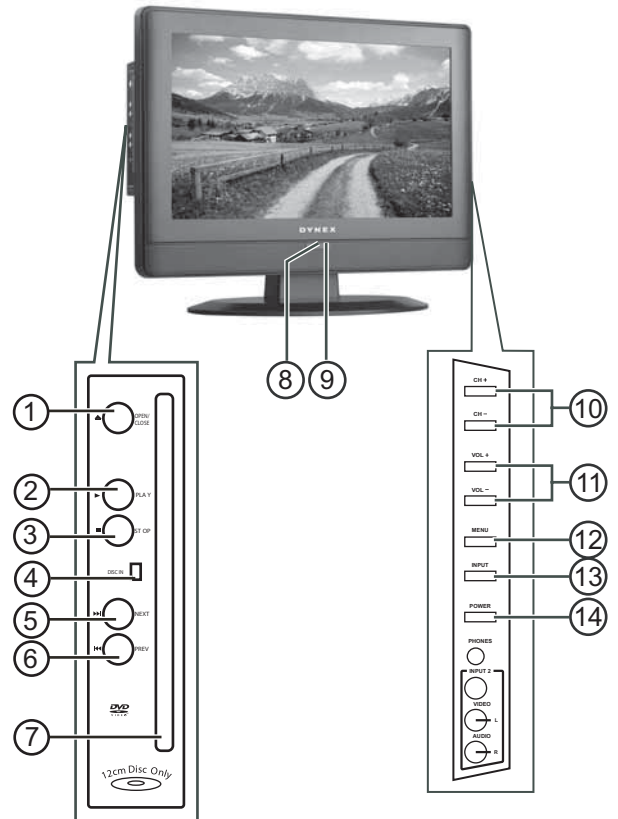

No.	Component	Description
1	OPEN/CLOSE	Press to eject the disc in the disc slot.
2	PLAY	Press to change to DVD mode and begin disc playback.
3	STOP	Press to stop disc playback.
4	Disc IN indicator	When lit, indicates a DVD or CD is loaded into the disc slot.
5	NEXT	Press to skip to the next chapter or track.
6	PREV	Press to skip to the previous chapter or track.
7	Disc slot	Insert a DVD or CD to change to DVD mode and play the disc.
8	Power/Standby indicator	Lights when your TV combo is plugged into a power outlet. When your TV combo is on, the indicator is green. When your TV combo is in standby mode, the indicator is red.
9	IR sensor	Receives signals from the remote control. Do not block.
10	CH+/CH-	Press to change the channel.
11	Volume+/Volume-	Press to adjust the volume.
12	MENU	Press to open the TV menu.



No.	Component	Description
13	INPUT	Press to select the AV signal input. You can select TV, AV1, AV2, S-Video, Component, DVD, HDMI, or VGA.
14	POWER	Press to turn your TV combo on or off or press to leave standby mode.

**Back**

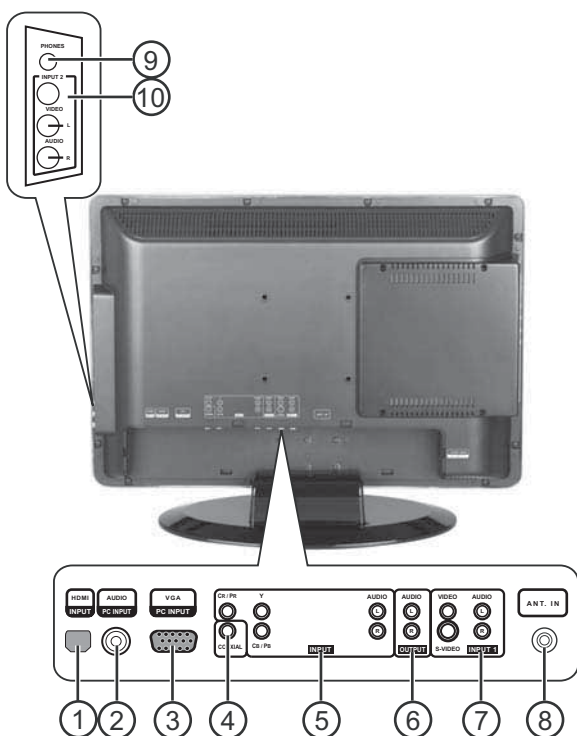

No.	Jack
1	HDMI INPUT
2	AUDIO PC INPUT
3	VGA PC INPUT
4	COAXIAL (digital audio)
5	INPUT (AV3-Y, Cr/Pr, Cb/Pb, AUDIO L, and AUDIO R)
6	AUDIO OUTPUT
7	INPUT 1 (AV1-composite video/ L and R AUDIO) (S-VIDEO/L and R AUDIO)
8	ANT. IN (coaxial antenna)
9	PHONES (headphone)
10	INPUT 2 (VIDEO/ L and R AUDIO)

**Remote control**

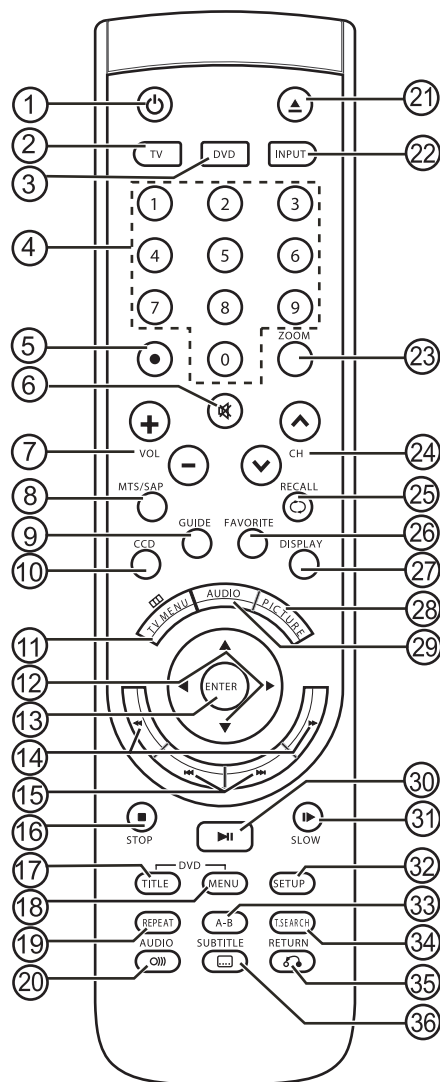

No.	Component	Description
1	POWER	Press to turn your TV combo on and off or press to put standby mode.
2	TV	Press to change to TV mode.
3	DVD	Press to change to DVD mode.
4	Numbers	Press to enter channel numbers, DVD chapter numbers, and CD track numbers.
5	.	Press to view a minor digital TV channel. First enter the major channel number, press this button, then enter the minor channel number.
6	MUTE	Press to mute the sound. Press again to restore the sound.
7	VOL+ and VOL-	Press to adjust the volume.
8	MTS/SAP	Press to select Stereo, Mono, or SAP mode.
9	GUIDE	Press to open the electronic program guide (EPG).
10	CCD	Press to select the closed caption mode while in TV mode.
11	TV MENU	Press to open your TV menu.
12	Navigation arrows	Press to navigate in on-screen menus.

No.	Component	Description
13	ENTER	Press to confirm your selections.
14	◀◀ and ▶▶	Press to go backward or forward during DVD and CD playback.
15	◀◀ SKIP and ▶▶ SKIP	Press to skip to the previous or next chapter or track.
16	STOP	Press to stop DVD or CD playback.
17	DVD TITLE	Press to open the DVD title menu.
18	DVD MENU	Press to open the DVD menu.
19	REPEAT	Press to repeat a section of a DVD or CD.
20	AUDIO	Press to change the DVD audio language.
21	▲ OPEN	Press to eject the disc in the disc slot.
22	INPUT	Press to open the source input menu.
23	ZOOM	Press to change the zoom mode.
24	CH ∨ and CH ∧	Press to skip to the previous or next channel while in TV mode. In other modes, press to change to TV mode.
25	RECALL	Press to return to the previous channel.
26	FAVORITE	Press to to display the favorites list.
27	DISPLAY	Press to display information about the input source.
28	PICTURE	Press to change the picture mode.
29	AUDIO	Press to change the sound mode.
30	▶   PLAY/PAUSE	Press to play or pause a DVD or CD.
31	SLOW	Press to slow-forward or slow-reverse.
32	SETUP	Press to open the DVD setup menu.
33	A-B	Press to create a playback loop.
34	T.SEARCH	Press to locate the a point where you want to start playback.
35	RETURN	Press to return to the previous menu screen.
36	SUBTITLE	Press to change the DVD subtitle language. Some DVDs do not have multiple subtitle languages.

### Universal remote control programming

Your TV combo is compatible with popular universal remote controls.

Remote brand	Program code
Philips	115
DirecTV	10463
RCA	135
One-For-All	0463
Sony	8042

For compatibility with other universal remotes, use codes listed for these brands: Emerson, Memorex, Orion, Sansui, Sylvania, or Zenith.

### Installing remote control batteries

To install the remote control batteries:

- 1 Open the battery compartment (1) on the back of the remote control

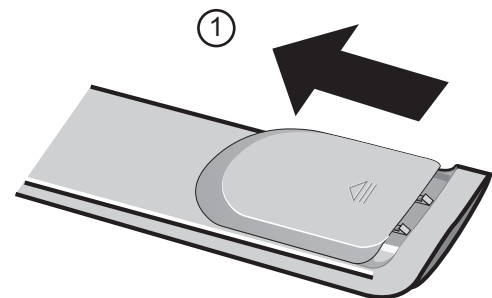

- 2 Insert two AAA batteries into the battery compartment (2). Make sure that the + and – symbols on the batteries match the + and – symbols inside the battery compartment.

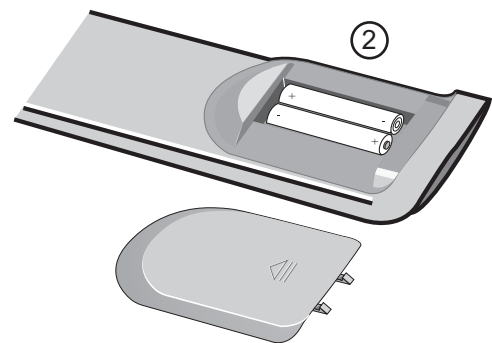

- 3 Replace the battery cover.

## Using the remote control

### To use the remote control:

- Point the remote control directly at your TV combo, within a 30° angle of the remote control sensor on the front of your TV combo and within 20 feet of your TV combo.

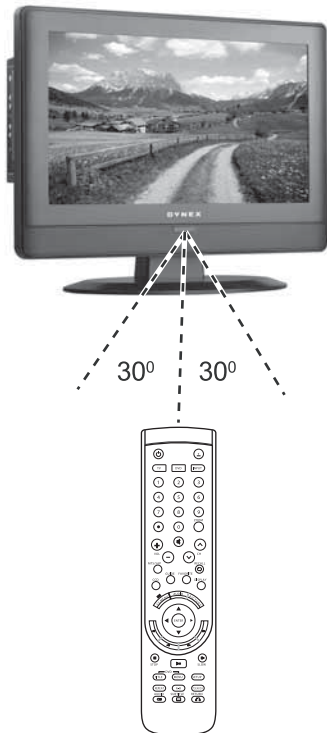

### Caution

Do not expose the remote control to liquids, direct sunlight, or shock.

### Note

- Objects between the remote control and the remote control sensor may block the remote control signal.
- The range of the remote control may be diminished if direct sunlight or strong lighting is shining on the remote control sensor. In this case, change the angle of the lighting, move your TV combo, or operate the remote control closer to the remote control sensor.

## Setting up your TV combo

### Connecting an antenna or cable or satellite TV

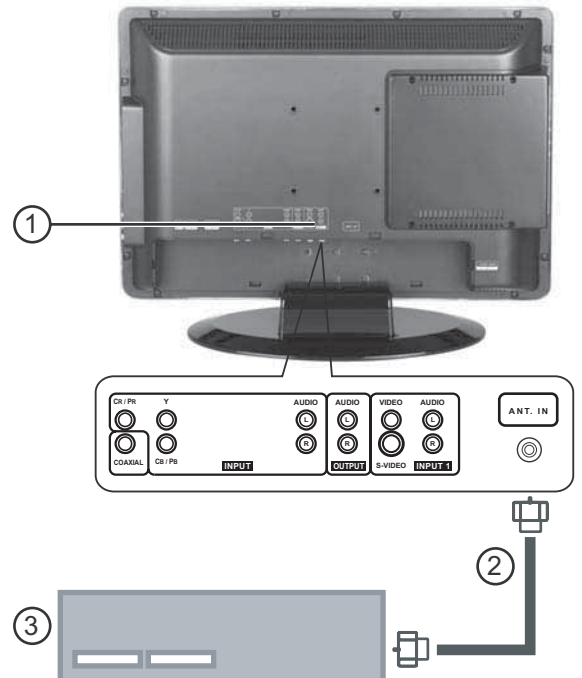

### To connect an external antenna, cable TV, or satellite TV:

- Remove the port cover on the back of your TV combo (1).
- Plug the antenna cable from an antenna, cable TV, or satellite receiver (3) to the **ANT. IN** jack on your TV combo (2).
- Turn on your TV combo.
- Press **INPUT** and the  $\blacktriangle$  or  $\blacktriangledown$  to select **TV**.

## Connecting a standard video device

### Note

Your TV supports multiple video source inputs. For temporary or easy-access video connections, use the side jacks (AV2). For more permanent connections, use the rear jacks (AV1).

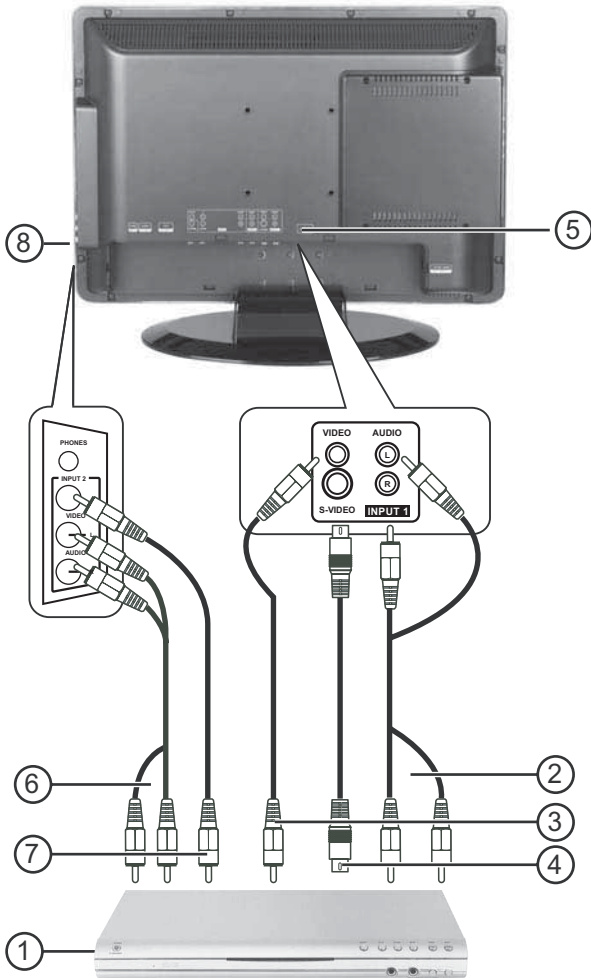

### To connect a standard video device to the AV1 jacks:

- 1 Plug an RCA video cable (2) into a standard video device (1) and into the **VIDEO** jack on the back of your TV combo.
- 2 Plug the RCA audio cables (2) into the video device's audio output jack and into the upper **AUDIO L** and **AUDIO R** jacks on the back of your TV combo.
- 3 Turn on your TV combo.
- 4 Press **INPUT** and the **▲** or **▼** to select **AV1**.

### To connect an external video device to the AV2 jacks:

- 1 Plug the RCA video connector (7) into a standard video device (1) and **VIDEO** jack (8) on the side of your TV combo.
- 2 Plug the RCA audio connectors (6) into the audio out jacks on the video device and into the **AUDIO L** and **AUDIO R** jacks (8) on the side of your TV combo.
- 3 Turn on your TV combo.
- 4 Press **INPUT** and the **▲** or **▼** to select **AV2**.

### To connect a standard S-Video device to AV1 jacks:

- 1 Plug an S-Video cable (4) into the S-Video out jack on an S-Video device (1) and into the **S-VIDEO** jack (5) on the back of your TV combo.
- 2 Plug the RCA audio cables (2) into the S-Video device audio output jacks and into the **AUDIO L** and **AUDIO R** jacks (1) on the back of your TV combo.
- 3 Turn on your TV combo.
- 4 Press **INPUT** and the **▲** or **▼** to select **S-Video**.

## Connecting a component video device

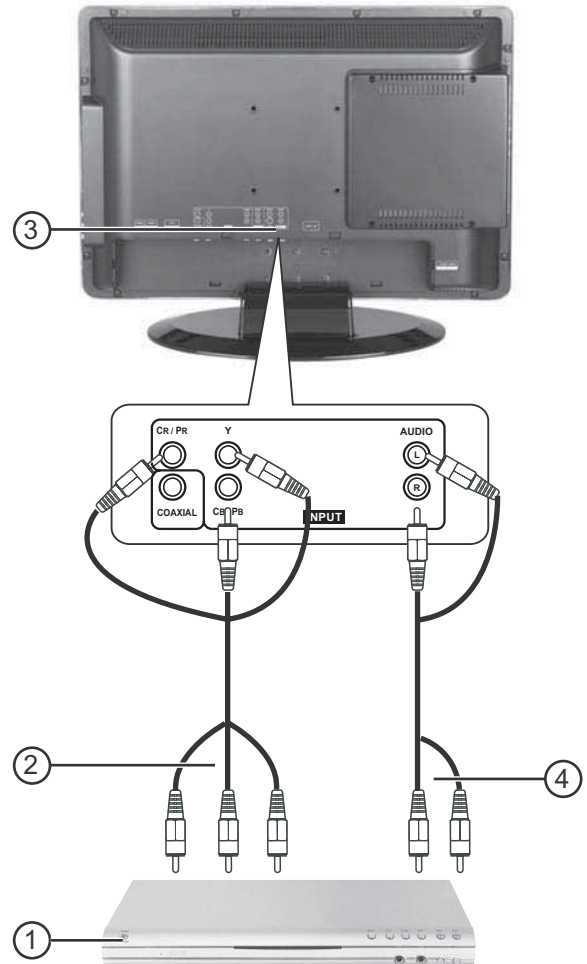

### To connect a progressive-scan or HDTV video source to Y/Pb/Pr jacks:

- 1 Plug a component video cable (2) into the progressive-scan or HDTV video device (1) and into the **Y/Pb/Pr** jacks (3) on the back of your TV combo.
- 2 Plug the RCA audio cables (4) into the audio out jacks on progressive-scan or HDTV video device and into the lower **AUDIO L** and **AUDIO R** jacks (3) on the back of your TV combo.
- 3 Turn on your TV combo.
- 4 Press **INPUT** and the **▲** or **▼** to select **Component**.

## Connecting a Dolby Digital decoder

You can connect your TV combo to an amplifier equipped with a Dolby Digital decoder or processor to listen to DVD audio in surround sound.

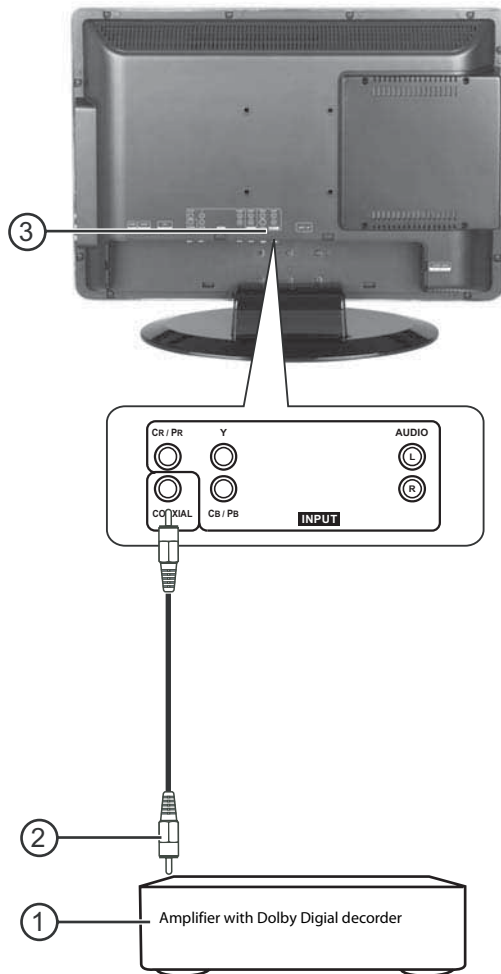

### To connect to an amplifier equipped with a Dolby Digital decoder:

- 1 Remove the port cover on the back of your TV combo.
- 2 Plug a coaxial cable (2) into the Dolby Digital jack on the amplifier (1) and into the **COAXIAL OUTPUT** jack (3) on the back of your TV combo.

## Connecting a DTS decoder

You can connect your TV combo to an amplifier equipped with a DTS decoder or processor to listen to DVD audio or audio CDs in DTS sound.

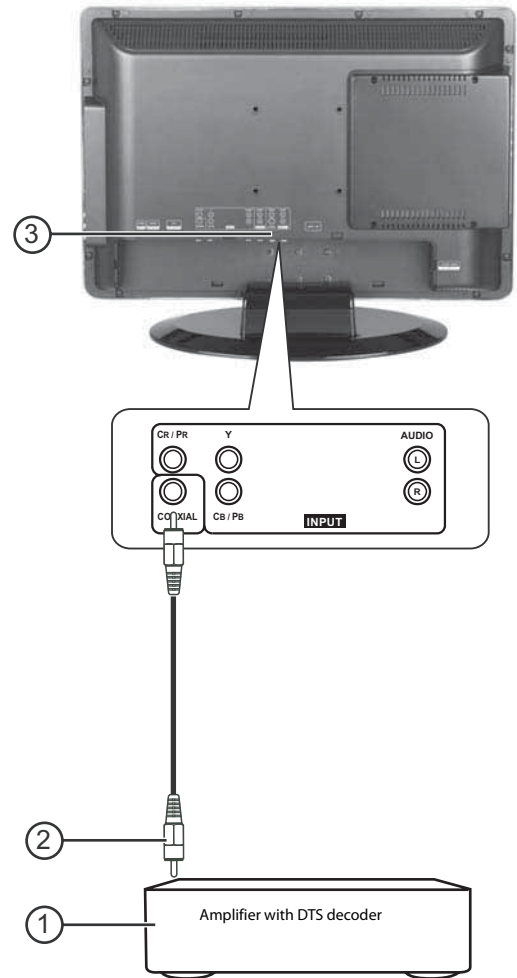

### To connect to an amplifier equipped with a DTS decoder:

- 1 Remove the port cover on the back of your TV combo.
- 2 Plug a coaxial cable (2) into the DTS jack on the amplifier (1) and into the **COAXIAL OUTPUT** jack (3) on the back of your TV combo.

## Connecting an MPEG audio decoder

You can connect your TV combo to an amplifier equipped with a MPEG decoder or processor to listen to DVDs in MPEG2 sound.

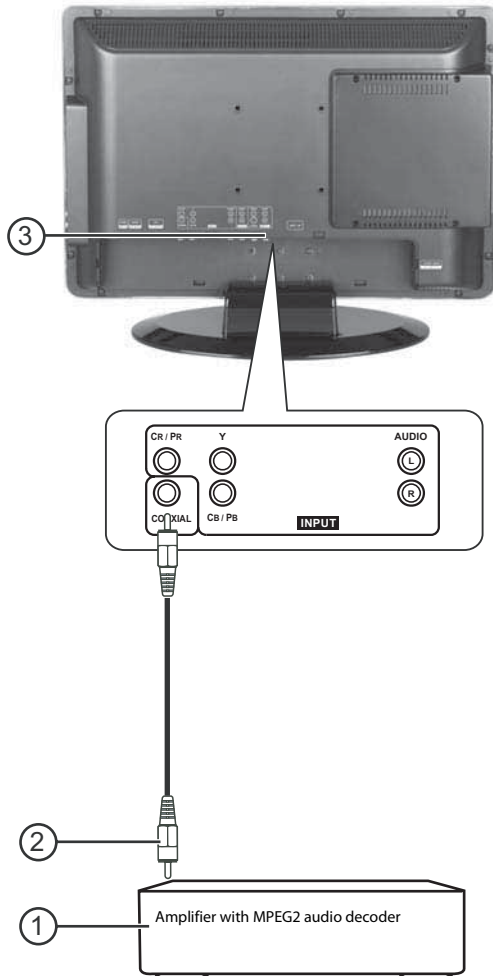

### To connect to an amplifier equipped with an MPEG audio decoder:

- 1 Remove the port cover on the back of your TV combo.
- 2 Plug a coaxial cable (2) into the amplifier (1) and into the **COAXIAL OUTPUT** jack (3) on the back of your TV combo.

## Connecting a digital audio input

You can connect your TV combo to a 2-channel digital amplifier to listen to 2-channel sound.

### Note

PCM audio is limited to DVD or CD playback.

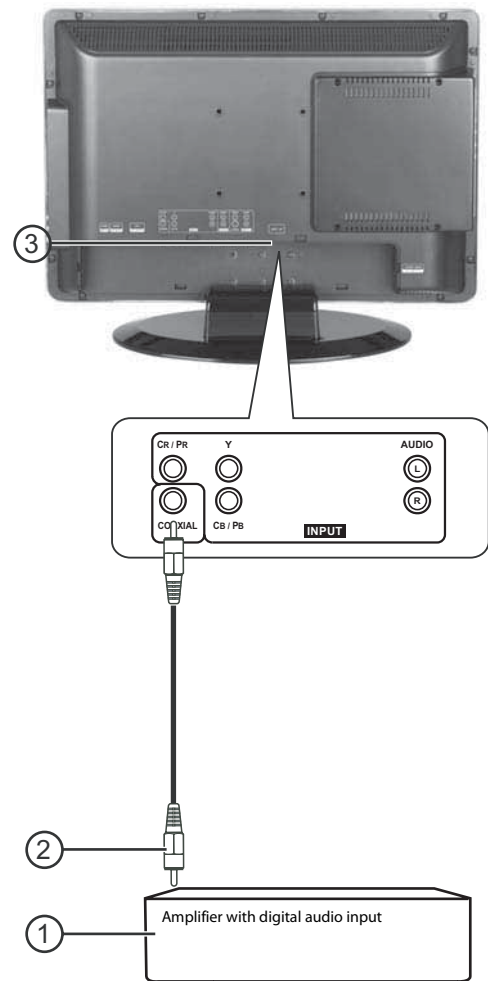

### To connect to an amplifier equipped with a digital audio input:

- 1 Remove the port cover on the back of your TV combo.
- 2 Plug a coaxial cable (2) into the amplifier (1) and into **COAXIAL OUTPUT** jack (3) on the back of your TV combo.



## Connecting a computer

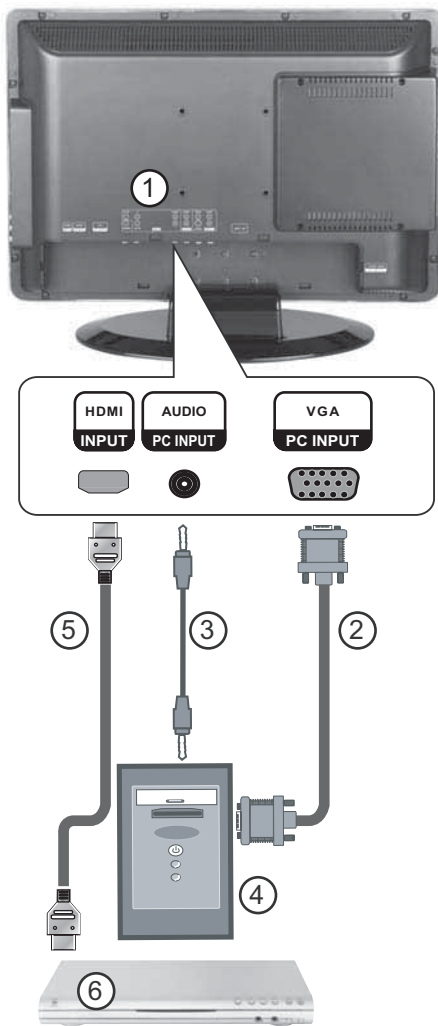

### To connect a computer:

- 1 Remove the port cover (1) on the back of your TV combo.
- 2 Plug a VCA cable (2) into the VGA port on the computer (4) and into the **VGA INPUT** port on the back of your TV combo.
- 3 Plug a audio cable (3) into the audio jack on the computer (4) and into the **AUDIO VGA INPUT** port on the back of your TV combo.
- 4 Turn on your TV combo.
- 5 Press **INPUT** and the  $\blacktriangle$  or  $\blacktriangledown$  to select **PC/VGA**.

#### Note

The best resolution for displaying computer video on your TV combo is 1280 x 768.

### To connect an HDMI device to the HDMI jack:

- 1 Remove the port cover on the back of your TV combo (1).
- 2 Plug an HDMI cable (5) into the HDMI port on the HDMI device (6) and into the **HDMI INPUT** port on the back of your TV combo.
- 3 Turn on your TV combo.
- 4 Press **INPUT** and the  $\blacktriangle$  or  $\blacktriangledown$  to select **HDMI**.

## Using basic controls

### Turning your TV combo on and off

#### To turn your TV combo on and off:

- 1 Press **POWER** on the side of your TV combo or on the remote control. The **POWER/STANDBY** indicator turns green.
- 2 To turn off your TV combo, press **POWER** again. The **POWER/STANDBY** indicator turns red.

#### Note

A small amount of electric power is consumed even when the power is turned off.

### Adjusting the volume

You can adjust the volume using the controls on your TV combo's side panel or the remote control.

#### To adjust the volume:

- 1 Press **VOL+** or **VOL-** to increase or decrease the volume.
- 2 Press **MUTE** to mute the sound, then press this button again to restore the sound.

### Changing the video mode

Your TV combo supports multiple video modes.

#### To select the video mode:

- Press **INPUT** one or more times to select the video mode, then press **ENTER**. You can select:
  - **TV**
  - **AV1**
  - **AV2**
  - **S-Video**
  - **Component**
  - **DVD**
  - **HDMI**
  - **VGA**

## Using the TV

### Selecting the TV signal source

#### To select the TV signal source:

- 1 Press **TV MENU**, then press  $\blacktriangleleft$  or  $\blacktriangleright$  to highlight the **CHANNEL** icon. The **CHANNEL** menu appears.
- 2 Press  $\blacktriangledown$  to enter the menu.
- 3 Press  $\blacktriangleup$  or  $\blacktriangledown$  to select **Antenna**, then press  $\blacktriangleleft$  or  $\blacktriangleright$  to select **Air** or **CATV**.
- 4 **Air**—VHF/UHF channels.
- 5 **CATV**—Cable TV channels.
- 6 Press **TV MENU** one or more times to close the menu.

### Changing channels

#### To change channels:

- Press the **CH+** or **CH-** on the side of your TV combo or the **CH**  $\blacktriangleup$  or **CH**  $\blacktriangledown$ .

#### To enter a channel number directly:

- Press the number buttons on the remote control. In digital TV mode, a main (major) channel may have one or more sub (minor) channels. Press the number buttons for the major channel, press the **•** button (to the left of the **0** button), then press the number button for the minor channel. For example, if you want to watch channel 5-2, press **5**, press the **•** button, then press **2**.

#### To go to the previous channel:

- Press **RECALL**.



## Memorizing channels

To select channels with the **CH** buttons, your TV combo needs to memorize channels. When your TV combo memorizes channels, it scans for channels with signals, then stores the channel information into memory.

### To automatically memorize channels:

- 1 Press **TV MENU** on the remote control, then press ◀ or ▶ to highlight the **CHANNEL** icon. The **CHANNEL** menu appears.
- 2 Press ▼ to enter the **CHANNEL** menu.

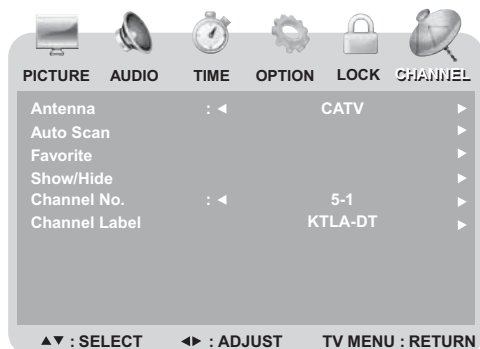

- 3 Press ▲ or ▼ to select **AUTO SCAN**, then press ▶.

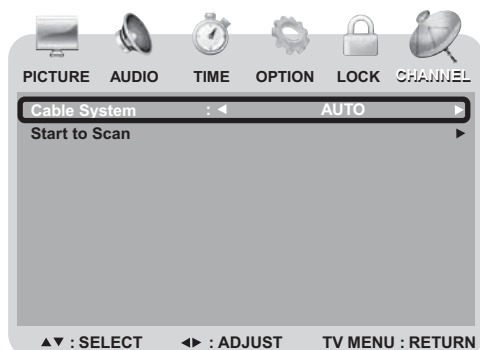

- 4 Press ▲ or ▼ to select **Cable System**, then press ◀ or ▶ to select **AUTO, STD, IRC, or HRC**.
- 5 Press ▲ or ▼ to select **Start to Scan**, then press ▶ to start the auto scan. Your TV combo scans for and memorizes all channels available in your area.
- 6 To stop the auto search, press **ENTER**. When auto search is finished, the **CHANNEL** menu opens, and the channel changes to the first channel in the memorized channel list.

### Manually showing or hiding a channel

#### To manually show or hide a channel:

- 1 Make sure that you have scanned for digital channels.
- 2 Press **TV MENU** on the remote control, then press ◀ or ▶ to highlight the **CHANNEL** icon. The **CHANNEL** menu appears.
- 3 Press ▼ to enter the **CHANNEL** menu.
- 4 Press ▲ or ▼ to select **Show/Hide**, then press ▶ to display the **Show/Hide** menu.
- 5 Press ▲ or ▼ to select a channel you want to hide, then press **ENTER**. A checkmark disappears, and the screen turns black. Press **ENTER** again. The checkmark appears, and the the screen shows the channel.

## Viewing channel information

### To view channel information:

- 1 In digital TV mode, select a channel you want to watch.
- 2 Press **DISPLAY** once to display information about the channel.

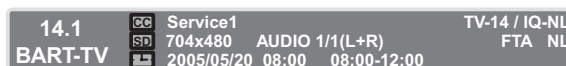

- 3 Press **DISPLAY** twice to display information about the program content (if available).

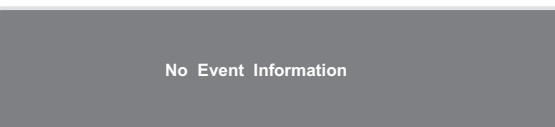

- 4 Press **DISPLAY** one or more times to close.

## Adding favorite channels

### To add channels to the favorite channel list:

- 1 Make sure that you have scanned for digital channels.
- 2 Press **TV MENU** on the remote control, then press ◀ or ▶ to highlight the **CHANNEL** icon. The **CHANNEL** menu appears.
- 3 Press ▼ to enter the **CHANNEL** menu.
- 4 Press ▲ or ▼ to select **Favorite**, then press ▶ to open the favorite channel menu.

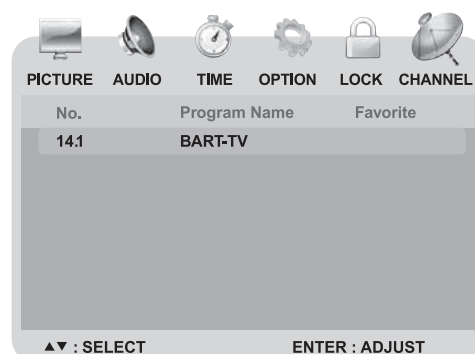

- 5 Press ▲ or ▼ to select a channel you want to add to the favorite channel list.
- 6 Press **ENTER**. A checkmark appears, and the channel is marked as a favorite.
- 7 Repeat this procedure to select the other channels.

### To select your favorite channel:

- 1 Press **FAVORITE** one or more times on the remote control until **Favorite List** appears.
- 2 Press ▲ or ▼ to select the preset for your favorite channel.

#### Note

The favorite channel function does not work until you have programmed your favorite channels.

### To remove a channel from the favorite channel list:

- 1 Press **TV MENU** on the remote control, then press ◀ or ▶ to highlight the **CHANNEL** icon. The **CHANNEL** menu appears.
- 2 Press ▼ to enter the **CHANNEL** menu.
- 3 Press ▲ or ▼ to select **Favorite**, then press ▶ to open the favorite channel menu.
- 4 Press ▲ or ▼ to select the channel you want to remove.
- 5 Press **ENTER**. The checkmark disappears, and the channel is removed from the favorite channel list.

## Adjusting picture settings

To adjust picture settings:

- 1 Press **TV MENU**, then press ◀ or ▶ to highlight the **PICTURE** icon. The **PICTURE** menu appears.

### PC mode



### Other modes

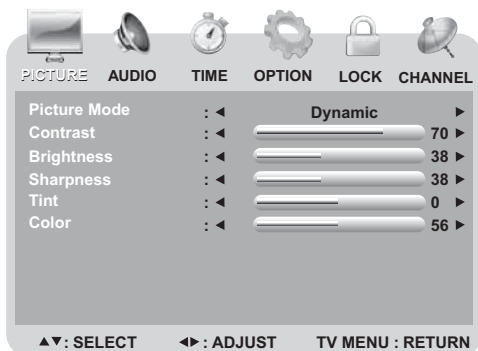

- 2 Press ▼ to enter the menu.
- 3 Press ▲ or ▼ to select one of the following settings, then press ◀ or ▶ to change the setting. You can select:
  - **Picture Mode**—Standard, Dynamic, Soft, or Personal.
  - **Contrast**
  - **Brightness**
  - **Sharpness**
  - **Tint**
  - **Color**
- 4 Press **TV MENU** one or more times to close the menu.

## Adjusting audio settings

To adjust audio settings:

- 1 Press **TV MENU**, then press ◀ or ▶ to highlight the **AUDIO** icon. The **AUDIO** menu appears.

### PC mode

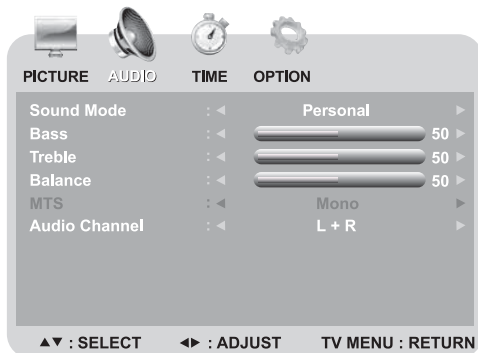

### TV mode

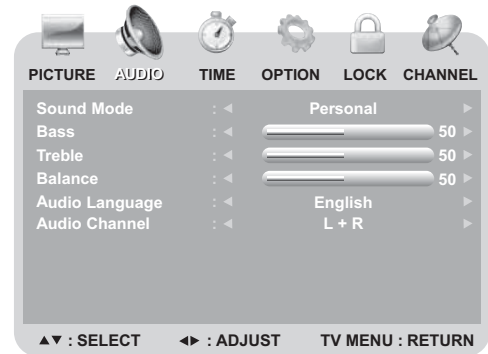

- 2 Press ▼ to enter the menu.
- 3 Press ▲ or ▼ to select one of the following settings, then press ◀ or ▶ to change the setting:
  - **Sound Mode**—Standard, Music, Movie, or Personal.
  - **Bass**
  - **Treble**
  - **Balance**
  - **MTS**—Mono, Stereo, or SAP (only in analog TV mode)
  - **Audio Language**—English, French, or Spanish (only in digital TV mode)
  - **Audio Channel**—L+R, L+L, or R+R.
- 4 Press **TV MENU** one or more times to close the menu.

## Using the electronic program guide

Your TV combo has an electronic program guide (EPG) that supplies information, such as program lists and start and end times for programs. In addition, detailed information about the program is often available in the EPG. (The availability and the amount of program details varies depending on the broadcaster.)

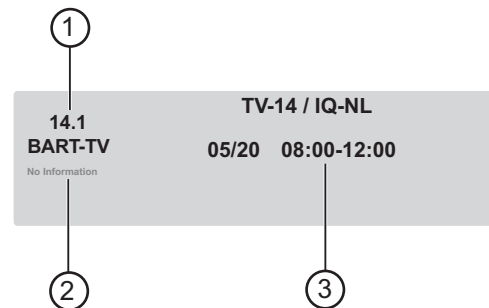

No.	Description
1	Shows the channel number for the channel currently selected in the EPG.
2	Shows detailed information for the program (if available).
3	Displays the program times.

### To use the EPG:

- 1 In digital TV mode, select a channel you want to watch.
- 2 Press **GUIDE** on the remote control. The EPG opens with the channel that is currently active.
- 3 Press ◀ or ▶ to preview the upcoming digital programs.
- 4 Press **GUIDE** one or more times to close the EPG.

## Changing the channel settings

To change channel settings:

- 1 Press **TV MENU**, then press ◀ or ▶ to highlight the **CHANNEL** icon. The **CHANNEL** menu appears.

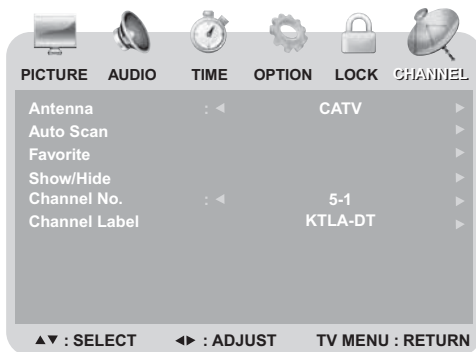

- 2 Press ▼ to enter the menu.
- 3 Press ▲ or ▼ to select one of the following settings, then press ◀ or ▶ to change the setting. You can select:
  - **Antenna**—Air or CATV.
  - **Auto Scan**—For more information, see “Memorizing channels” on 12.
  - **Favorite**—For more information, see “Adding favorite channels” on 12.
  - **Show/Hide**—For more information, see “Manually showing or hiding a channel” on 12.
  - **Channel No.**—Press ◀ or ▶ to select the channel.
  - **Channel Label**—For more information, see “Adding a channel label” on 14.
- 4 Press **TV MENU** one or more times to close the menu.

## Adding a channel label

To add a channel label:

- 1 Press **TV MENU**, then press ◀ or ▶ to highlight the **CHANNEL** icon. The **CHANNEL** menu appears.
- 2 Press ▼ to enter the menu.
- 3 Press ▲ or ▼ to select **Channel Label**, then press ▶ to open the channel label menu.



- 4 Press ◀ or ▶ to move the cursor, then press ▲ or ▼ one or more times to select each character of the new name for the channel.
- 5 Press **TV MENU** one or more times to close the menu.

## Adjusting time settings

To adjust time settings:

- 1 Press **TV MENU**, then press ◀ or ▶ to highlight the **TIME** icon. The **TIME** menu appears.

PC mode

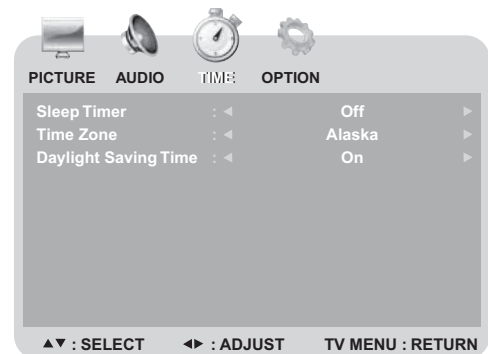

TV mode

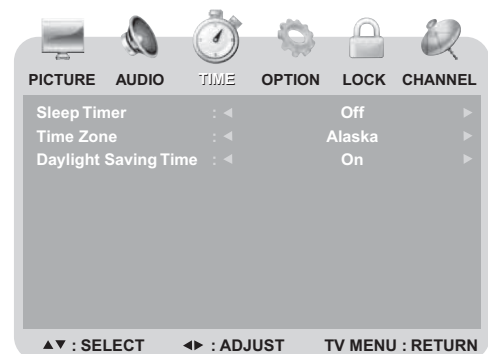

- 2 Press ▼ to enter the menu.
- 3 Press ▲ or ▼ to select one of the following settings, then press ◀ or ▶ to change the setting:
  - **SLEEP TIMER**—Select the sleep time you want.
  - **Time Zone**—Pacific, Alaska, Hawaii, Atlantic, Eastern, Central, or Mountain.
  - **Daylight Saving Time**—On or Off.
- 4 Press **TV MENU** one or more times to close the menu.

## Adjusting other settings

To adjust other settings:

- 1 Press **TV MENU**, then press ◀ or ▶ to highlight the **OPTION** icon. The **OPTION** menu appears.

PC mode



## TV mode

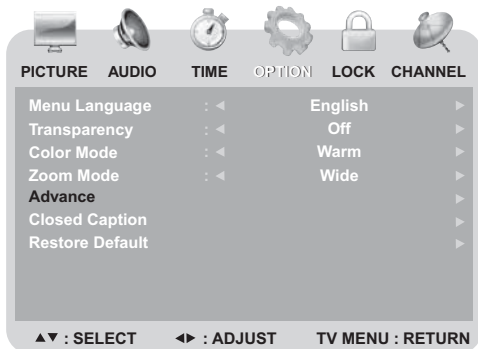

- 2 Press  $\blacktriangledown$  to enter the menu.
- 3 Press  $\blacktriangle$  or  $\blacktriangledown$  to select one of the following settings, then press  $\blacktriangleleft$  or  $\blacktriangleright$  to change the setting. You can select:
  - **Menu Language**—English, French, or Spanish.
  - **Transparency**—On or Off.
  - **Color Mode**—Normal, Warm, or Cool.
  - **Zoom Mode**—Normal, Wide, Zoom, or Cinema. (In PC mode, Normal and Wide are available for ZOOM mode.)
  - **Advance**—When Advance is highlighted, press  $\blacktriangleright$  to open the advance menu.
  - **H-Pos** (PC mode only)
  - **V-Pos** (PC mode only)
  - **Clock** (PC mode only)
  - **Phase** (PC mode only)
  - **Auto** (PC mode only)—Press  $\blacktriangleright$  to activate the auto adjust feature for PC mode.
  - **Closed Caption**—See “Setting the closed caption mode:” on 15.
  - **Restore Default**—Select YES, then press ENTER to restore your TV combo to the factory settings.
- 4 Press **TV MENU** one or more times to close the menu.

## Setting the closed caption mode

To set the closed caption mode:

- 1 Press  $\blacktriangle$  or  $\blacktriangledown$  to highlight **Closed Caption**, then press  $\blacktriangleright$ .

## TV mode

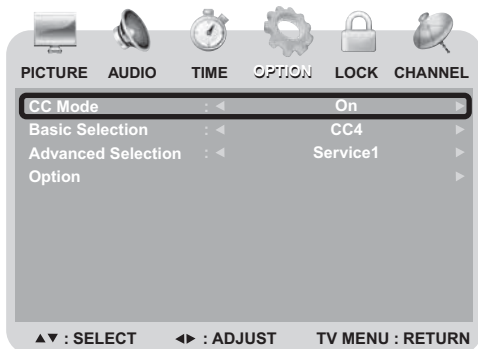

- 2 Press  $\blacktriangle$  or  $\blacktriangledown$  to select one of the following settings, then press  $\blacktriangleleft$  or  $\blacktriangleright$  to change the setting. You can select:
  - **CC Mode**—Off, On, or CC On Mute.
  - **Basic Selection**—CC1, CC2, CC3, CC4, Text1, Text2, Text3, or Text4.
  - **Advanced Selection**—Service1, Service2, Service3, Service4, Service5, or Service6.
  - **Option**—See “Setting closed caption styles” on 15.

## Note

In AV1, AV2, and S-Video modes, **Advanced Selection** and **Option** are not available.

- 3 Press **TV MENU** one or more times to close the menu.

## Setting closed caption styles

To set closed caption styles:

- 1 Press  $\blacktriangle$  or  $\blacktriangledown$  to highlight **Option**, then press  $\blacktriangleright$ .

## TV mode

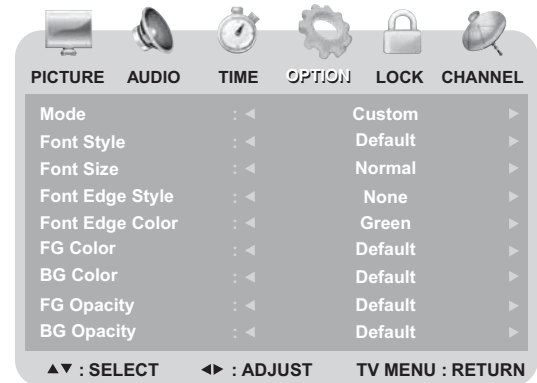

- 2 Press  $\blacktriangle$  or  $\blacktriangledown$  to select one of the following settings, then press  $\blacktriangleleft$  or  $\blacktriangleright$  to change the setting. You can select:
  - **Mode**—Custom or Default. (If Default is selected, the settings below Mode are not available.)
  - **Font Style**—Default, Font0, Font1, Font2, Font3, Font4, Font5, Font6, or Font7.
  - **Font Size**—Default, Normal, Large, or Small.
  - **Font Edge Style**—Default, None, Raised, Depressed, Uniform, Left Shadow, or Right Shadow.
  - **Font Edge Color**—Default, Black, White, Red, Green, Blue, Yellow, Magenta, or Cyan.
  - **FG Color**—Default, White, Black, Red, Green, Blue, Yellow, Magenta, or Cyan.
  - **BG Color**—Default, Black, White, Red, Green, Blue, Yellow, Magenta, or Cyan.
  - **FG Opacity**—Default, Solid, Flashing, Translucent, or Transparent.
  - **BG Opacity**—Default, Solid, Flashing, Translucent, or Transparent.
- 3 Press **TV MENU** one or more times to close the menu.

## Adjusting lock settings

To adjust lock settings:

- 1 Press **TV MENU**, then press  $\blacktriangleleft$  or  $\blacktriangleright$  to highlight the **LOCK** icon. The **LOCK** menu appears.
- 2 Press  $\blacktriangledown$  to enter the menu.

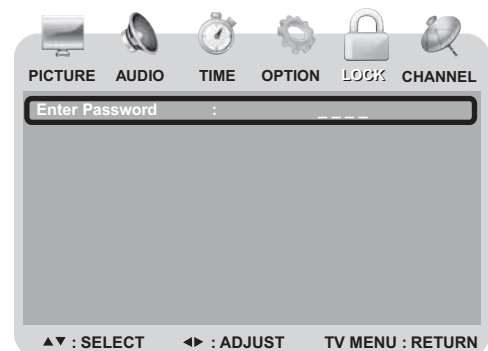

- Enter the password with number buttons on the remote control (the default password is **9999**).

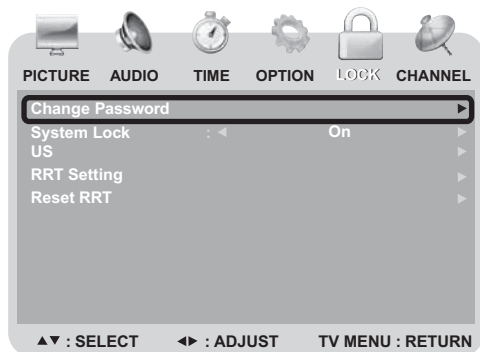

- Press **▲** or **▼** to select one of the following settings, then press **◀** or **▶** to change the setting. You can select:
  - Change Password**—For more information, see "Changing the password" on 16.
  - System Lock—On or Off.** (**US**, **RRT setting** and **Reset RRT** are only available when **System Lock** is set to **ON**.)
  - US** (United States)— For more information, see "Blocking US TV ratings" 16.
  - RRT Setting**—For more information, see "Setting the RRT rating" on 16.
  - Reset RRT**—Select **YES**, then press **OK** to reset the **RRT** to the default settings.
- Press **TV MENU** one or more times to close the menu.

## Changing the password

### To change the password:

- In the **LOCK** menu, highlight **Change Password**, then press **▶** to open the change password menu.
- Press the number buttons to input the old password. (If you have not set a password, enter **9999**.) The cursor moves to the **New Password** column.
- Press number buttons to input the new password. The cursor moves to the **Confirm Password** column.
- Press number buttons to input the new password again.

## Blocking US TV ratings

### To block TV ratings:

- In the **LOCK** menu, highlight **US**, then press **▶** to open the US rating menu.

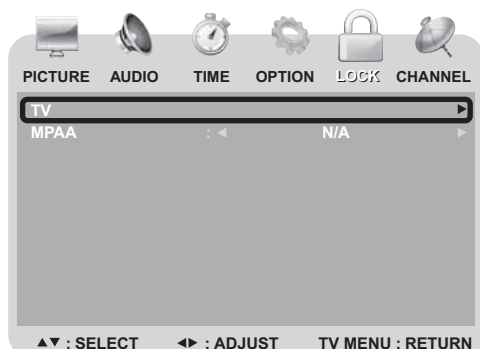

- Press **▲** or **▼** to select **TV**, then press **▶**. The following menu appears.

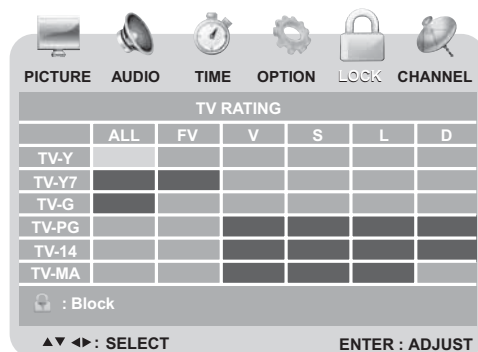

- Press **▲**, **▼**, **◀**, or **▶** to select any of the TV ratings, then press **ENTER**. The lock icon appears.
  - Lock**—Rating is blocked.
  - Unlock**—Rating is not blocked.
 You can also set the type of content you want to block for a rating:
  - FV**—Fantasy violence
  - V**—Violence
  - S**—Sexual situations
  - L**—Coarse language
  - D**—Suggestive dialog
- Press **TV MENU** one or more times to close the menu.

### To block TV movie ratings:

- In the **LOCK** menu, highlight **US**, then press **▶** to open the US rating menu.
- Press **▲** or **▼** to select **MPAA**, then press **◀** or **▶** to select **X**, **N/A**, **G**, **PG**, **PG-13**, **R**, or **NC-17**.
- Press **TV MENU** one or more times to close the menu.

## Setting the RRT rating

### To set the RRT rating:

- In the **LOCK** menu, highlight **RRT Rating** (digital channels only) or **RRT Setting** (digital and analog channels), then press **▶** to open the RRT rating menu.

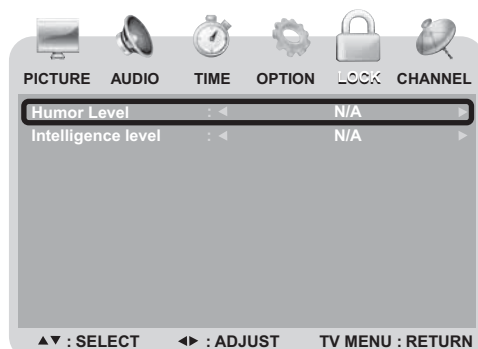

- Press **▲** or **▼** to select one of the following settings, then press **◀** or **▶** to change the setting. You can select:
  - Humor Level**—**N/A**, **DH**, **MH**, **H**, **VH**, or **EH**.
  - Intelligence Level**—**N/A**, **VL**, **LL**, **NL**, **HL**, **VH**, **TEST-MAX**.
- Press **TV MENU** one or more times to close the menu.

## Adjusting the VGA resolution

Your TV combo supports the following screen resolutions.

Format	Resolution	Freq. (Hz)
VGA	640 × 480	60
	720 × 400	60
SVGA	800 × 600	60
	800 × 600	72
XGA	1024 × 768	60
WXGA	1280 × 768	60
	1360 × 768	60

If your computer is using a video resolution other than those listed above, your TV combo displays a solid blue or black screen.

## Changing your computer's video resolution

The following example shows Windows XP settings. Even if you use a different Windows operating system, the basic setup methods are similar. For changing video resolution on a Macintosh computer, refer to your Macintosh documentation.

**To change your computer's video resolution:**

- 1 Click **Start**, then click **Control Panel**.
- 2 Double-click **Display**. The *Display Properties* dialog box opens.
- 3 Click the **Settings** tab.



- 4 Change the **Screen resolution** to a supported resolution. The ideal resolution for your TV combo is **1280 × 768**.
- 5 Click **OK**, then click **Yes** to save your changes.

## Using the on-screen menus

Use your remote control to navigate in the on-screen menus.

**To use the on-screen menus:**

- 1 Press **INPUT** on the remote control to select the video source.
- 2 Press **TV MENU** on the remote control. The on-screen menu appears.
- 3 Press **◀** or **▶** to highlight the **PICTURE**, **AUDIO**, **TIME**, **OPTION**, **LOCK**, or **CHANNEL** icon, then press **▼** to enter the menu.
- 4 Press **▲** or **▼** to highlight a setting, then press **◀** or **▶** to change the setting.
- 5 Press **TV MENU** to close the menu.

## Using the DVD player

### Playing a DVD

**To play a DVD:**

- 1 Press **POWER** to turn on your TV combo.
- 2 Press **INPUT**, press **▲** or **▼** to select **DVD**, then press **ENTER**. You can also press **DVD** on the remote control to select the DVD mode. The DVD startup screen appear on the screen. (If DVD has already loaded, playback starts automatically.)
- 3 Insert a DVD into the disc slot, with the label facing forward. The DVD player reads the DVD and displays the opening menu.
- 4 Press the **◀**, **▶**, **▲**, or **▼** to highlight a menu item, then press **▶ PLAY**.
- 5 During playback:
  - Press **||** to pause playback. Press **▶ PLAY** to resume playback.
  - Press **◀◀** to fast-reverse or press **▶▶** to fast-forward.
  - Press **◀◀◀** to skip to the previous chapter or press **▶▶▶** to skip to the next chapter.
  - To play in slow motion, press **SLOW**.
  - To completely stop DVD playback, press **STOP** twice.
- 6 Press **OPEN/CLOSE** to remove the DVD.

### Playing an audio CD

**To play an audio CD:**

- 1 Press **POWER** to turn on your TV combo.
- 2 Press **INPUT**, press **▲** or **▼** to select **DVD**, then press **ENTER**. You can also press **DVD** on the remote control to select the DVD mode. The DVD startup screen appear on the screen. (If CD has already loaded, playback starts automatically.)
- 3 Insert a CD into the disc slot, with the label facing forward.
- 4 Press **▶ PLAY**. The tracks play in numerical order.
- 5 Press **STOP** to stop playback, or press **||** to pause playback.
- 6 Press **OPEN/CLOSE** to remove the CD.

### Selecting a track

**To select a specific track for playback:**

- After you insert a CD and after your TV combo finishes reading the disc, press the number buttons to enter the track number.

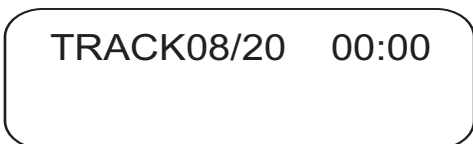

### Using DVD repeat play

You can repeat chapters, titles, or the entire DVD.

**To use repeat play:**

- 1 While the DVD is playing, press **REPEAT** to select what you want to repeat. You can select:
  - **CHAPTER** (repeats the current chapter)
  - **TITLE** (repeats the current title)
  - **ALL** (repeats the entire DVD)
- 2 To stop repeat playback, do one of the following:
  - Press **REPEAT** until **ALL** disappears.
  - Press **STOP** twice.
  - Eject the DVD.



## Using CD repeat play

You can repeat tracks or the entire CD using repeat play.

### To use repeat play:

- 1 While the CD is playing, press **REPEAT** to select what you want to repeat. You can select:
  - 2 **ALL** (repeats the current CD)
  - 3 **TRACK** (repeats the current track)
- 4 To stop repeat playback, do one of the following:
  - Press **REPEAT** until **ALL** disappears.
  - Press **STOP** twice.
  - Eject the CD.

## Using a DVD title menu

If a DVD has two or more titles and the DVD has a title menu, you can use this menu to select a title for playback.

### To use a DVD title menu:

- 1 While the DVD is playing, press **DVD TITLE**.
- 2 Press the **◀**, **▶**, **▲**, or **▼** to select a title.
- 3 Press **ENTER**. Playback starts with the title you selected.

## Using a DVD menu

If a DVD has a menu, you can use this menu to select features such as the subtitle or audio language.

### To use a DVD menu:

- 1 While the DVD is playing, press **DVD MENU**.
- 2 Press the **◀**, **▶**, **▲**, or **▼** to select a feature.
- 3 Press **ENTER**.
- 4 If another screen opens, repeat Step 2 and Step 3 to select a feature.

## Searching for a DVD title or chapter

### To search for a DVD title or chapter:

- 1 Press **T.SEARCH**.

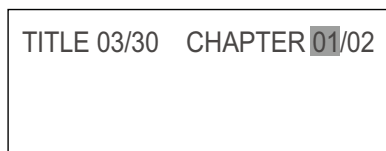

- 2 Press **◀** or **▶** to select a title, then press the number button for the title.



- 3 Repeat Step 2 and Step 3 to select a chapter number.

## Searching for a specified time on a DVD

### To search for a specified time on a DVD:

- 1 Press **T.SEARCH** one or more times until the following screen appears.

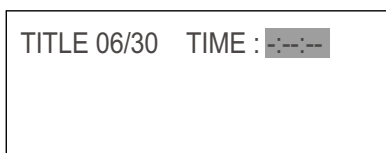

- 2 Use the number buttons to enter the amount of time you want to skip on the DVD. Your TV combo skips ahead the amount of time you specified, then starts playback.

## Searching for a specified time on a CD track

### To search for a specified time on a CD track:

- 1 Press the number button for the track you want. For example, press **6** for track number 6.

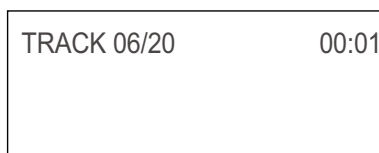

- 2 Press **T.SEARCH** twice. The *TRACK GOTO* screen opens.

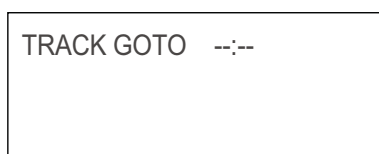

- 3 Use the number buttons to enter the amount of time you want to skip on the track.
- 4 Press **T.SEARCH** to enter the time, then press number buttons (0 through 9).

## Changing the DVD audio language

If a DVD has multiple audio languages, you can change the language.

### To change the audio language:

- 1 Press **AUDIO**. The OSD shows the current audio language.
- 2 If multiple audio languages are available, press **AUDIO** again to select the next audio language.

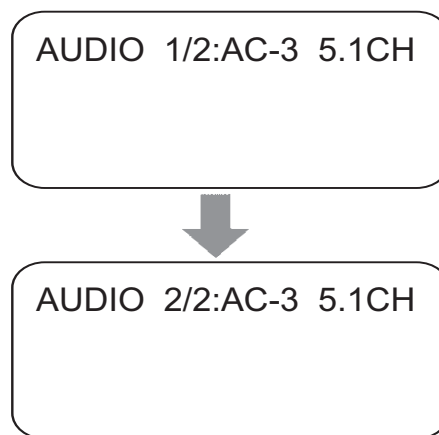

### Note

This feature only works if the DVD was created with multiple audio languages. When you choose an audio language, you only temporarily override the audio language setting.



### Tip

The audio language can also be changed through the DVD player's main menu or the DVD's own audio settings.



## Turning DVD subtitles on and off

### To turn subtitles on and off:

- 1 While your TV combo is in DVD mode, press **SETUP**. The **General Setup**  icon is highlighted.
- 2 Press **▶ PLAY**. The *General Setup Page* opens.
- 3 Press **▲** or **▼** to highlight **Captions**, then press **▶ PLAY**.
- 4 Press **▲** or **▼** to highlight **On** or **Off**, then press **▶ PLAY**.
- 5 Press **◀** one or more times to go back to the previous menu.
- 6 To close the menu, press **◀** to highlight the **Exit**  icon, then press **▶ PLAY**.

## Selecting the subtitle language

If a DVD has subtitles, you can change the subtitle language.

### To change the subtitle language for the currently playing DVD:

- 1 Press **SUBTITLE** one or more times to select the language you want.

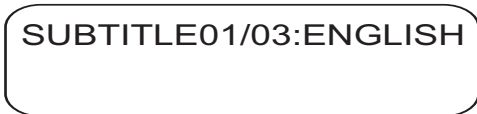

- 2 To turn off subtitles, press **SUBTITLE** until **TURN OFF SUBTITLE** appears.

**Note**  
Changing the subtitle language using this method only affects the DVD currently being played. When the DVD is removed or your TV combo is turned off, the subtitle language reverts to the language setting specified through the DVD player's main menu.

**Tip**  
The subtitle language can also be changed through the DVD player's main menu or the DVD's own subtitle settings.

## Changing the DVD display mode

### To change your TV combo's display mode:

- 1 While your TV combo is in DVD mode, press **SETUP**. The **General Setup**  icon is highlighted.

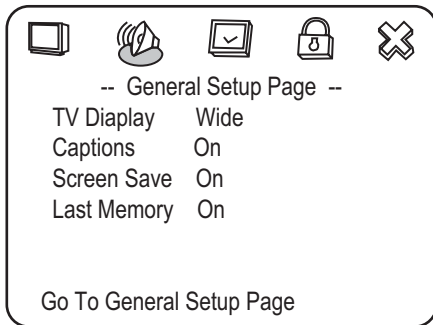

- 2 Press **▶ PLAY**. The *General Setup Page* opens.

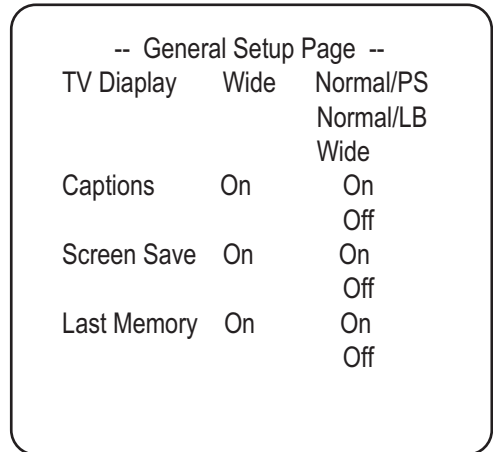

- 3 Press **▲** or **▼** to select **TV Display**, then press **▶ PLAY**.
- 4 Press **▲** or **▼** to highlight the type of display you want, then press **▶ PLAY**.
  - **NORMAL/PS**



Widescreen images are shown on the screen, but with some parts automatically cut off the sides.

- **NORMAL/LB**



Widescreen images are shown on the screen with black bars on the top and bottom of the screen.

- **WIDE**

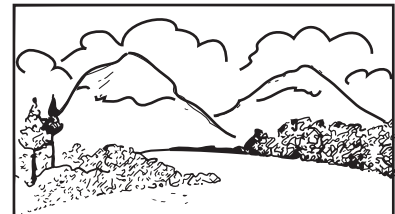

Widescreen images fill the entire screen.

- 5 Press **◀** one or more times to go back to the previous menu.
- 6 To close the menu, press **◀** to highlight the **Exit**  icon, then press **▶ PLAY**.

## Turning the screen saver on and off

### To turn the screen saver on and off:

- 1 While your TV combo is in DVD mode, press **SETUP**. The **General Setup** □ icon is highlighted.
- 2 Press **▶ PLAY**. The *General Setup Page* opens.
- 3 Press **▲** or **▼** to highlight **Screen Saver**, then press **▶ PLAY**.
- 4 Press **▲** or **▼** to highlight **On** or **Off**, then press **▶ PLAY**.
- 5 Press **◀** one or more times to go back to the previous menu.
- 6 To close the menu, press **◀** to highlight the **Exit** ✖ icon, then press **▶ PLAY**.

## Using DVD last memory

Your TV combo can remember where a DVD stopped playing when your TV combo is turned off. When your DVD combo is turned on and you start DVD playback, playback resumes at the point where it stopped.

### To use last memory:

- 1 While your TV combo is in DVD mode, press **SETUP**. The **General Setup** □ icon is highlighted.
- 2 Press **▶ PLAY**. The *General Setup Page* opens.
- 3 Press **▲** or **▼** to highlight **Last Memory**, then press **▶ PLAY**.
- 4 Press **▲** or **▼** to highlight **On** or **Off**, then press **▶ PLAY**.
- 5 Press **◀** one or more times to go back to the previous menu.
- 6 To close the menu, press **◀** to highlight the **Exit** ✖ icon, then press **▶ PLAY**.

## Setting up DVD speaker output

### To set up speaker output:

- 1 While your TV combo is in DVD mode, press **SETUP**.
- 2 Press **◀** or **▶** to select the **Audio** 🔊 icon, then press **▶ PLAY**. The *Audio Setup Page* opens.

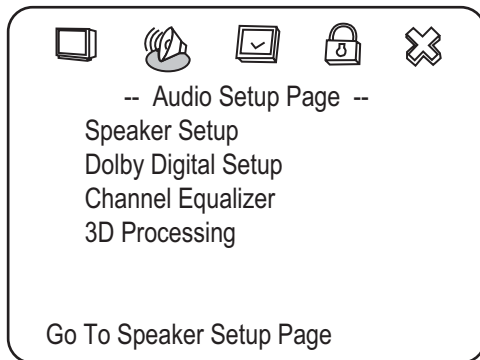

- 3 Press **▲** or **▼** to highlight **Speaker Setup**, then press **▶ PLAY**. The *Speaker Setup Page* opens.

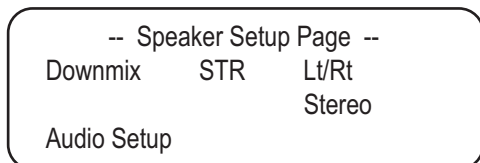

- 4 Press **▲** or **▼** to highlight **Downmix**, then press **▶ PLAY**.
- 5 Press **▲** or **▼** to highlight **Lt/Rt** or **Stereo**, then press **▶ PLAY**.
  - **Lt/Rt**—On a disc recorded with a multichannel soundtrack, the output signal will be incorporated into the left and right channel.
  - **STEREO**—On a disc recorded with a multichannel soundtrack, the output signal will be incorporated into stereo.

- 6 Press **◀** one or more times to go back to the previous menu.
- 7 To close the menu, press **◀** to highlight the **Exit** ✖ icon, then press **▶ PLAY**.

## Setting up DVD Dolby Digital

### To set up Dolby Digital:

- 1 While your TV combo is in DVD mode, press **SETUP**.
- 2 Press **◀** or **▶** to select the **Audio** 🔊 icon, then press **▶ PLAY**. The *Audio Setup Page* opens.

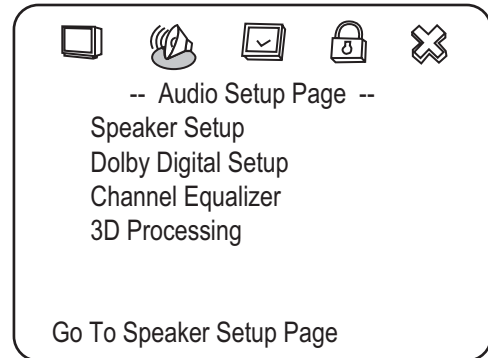

- 3 Highlight **Dolby Digital Setup**, then press **▶ PLAY**. The *Dolby Digital Setup Page* opens.

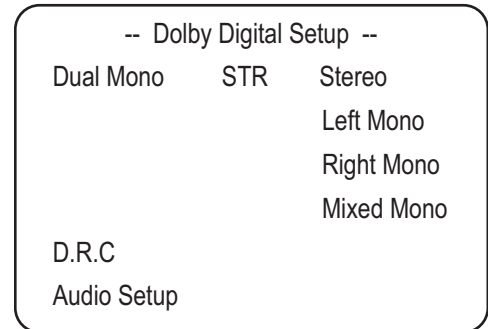

- 4 Press **▲** or **▼** to highlight **DUAL MONO** or **D.R.C**, then press **▶ PLAY**.
  - **DUAL MONO**—This is the output mode for the left and right signals of the selected audio output. If it is set to **MIXED MONO**, the function only works when the DVD uses 5.1-channel sound.
  - **D.R.C**—Select to adjust the linear compression rate to obtain different compression results for the signals.
- 5 Press **▲** or **▼** to change the setting, then press **▶ PLAY**.
- 6 Press **◀** one or more times to go back to the previous menu.
- 7 To close the menu, press **◀** to highlight the **Exit** ✖ icon, then press **▶ PLAY**.

## Using the DVD equalizer

You can select preset graphic equalizer patterns according to the genre of the music being played. You can also adjust the equalizer settings.

### To use the equalizer:

- 1 While your TV combo is in DVD mode, press **SETUP**.
- 2 Press ◀ or ▶ to select the **Audio**  icon, then press ▶ **PLAY**. The *Audio Setup Page* opens.

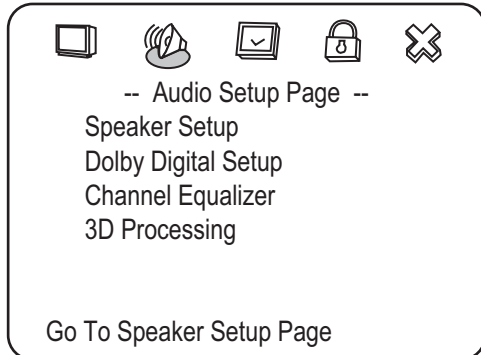

- 3 Highlight **Channel Equalizer**, then press ▶ **PLAY**. The *Channel Equalizer Page* opens.
- 4 Press ▲ or ▼ to highlight **EQ TYPE**, then press ▶ **PLAY**.
- 5 Press ▲ or ▼ to select one of the following preset equalizer patterns:
  - None
  - Rock
  - Pop
  - Live
  - Dance
  - Techno
  - Classic
  - Soft
- 6 Press ▶ **PLAY**.
- 7 Press ◀ one or more times to go back to the previous menu.
- 8 To close the menu, press ◀ to highlight the **Exit**  icon, then press ▶ **PLAY**.

## Setting up DVD 3D sound

### To set up 3D sound:

- 1 While your TV combo is in DVD mode, press **SETUP**.
- 2 Press ◀ or ▶ to select the **Audio**  icon, then press ▶ **PLAY**. The *Audio Setup Page* opens.

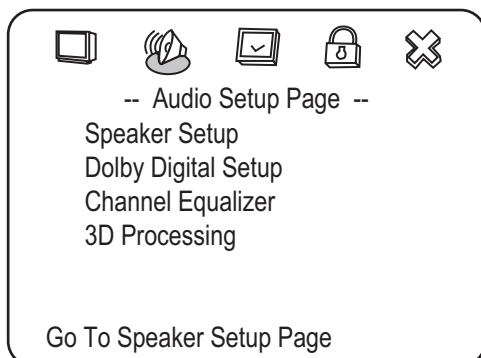

- 3 Highlight **3D Processing**, then press ▶ **PLAY**. The *3D Processing Page* opens.

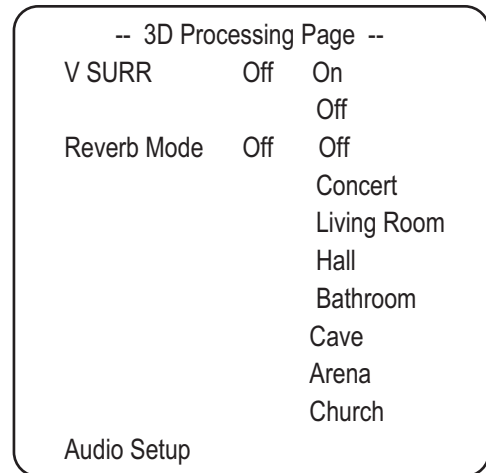



- 4 Press ▲ or ▼ to select one of the following **options**, then press ▶ **PLAY**.
- 5 **V SURR**—Turns virtual surround sound on and off.
- 6 **Reverb Mode**—Selects a reverb mode.
- 7 Press ◀ one or more times to go back to the previous menu.
- 8 To close the menu, press ◀ to highlight the **Exit**  icon, then press ▶ **PLAY**.

## Setting a DVD parental password

### To set or change a password:

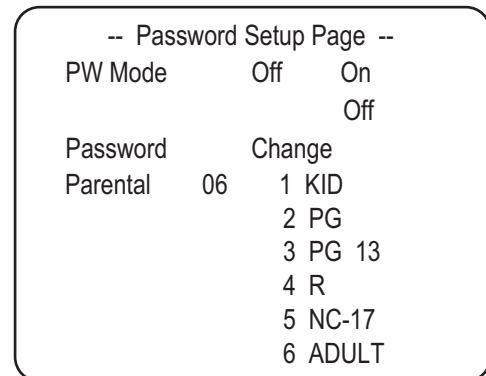
- 1 In DVD mode, press **SETUP** on the remote control, then select the **Password Setup**  icon, then press ▶ **PLAY**. The *Password Setup Page* opens.



- **PW Mode**—Select **ON** to turn on the password feature. **PARENTAL** is dim and cannot be selected. Select **OFF** to turn off the password feature. **PARENTAL** can be selected.
  - **PASSWORD CHANGE**—Select to change the password. The preset factory password **99999**.
  - **Parental**—If the parental lock feature is turned on, this lets you block and unblock DVD ratings. You cannot play DVDs that are rated higher than the setting you selected.
- 2 Press ◀ one or more times to go back to the previous menu.
  - 3 To close the menu, press ◀ to highlight the **Exit**  icon, then press ▶ **PLAY**.

## Changing DVD preferences

You can change preferences only when the player is in STOP mode and the **PW** mode is set to **OFF** in the *Password Setup page*.

### To change preferences:

- 1 In DVD mode, press **SETUP** on the remote control, then select the **Preferences**  icon, then press **▶ PLAY**. The *Preference Page* opens.

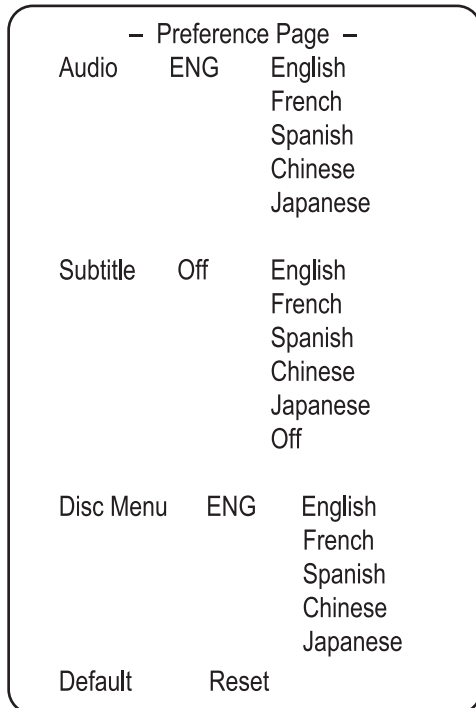

- **Audio**—Changes the DVD audio language. If the language you select is available on the DVD, the audio is played in that language. If the language you select is not available on the DVD, the original audio is played.
- **Subtitle**—Changes the DVD subtitle language. If the language you select is available on the DVD, subtitles are displayed in that language. If the language you select is not available on the DVD, the original subtitle language is displayed.
- **Disc menu**—Changes the language for the disc menu. If the language you select is available on the DVD, the disc menu is displayed in that language. If the language you select is not available on the DVD, the disc menu is displayed in the original language.
- **Default**—Resets the DVD player settings to the default settings.

- 2 Press **◀** one or more times to go back to the previous menu.

- 3 To close the menu, press **◀** to highlight the **Exit**  icon, then press **▶ PLAY**.

## Maintaining

### Cleaning the cabinet

Wipe the front panel and other exterior surfaces of your TV combo with a soft cloth lightly dampened with lukewarm water.

Never use a solvent or alcohol to clean your TV combo. Do not spray insecticide near your TV combo. Such chemicals may cause damage and discoloration to the exposed surfaces.

### Handling discs

A dirty, scratched, or warped disc may cause skipping or noise.

#### To care for discs:



- Hold discs by their edges.
- Store discs in their cases when you are not using them.
- Do not expose discs to direct sunlight, high humidity, high temperature, or dust. Prolonged exposure to extreme temperatures can warp discs.
- Do not stick labels or tape on discs.

#### To clean a disc:

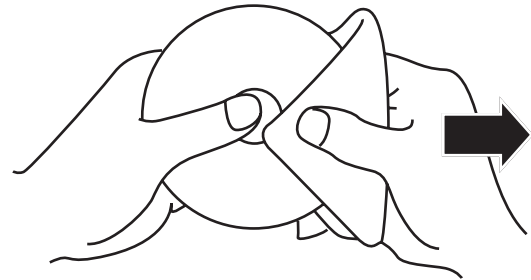

- With a soft cloth, wipe the disc from the center to the outer edge.

#### Caution

Do not use detergent or abrasive cleaning agents. They will damage the disc surface.

## Replacing the DVD player

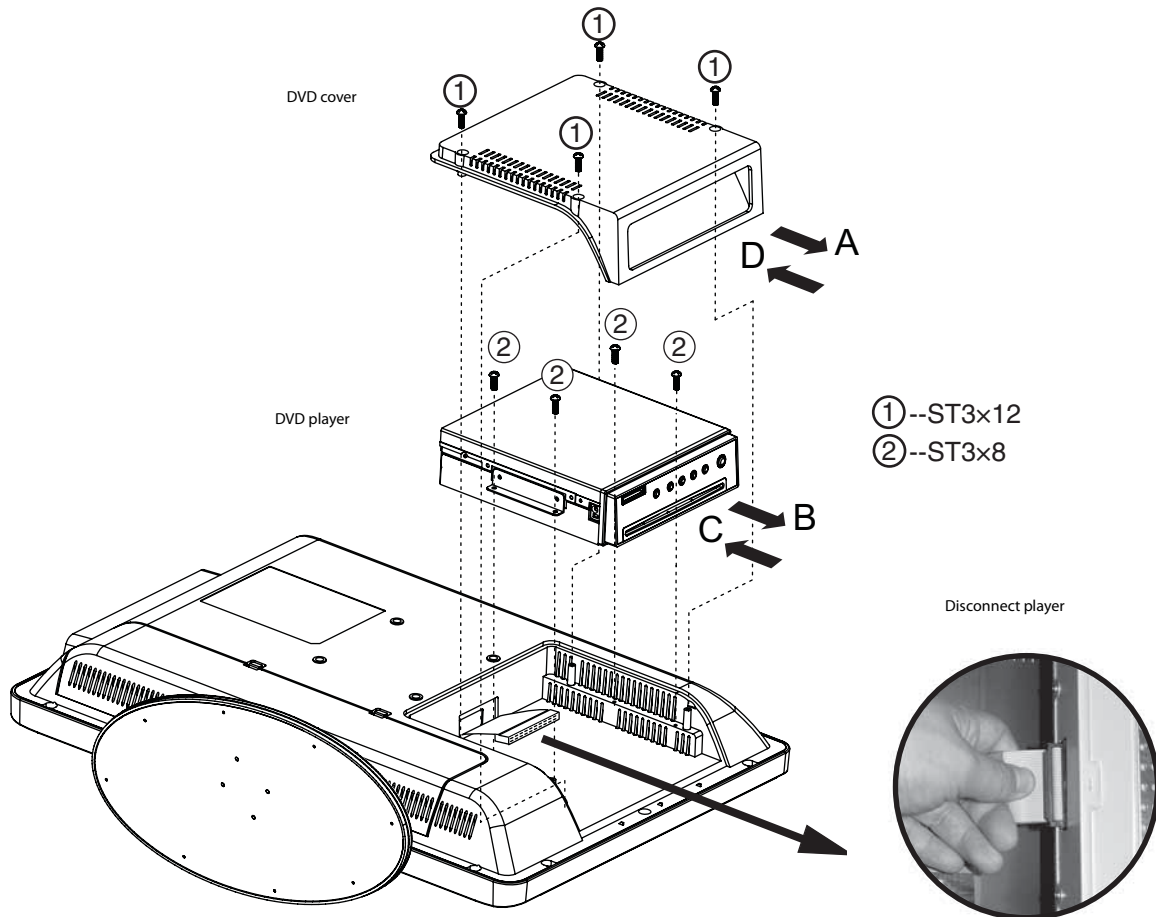

### To remove the old DVD player:

- 1 Turn off your TV combo, then unplug the power cord.
- 2 Place cushioning, such as a towel, on a flat surface, then place your TV combo face-down on the cushioning.

**Caution**

Your TV combo's screen can be easily damaged. Make sure that you place cushioning between the screen and the surface you are using as your work area.

- 3 Remove the four screws (1).
- 4 Slide the DVD cover in the direction of the arrow (A).
- 5 Remove the four screws (2).
- 6 Disconnect the DVD player from the TV as shown in the illustration.
- 7 Remove the DVD player.

### To install the new DVD player:

- 1 Insert the new DVD player in the direction of the arrow (C).
- 2 Reconnect the DVD player to the TV as shown in the illustration.
- 3 Replace the four screws (2).
- 4 Slide the DVD cover onto the DVD player in the direction of the arrow (D).
- 5 Replace the four screws (1).

# Troubleshooting

## TV

Problem	Solution
No picture or sound.	Check all cable connections. Make sure that your TV combo is turned on.
Picture is OK, but no sound.	Check the volume level and mute setting.
Sound is OK, but no color.	Check the color control and adjust it. Check the program's color features because it may be a black and white movie.
The picture has overlapped images.	Make sure that the antenna is installed correctly. If not, adjust the antenna toward the broadcasting station.
Picture has snow.	Check the antenna and its connection. If there are problems, correct them. If all connections are tight, the problem may be with a faulty antenna or cable. Check car traffic or neon signs that may disrupt the image.
Stripes on picture.	Check for interference from other electronic devices, such as radios and televisions, and keep magnetic or electronic devices away from your TV combo.
Bad stereo or SAP sound.	A long distance from the broadcasting station or interference from radio waves can generate bad sound reception. If so, change the mode to Mono.
Remote control does not work.	Remove obstacles between the remote control and the player. Point the remote control at your TV combo's IR sensor. Install fresh batteries.
Your TV combo displays a black or blue screen.	Check the resolution and frequency of your computer, and adjust it to the optimum resolution for this TV: 1280 × 768 at 60Hz.
<b>No Signal</b> appears on the screen.	Make sure that the cable is firmly connected to the computer and TV.
Image is not clear.	Adjust the phase control.
Image is not centered.	Adjust the horizontal control.

## DVD player

Problem	Solution
No sound	Make sure that your TV combo or amplifier is working correctly. Make sure that the amplifier is set to receive DVD signal output.
No image	Make sure that your TV combo is working correctly. Make sure the color system is set correctly.
Bad sound quality	Make sure that the audio output mode is set correctly. Make sure that the audio connection between your TV combo and amplifier (if used) is secure.

Problem	Solution
Disc cannot be played	Make sure that the disc is inserted with the label facing forward. Clean the disc. Moisture has condensed in the player. Remove the disc and leave the player on for about an hour to dry out.
The player does not operate normally	Disconnect the power plug, then reconnect it.
Remote control does not work	Remove obstacles between the remote control and the player. Point the remote control at your TV combo's IR sensor. Install fresh batteries.

## Specifications

LCD	Panel	20" wide TFT LCD
	Resolution	1366 × 768
	Viewing angle	80°/80°/80°/60°
	Contrast ratio	500:1
	Brightness (cd/m <sup>2</sup> )	500
Dimension	With stand	20.9 × 16.6 × 8.3 inches (534 × 422 × 210 mm)
	Without stand	20.9 × 14.5 × 3.5 inches (534 × 368 × 90 mm)
Weight		21.3 lbs. (9.8 kg)
TV	TV standard	NTSC
	Tuning system	Electronic tuning system
	Frequency range	VHF/UHF
	Stereo	NICAM
Power	CATV	125 channels
	Input	100-240V AC, 50/60 Hz
	Consumption (Max.)	75 W
Sound	Output	3 W + 3 W
Terminals	A/V in	Video, S-Video, Audio L/R
	Component	Y, Pb (Cb), Pr (Cr)
	PC in	D-SUB 15-pin RGB in
	HDMI	HDMI compliant (type A connector)
	Antenna in	F-type
DVD player	Signal System	NTSC
	Applicable disc	DVD: 12 cm CD: 12 cm

## Legal notices

### FCC Part 15

This device complies with Part 15 of the FCC Rules. Operation of this product is subject to the following two conditions: (1) this device may not cause harmful interference, and (2) this device must accept any interference received, including interference that may cause undesired operation.

This equipment has been tested and found to comply within the limits for a class B digital device, pursuant to Part 15 of the FCC Rules. These limits are designed to provide reasonable protection against harmful interference in a residential installation. This equipment generates, uses, and can radiate radio frequency energy and, if not installed and used in accordance with the instructions, may cause harmful interference to radio communications. However, there is no guarantee that interference will not occur in a particular installation. If this equipment does cause harmful interference to radio or television reception, which can be determined by turning the equipment off and on, the user is encouraged to try to correct the interference by one or more of the following measures:

- Reorient or relocate the receiving antenna.
- Increase the separation between the equipment and receiver.
- Connect the equipment into an outlet on a circuit different from that to which the receiver is connected.
- Consult the dealer or an experienced technician for help.

### Macrovision statement

This product incorporates copyright protection technology that is protected by method claims of certain U.S. patents and other intellectual property rights owned by Macrovision Corporation and other rights owners. Use of this copyright protection technology must be authorized by Macrovision Corporation, and is intended for home and other limited viewing uses only unless otherwise authorized by Macrovision Corporation. Reverse engineering or disassembly is prohibited.





## One-Year Limited Warranty

Dynex Products ("Dynex") warrants to you, the original purchaser of this new **DX-LTDVD20** ("Product"), that the Product shall be free of defects in the original manufacture of the material or workmanship for a period of one (1) year from the date of your purchase of the Product ("Warranty Period"). This Product must be purchased from an authorized dealer of Dynex brand products and packaged with this warranty statement. This warranty does not cover refurbished Product. If you notify Dynex during the Warranty Period of a defect covered by this warranty that requires service, terms of this warranty apply.

### How long does the coverage last?

The Warranty Period lasts for one year (365 days) from the date you purchased the Product. The purchase date is printed on the receipt you received with the product.

### What does this warranty cover?

During the Warranty Period, if the original manufacture of the material or workmanship of the Product is determined to be defective by an authorized Dynex repair center or store personnel, Dynex will (at its sole option): (1) repair the Product with new or rebuilt parts; or (2) replace the Product at no charge with new or rebuilt comparable products or parts. Products and parts replaced under this warranty become the property of Dynex and are not returned to you. If service of Products and parts are required after the Warranty Period expires, you must pay all labor and parts charges. This warranty lasts as long as you own your Dynex Product during the Warranty Period. Warranty coverage terminates if you sell or otherwise transfer the Product.

### How to obtain warranty service?

If you purchased the Product at a retail store location, take your original receipt and the Product to the store you purchased it from. Make sure that you place the Product in its original packaging or packaging that provides the same amount of protection as the original packaging. If you purchased the Product from an online web site, mail your original receipt and the Product to the address listed on the web site. Make sure that you put the Product in its original packaging or packaging that provides the same amount of protection as the original packaging.

To obtain in-home warranty service for a television with a screen 25 inches or larger, call 1-888-BESTBUY. Call agents will diagnose and correct the issue over the phone or will have an Dynex-approved repair person dispatched to your home.

### Where is the warranty valid?

This warranty is valid only to the original purchaser of the Product in the United States and Canada.

### What does the warranty not cover?

This warranty does not cover:

- Customer instruction
- Installation
- Set up adjustments
- Cosmetic damage
- Damage due to acts of God, such as lightning strikes
- Accident
- Misuse
- Abuse
- Negligence
- Commercial use
- Modification of any part of the Product
- Plasma display panel damaged by static (non-moving) images applied for lengthy periods (burn-in).

This warranty also does not cover:

- Damage due to incorrect operation or maintenance
- Connection to an incorrect voltage supply
- Attempted repair by anyone other than a facility authorized by Dynex to service the Product
- Products sold as is or with all faults
- Consumables, such as fuses or batteries
- Products where the factory applied serial number has been altered or removed

REPAIR REPLACEMENT AS PROVIDED UNDER THIS WARRANTY IS YOUR EXCLUSIVE REMEDY. DYNEX SHALL NOT BE LIABLE FOR ANY INCIDENTAL OR CONSEQUENTIAL DAMAGES FOR THE BREACH OF ANY EXPRESS OR IMPLIED WARRANTY ON THIS PRODUCT, INCLUDING, BUT NOT LIMITED TO, LOST DATA, LOSS OF USE OF YOUR PRODUCT, LOST BUSINESS OR LOST PROFITS. DYNEX PRODUCTS MAKES NO OTHER EXPRESS WARRANTIES WITH RESPECT TO THE PRODUCT, ALL EXPRESS AND IMPLIED WARRANTIES FOR THE PRODUCT, INCLUDING, BUT NOT LIMITED TO, ANY IMPLIED WARRANTIES OF AND CONDITIONS OF MERCHANTABILITY AND FITNESS FOR A PARTICULAR PURPOSE, ARE LIMITED IN DURATION TO THE WARRANTY PERIOD SET FORTH ABOVE AND NO WARRANTIES, WHETHER EXPRESS OR IMPLIED, WILL APPLY AFTER THE WARRANTY PERIOD. SOME STATES, PROVINCES AND JURISDICTIONS DO NOT ALLOW LIMITATIONS ON HOW LONG AN IMPLIED WARRANTY LASTS, SO THE ABOVE LIMITATION MAY NOT APPLY TO YOU. THIS WARRANTY GIVES YOU SPECIFIC LEGAL RIGHTS, AND YOU MAY ALSO HAVE OTHER RIGHTS, WHICH VARY FROM STATE TO STATE OR PROVINCE TO PROVINCE.

Contact Dynex:

For customer service please call 1-800-305-2204

[www.dynexproducts.com](http://www.dynexproducts.com)

DYNEX<sup>®</sup> is a registered trademark of Best Buy Enterprise Services, Inc.

Distributed by Best Buy Purchasing, LLC.

Dynex, 7601 Penn Avenue South, Richfield, Minnesota, U.S.A.



# Dynex DX-LTDVD20

## Ensemble TV/Lecteur de DVD à écran ACL de 20 po

### Table des matières

Informations sur la sécurité	29
Fonctionnalités	31
Accessoires	31
Avant	31
Face arrière	32
Télécommande	32
Installation de l'appareil	34
Connexion d'une antenne, de la TV câblée, ou de la TV par satellite	34
Connexion d'un périphérique vidéo standard	35
Connexion d'un périphérique vidéo à composantes	35
Connexion d'un décodeur Dolby Digital	36
Connexion d'un décodeur DTS	36
Connexion d'un décodeur audio MPEG	37
Connexion d'une entrée audio numérique	37
Connexion à un ordinateur	38
Utilisation des commandes de base	38
Mise en marche et arrêt de l'appareil	38
Réglage du volume	38
Changement de mode vidéo	38
Fonctionnement de l'appareil	38
Sélection de la source du signal TV	38
Changement de canal	39
Mémorisation des canaux	39
Affichage des informations relatives à un canal	39
Ajout de canaux favoris	39
Réglages de l'image	40
Réglages audio	40
Utilisation du guide électronique des programmes	41
Modification des paramètres des canaux	41
Ajout d'une étiquette de canal	41
Réglage des paramètres d'heure	41
Réglage d'autres paramètres	42
Réglage du mode des sous-titres codés	42
Paramétrage du style des sous-titres codés	43
Réglage des paramètres de verrouillage	43
Modification du mot de passe	44
Interdiction d'émissions de TV selon la classification des États-Unis	44
Paramétrage de la classification RRT	44
Réglage de la résolution VGA	44
Modification de la résolution vidéo de l'ordinateur	45
Utilisation des menus d'écran	45
Utilisation du lecteur de DVD	45
Lecture d'un DVD	45
Lecture d'un CD audio	45
Sélection d'une piste	45
Lecture en boucle d'un DVD	46
Lecture en boucle d'un CD	46
Utilisation du menu de titres d'un DVD	46
Utilisation du menu d'un DVD	46
Recherche d'un titre ou d'un chapitre d'un DVD	46
Recherche d'un instant spécifié sur un DVD	46
Recherche d'un instant spécifié sur une piste d'un CD46	46
Changement de la langue audio du DVD	47
Activation ou désactivation de l'économiseur d'écran	48
Sélection de la langue des sous-titres	47
Modification du mode d'affichage de l'écran TVN	47
Activation ou désactivation de l'économiseur d'écran	48
Utilisation de la dernière position mémorisée du DVD	48
Configuration de la sortie des haut-parleurs du lecteur de DVD	48
Configuration de la fonction Dolby Digital du lecteur de DVD	49
Utilisation de l'égalisateur du lecteur de DVD	49
Configuration du son 3D du lecteur de DVD	49

Configuration le mot de passe du contrôle parental d'un DVD 50	
Modification des préférences pour les DVD	50
Entretien	51
Nettoyage du boîtier	51
Manipulation des disques	51
Problèmes et solutions	53
Spécifications	54
Garantie limitée d'un an	55

### Informations sur la sécurité



#### Attention

Afin de réduire le risque de choc électrique, ne pas enlever le couvercle (ou le panneau arrière). Ne contient aucune pièce réparable par l'utilisateur. Confier l'entretien à un personnel qualifié.

Afin de réduire le risque d'incendie et de choc électrique, ne pas exposer cet appareil à la pluie ou l'humidité.

#### Attention

Pour éviter les chocs électriques, introduire la lame la plus large de la prise du cordon d'alimentation dans la fente correspondante de la prise secteur. Si la prise ne s'adapte pas, contacter un électricien afin qu'il remplace la prise secteur inadéquate. Ne pas modifier la prise du cordon d'alimentation, sinon ce dispositif de sécurité serait inopérant.

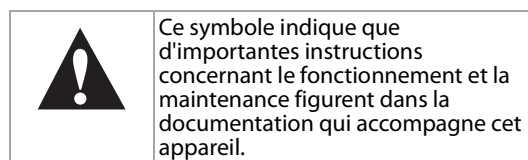
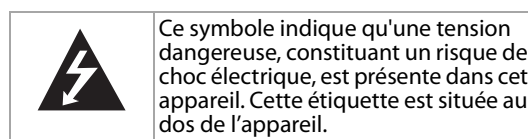

#### Sécurité du laser

Cet ensemble utilise un laser. Seul un technicien qualifié doit retirer le châssis ou entreprendre une réparation sur cet appareil, compte tenu du risque de lésions oculaires.

#### Attention

L'utilisation de commandes ou de réglages ou de performance de procédures autres que celles spécifiées dans les présentes pourrait entraîner une exposition dangereuse aux radiations.

Émission de rayon laser visible et invisible en cas d'ouverture ou de dispositif de verrouillage défectueux.

Ne pas regarder directement le rayonnement laser.

Le laser est situé à l'intérieur, près du mécanisme du lecteur.

#### Lire les instructions

Lire toutes les instructions de sécurité et de fonctionnement avant d'utiliser cet appareil.

#### Conserver les instructions

Conserver les instructions de sécurité et de fonctionnement pour toute référence ultérieure.

### Respecter les avertissements et les instructions

Respecter tous les avertissements sur cet appareil ainsi que dans les instructions d'utilisation. Toutes les instructions d'utilisation et de fonctionnement doivent être observées.

### Eau et humidité

Ne pas utiliser cet appareil près de l'eau. Par exemple près d'une baignoire, un lavabo, un évier ou un baquet à linge, dans un sous-sol humide ou près d'une piscine.

### Nettoyage

Débrancher l'appareil avant tout nettoyage. Ne pas utiliser de nettoyant liquide ou en aérosol. Utiliser un chiffon humide pour nettoyer l'extérieur de l'appareil.

#### Remarque

Un produit qui est destiné à un service ininterrompu et qui, pour une raison spécifique (comme par exemple le risque de perdre un code d'autorisation pour un convertisseur de TV câblée) ne doit pas être débranché par l'utilisateur pour le nettoyage ou pour toute autre raison, pourra ne pas comporter la référence au débranchement de l'appareil dans la description du nettoyage.

### Ventilation

Les fentes et ouvertures au dos et au bas du boîtier sont prévues pour la ventilation, pour assurer un fonctionnement fiable de l'appareil et le protéger contre toute surchauffe. Ces ouvertures ne doivent être ni bloquées ni obstruées. Elles ne doivent jamais être bloquées en installant l'appareil sur un lit, un sofa, un tapis ou toute autre surface semblable. Ne pas placer l'appareil à proximité ou au-dessus d'un radiateur ou d'une source de chaleur. Ne pas installer l'appareil dans un meuble encastré tel qu'une bibliothèque ou sur une étagère, sauf si une ventilation adéquate a été prévue ou si les instructions du fabricant ont été respectées.

### Chaleur

Prendre soin d'installer l'appareil à l'écart de sources de chaleur, telles que radiateurs, bouches de chaleur, fours ou autres appareils (y compris les amplificateurs) qui produisent de la chaleur.

### Mise à la terre ou polarisation

Ne pas chercher à modifier le dispositif de sécurité de la prise polarisée ou de type mise à la terre. Une prise polarisée comporte deux plots, un plus large que l'autre. Une prise de type mise à la terre est composée de deux plots et d'un troisième de mise à la terre. Ce troisième plot, large ou rond a été prévu pour la sécurité de l'utilisateur. Si la fiche ne s'adapte toujours pas à la prise secteur, contacter un électricien afin qu'il remplace la prise inadéquate.

### Protection du cordon d'alimentation

Les cordons d'alimentation électrique doivent être acheminés afin que personne ne puisse marcher dessus et qu'aucun objet posé dessus ne vienne les entraver. Prêter particulièrement attention aux points de branchement du cordon à la prise secteur, aux barres multiprises et au point de sortie du cordon de l'appareil.

### Périphériques

Ne pas utiliser de périphériques non recommandés par Dynex, car ils pourraient être source de dangers.

### Support

Ne pas placer cet appareil sur une table roulante, un pied, un trépied, un support ou une table instables. L'appareil pourrait dans sa chute blesser gravement des personnes et être fortement endommagé. N'utiliser qu'avec la table roulante, le pied, le trépied, le support ou la table recommandés par le fabricant ou vendus avec l'appareil. Pour installer l'appareil sur un support mural, observer les instructions du fabricant et utiliser un accessoire de montage recommandé par celui-ci. Si l'appareil est installé sur un meuble à roulettes, déplacer l'ensemble avec précaution. Un arrêt brusque, l'utilisation d'une force excessive et des surfaces irrégulières risquent de déstabiliser l'ensemble et de le renverser.

### Montage mural ou suspension au plafond

En cas de montage de l'appareil sur un mur ou au plafond, prendre soin de l'installer conformément à la méthode recommandée par le fabricant du dispositif de montage ou de support.

### Foudre

Pour protéger l'appareil pendant un orage ou s'il se trouve inutilisé et sans surveillance pendant une période prolongée, le débrancher de la prise secteur et débrancher l'antenne ou la connexion au réseau câblé. Ceci évitera d'endommager l'appareil en cas de foudre et de variations de tension du secteur.

### Entretien

L'utilisateur ne doit pas essayer de réparer cet appareil lui-même; en effet, son ouverture ou le démontage des couvercles peut l'exposer à des tensions dangereuses et à d'autres dangers. Toutes les réparations doivent être réalisées par un personnel qualifié.

### Surcharge

Les prises secteur et les rallonges ne doivent pas être surchargées, cela pourrait provoquer des risques d'incendie ou de choc électrique.

### Pénétration d'objets ou de liquides

N'enfoncer en aucun cas un objet dans les ouvertures de l'appareil car il pourrait entrer en contact avec des tensions dangereuses ou provoquer un court-circuit à l'origine d'un incendie ou d'un choc électrique. Ne jamais répandre un liquide sur l'appareil.

### Dégâts nécessitant un entretien

Débrancher l'appareil de la prise secteur et utiliser les services d'un technicien qualifié dans les conditions suivantes :

- lorsque le cordon d'alimentation est effiloché ou la prise endommagée;
- si un liquide a été répandu ou des objets sont tombés dans l'appareil;
- si l'appareil a été exposé à la pluie ou à l'eau;
- si l'appareil fonctionne anormalement en observant les instructions d'utilisation. Ne régler que les commandes décrites dans les instructions d'utilisation; en effet, le réglage incorrect d'autres commandes pourrait provoquer des dégâts, entraînant souvent d'importantes réparations par un technicien qualifié pour rétablir le fonctionnement normal de l'appareil.
- si l'appareil est tombé ou s'il est endommagé de quelque façon que ce soit;
- si l'appareil présente une détérioration marquée de ses performances.

### Pièces de rechange

Si des pièces doivent être remplacées, vérifier que le technicien a utilisé des pièces de rechange spécifiées par le fabricant qui ont les mêmes caractéristiques que les pièces d'origine. Toute substitution par des pièces non autorisées risque de provoquer un incendie, un choc électrique, des blessures ou d'autres dangers.

**Contrôle de sécurité**

Après toute opération d'entretien ou réparation de cet appareil, demander au technicien d'effectuer les contrôles de sécurité de routine pour vérifier qu'il fonctionne correctement.

**Source d'alimentation**

Cet appareil doit être mis en service en respectant le type d'alimentation indiqué sur les étiquettes. En cas d'incertitude sur la tension d'alimentation électrique de la maison, consulter le revendeur de l'appareil ou la compagnie d'électricité.

**Protection de l'écran**

L'écran de l'appareil est en verre. Ne pas laisser tomber l'appareil ou heurter l'écran en verre. Si l'écran se brise, prendre garde à ne pas se blesser avec les morceaux de verre.

**Pixels morts**

Le panneau ACL contient presque 3 millions de transistors en couches minces, ce qui fournit une qualité vidéo d'une netteté exceptionnelle. Il peut arriver que des pixels morts apparaissent à l'écran sous forme de points bleus, verts ou rouges. Ces pixels morts ne nuisent pas aux performances de l'appareil et ne sont pas considérés comme des défauts.

**Mise à la terre d'une antenne externe**

Si cet appareil est connecté à une antenne extérieure ou à la câblodistribution, vérifier que l'antenne ou la connexion à la câblodistribution est mis à la terre afin de bénéficier d'une certaine protection contre les sautes de tension et les charges électrostatiques. L'article 810 du Code national de l'électricité (CNE), ANSI/NFPA N° 70, fournit des informations relatives à la mise à la terre correcte du mât et du support, la mise à la terre du fil conducteur de l'antenne à l'unité de décharge de l'antenne, la taille des conducteurs de mise à la terre, l'emplacement de l'unité de décharge de l'antenne, la connexion aux conducteurs de terre ainsi que les normes en matière de prise de terre. L'antenne externe ne doit pas être située près de lignes électriques aériennes ou d'autres circuits d'alimentation et électriques, ni à un emplacement où elle pourrait tomber sur de tels circuits ou lignes électriques. Lors de l'installation d'une antenne extérieure, faire très attention de ne pas toucher de telles lignes électriques ou circuits car tout contact peut être mortel.

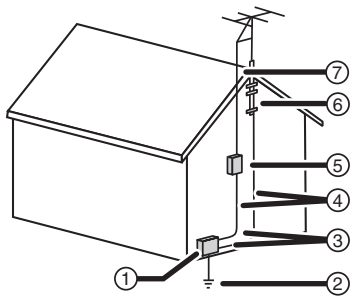

1	Équipement de la compagnie d'électricité
2	Système de mise à la terre des électrodes de la compagnie d'électricité
3	Serre-fils de mise à la terre
4	Conducteurs de mise à la terre
5	Unité de décharge de l'antenne
6	Serre-fil de mise à la terre
7	Fil conducteur de l'antenne

**Avis à l'installateur de TV câblée**

Le présent avis a pour objet de rappeler à l'installateur de systèmes de télévision par câble que l'article 820-40 du Code national de l'électricité contient des recommandations relatives à la mise à la masse de l'appareil et, en particulier, stipule que la masse du câble doit être connectée au système de mise à la terre de l'immeuble, aussi près que possible du point d'entrée du câble.

**Fonctionnalités**

**Accessoires**

Vérifier que les accessoires suivants sont fournis dans l'emballage :

- Câble YPbPr
- Cordon d'alimentation
- Télécommande et piles

**Avant**

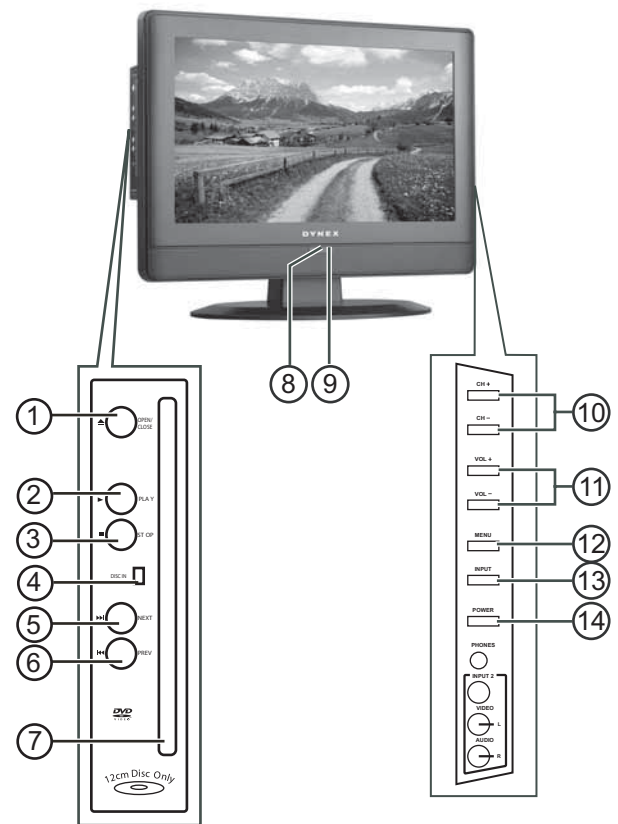

N°	Éléments	Description
1	OUVRIR/FERMER	Permet d'éjecter le disque inséré dans son logement.
2	LECTURE	Permet de passer en mode DVD et de commencer à lire le disque.
3	ARRÊT	Permet d'arrêter la lecture du disque.
4	Témoin DISC IN (Disque inséré).	Ce témoin allumé indique qu'un DVD ou un CD est inséré dans son logement.
5	SUIVANT	Permet d'aller à la piste ou au chapitre suivant.

N°	Éléments	Description
6	PRÉCÉDENT	Permet de revenir à la piste ou au chapitre précédent.
7	Fente d'insertion des disques	Insérer un DVD ou un CD pour passer en mode DVD et lire le disque.
8	Témoin Marche-Arrêt/Attente	S'allume quand l'appareil est branché sur une prise secteur. Quand l'appareil est mis sous tension, le témoin est vert. Quand l'appareil est en mode attente, le témoin est rouge.
9	Capteur infrarouge	Il reçoit les signaux de la télécommande. Ne pas obstruer la transmission des signaux.
10	CH+/CH-	Permettent de changer le canal.
11	Volume+/Volume-	Permet de régler le volume.
12	MENU	Permet d'afficher le menu TV.
13	ENTRÉE	Touche de sélection du signal d'entrée audio-vidéo. Il est possible de sélectionner TV, AV1, AV2, S-Vidéo, composantes, DVD, HDMI, ou VGA.
14	MARCHE/ARRÊT	Permet de mettre l'appareil sous et hors tension ou de le mettre en mode attente.

N°	Prise
1	Entrée HDMI
2	ENTRÉE AUDIO du PC
3	ENTRÉE VGA du PC
4	COAXIAL (audio numérique)
5	ENTRÉE (AV3 – Y, Cr/Pr, Cb/Pb, AUDIO G et AUDIO D)
6	SORTIE AUDIO
7	INPUT [Entrée] 1 (AV1 – Composite video [vidéo composite]/AUDIO L [G] et R [D]) (S-VIDEO [S-Vidéo]/AUDIO L et R)
8	ANT. IN (Entrée antenne coaxiale)
9	PHONES (casque d'écoute)
10	INPUT [ Entrée] 2 (VIDEO [Vidéo], AUDIO L [G] et AUDIO R [D])

**Télécommande**

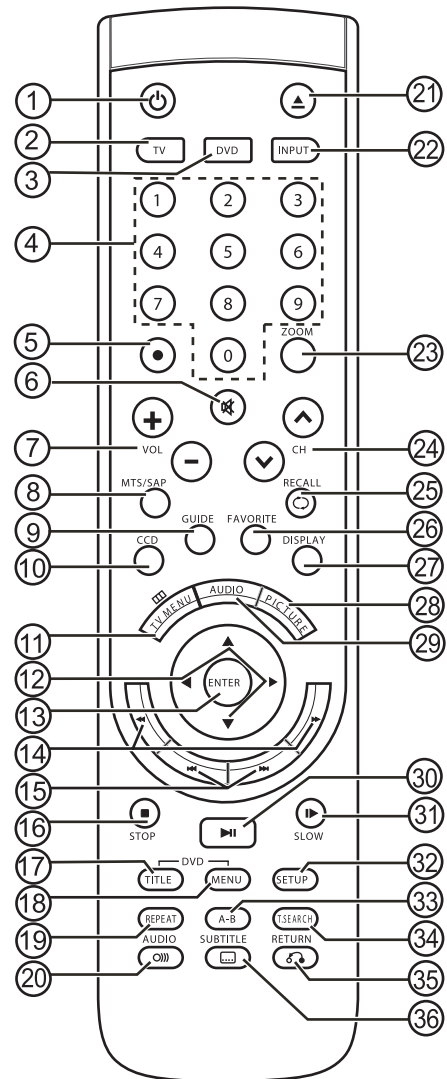

**Face arrière**

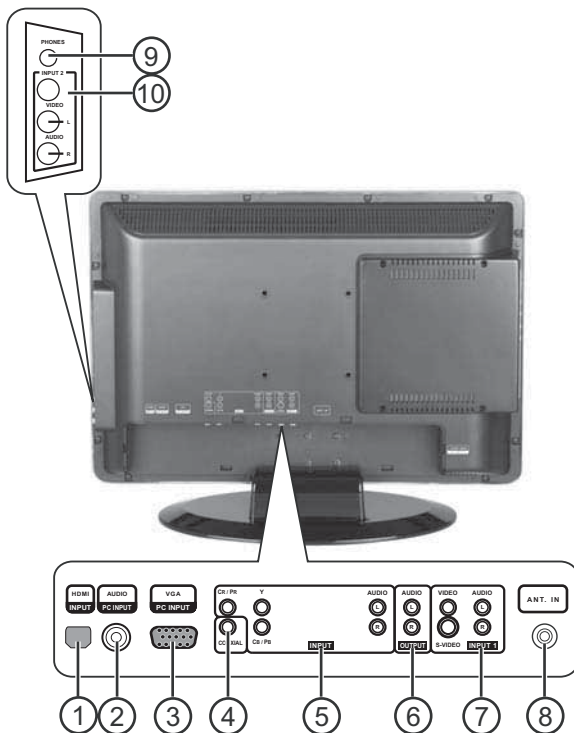

N°	Éléments	Description
1	Marche/Arrêt	Permet de mettre l'appareil sous et hors tension ou de le mettre en mode attente.
2	TV	Permet de basculer en mode TV.
3	DVD	Permet de basculer en mode DVD.



N°	Éléments	Description
4	Touches numériques	Elles permettent de saisir directement des numéros de canaux, de chapitres de DVD et de pistes de CD.
5	•	Permet de visualiser un canal TV numérique mineur. Saisir d'abord le numéro de canal majeur, appuyer sur cette touche, puis saisir le numéro de canal mineur.
6	⌘ SOURDINE	Permet de mettre le son en sourdine. Appuyer de nouveau sur cette touche pour rétablir le son.
7	VOL+ et VOL-	Permet de régler le volume.
8	MTS/SAP	Permet de sélectionner le mode Stereo (Stéréo), Mono ou SAP.
9	GUIDE	Permet d'accéder au guide électronique des programmes (GEP).
10	SOUS-TITRES CODÉS	En mode TV, permet de sélectionner le mode de sous-titres codés.
11	MENU TV	Permet d'afficher le menu TV.
12	▲ ▼ ◀ ▶	Appuyer sur ces touches pour parcourir les menus d'écran.
13	ENTRÉE	Permet de confirmer les sélections.
14	◀◀ et ▶▶	Permet d'effectuer une lecture rapide vers l'avant ou vers l'arrière lors de la lecture d'un DVD ou d'un CD.
15	◀◀ SKIP (Retour rapide) et ▶▶ SKIP (Avance rapide)	Permettent de passer à la piste ou au chapitre précédent ou suivant.
16	ARRÊT	Permet d'arrêter la lecture du DVD ou du CD.
17	TITRE DU DVD	Permet d'ouvrir le menu de titre du DVD.
18	MENU DU DVD	Permet d'ouvrir le menu du DVD.
19	RÉPÉTITION	Permet de répéter une section d'un DVD ou d'un CD.
20	AUDIO	Permet de changer la langue audio du DVD.
21	▲ OUVRIR	Permet d'éjecter le disque inséré dans son logement.
22	ENTRÉE	Permet d'ouvrir le menu de la source d'entrée.
23	ZOOM	Permet de modifier le mode zoom.
24	CH ▼ et CH ▲	Permettent de passer au canal précédent ou suivant en mode TV. Dans les autres modes, permettent de basculer en mode TV.
25	RAPPEL	Permet de revenir au canal précédent.
26	FAVORIS	Permet d'accéder à la liste des favoris.
27	AFFICHAGE	Permet d'afficher l'information sur la source d'entrée.
28	IMAGE	Permet de sélectionner le mode image.
29	AUDIO	Permet de modifier le mode sonore.
30	▶   LECTURE/PAUSE	Permet la lecture ou l'arrêt momentané d'un DVD ou d'un CD.

N°	Éléments	Description
31	RALENTI	Permet la lecture au ralenti vers l'avant ou l'arrière.
32	CONFIGURATION	Permet d'accéder au menu de configuration du DVD.
33	A-B	Permet de programmer une lecture en boucle.
34	T.SEARCH (Recherche par la durée)	Permet de localiser un point à partir duquel démarrer la lecture.
35	RETOUR	Permet de revenir au menu d'écran précédent.
36	SOUS-TITRES	Permet de changer la langue des sous-titres du DVD. Certains DVD n'offrent pas plusieurs langues de sous-titres.

### Programmation de la télécommande universelle

L'appareil est compatible avec la majorité des télécommandes universelles.

Marque de la télécommande	Code de programmation
Philips	115
DirecTV	10463
RCA	135
One-For-All	0463
Sony	8042

Pour la compatibilité avec d'autres télécommandes universelles, utiliser les codes indiqués pour ces marques : Emerson, Memorex, Orion, Sansui, Sylvania ou Zenith.

### Installation des piles de la télécommande

Pour installer les piles de la télécommande :

- 1 Ouvrir le compartiment des piles (1) au dos de la télécommande.

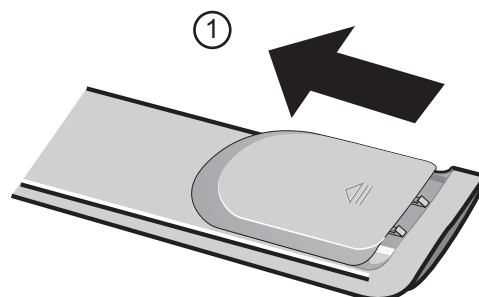

- 2 Insérer deux piles AAA dans le compartiment (2). Veiller à ce que les pôles + et - des piles coïncident avec les repères + et - figurant à l'intérieur du compartiment.

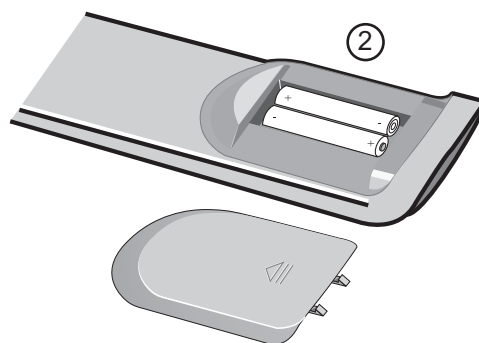

- 3 Remettre le couvercle du compartiment des piles.

### Utilisation de la télécommande

#### Pour utiliser la télécommande :

- Pointer directement la télécommande sur l'appareil, selon un angle de 30° avec le capteur de télécommande à l'avant de l'appareil et à une distance maximale de 7 m (20 pieds).

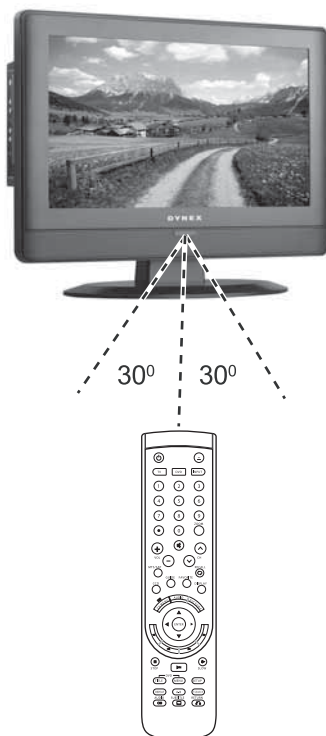

#### Attention

Ne pas exposer la télécommande à des liquides, au soleil ou à des chocs.

#### Remarque

- Des objets entre la télécommande et le capteur peuvent obstruer le signal de la télécommande.
- La portée de la télécommande peut être affectée par la lumière directe du soleil ou un éclairage puissant dirigé sur le capteur de la télécommande. Dans ce cas, modifier l'angle de la lumière ou de l'appareil ou rapprocher la télécommande de la lentille du capteur.

## Installation de l'appareil

### Connexion d'une antenne, de la TV câblée, ou de la TV par satellite

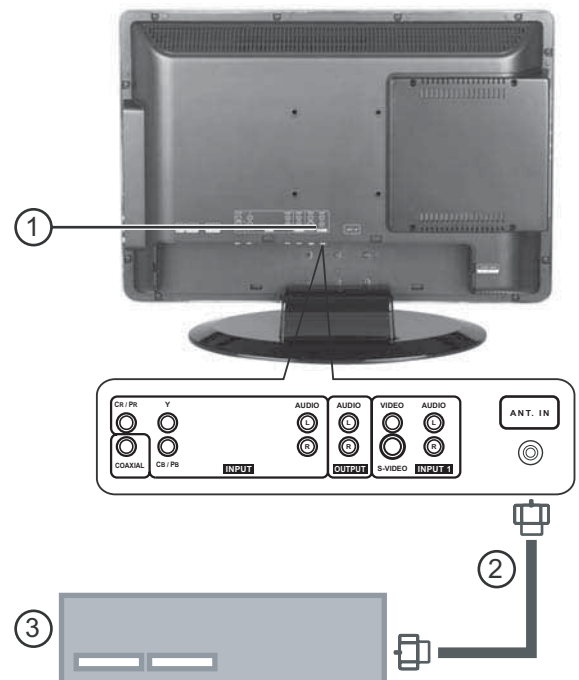

#### Pour connecter une antenne externe, de la TV câblée, ou de la TV par satellite

- 1 Retirer le cache de la prise au dos de l'appareil (1).
- 2 Brancher le câble de l'antenne d'une antenne, de la TV câblée ou d'un récepteur satellite (3) à la prise **ANT. IN** (Entrée antenne) de l'appareil (2).
- 3 Allumer l'appareil.
- 4 Appuyer sur **INPUT** (Entrée) et ▲ ou ▼ pour sélectionner **TV**.

## Connexion d'un périphérique vidéo standard

### Remarque

L'appareil peut accepter de multiples sources d'entrée vidéo. Pour des connexions vidéo temporaires ou à accès facile, utiliser les prises latérales (AV2). Pour des connexions plus permanentes, utiliser les prises arrière (AV1).

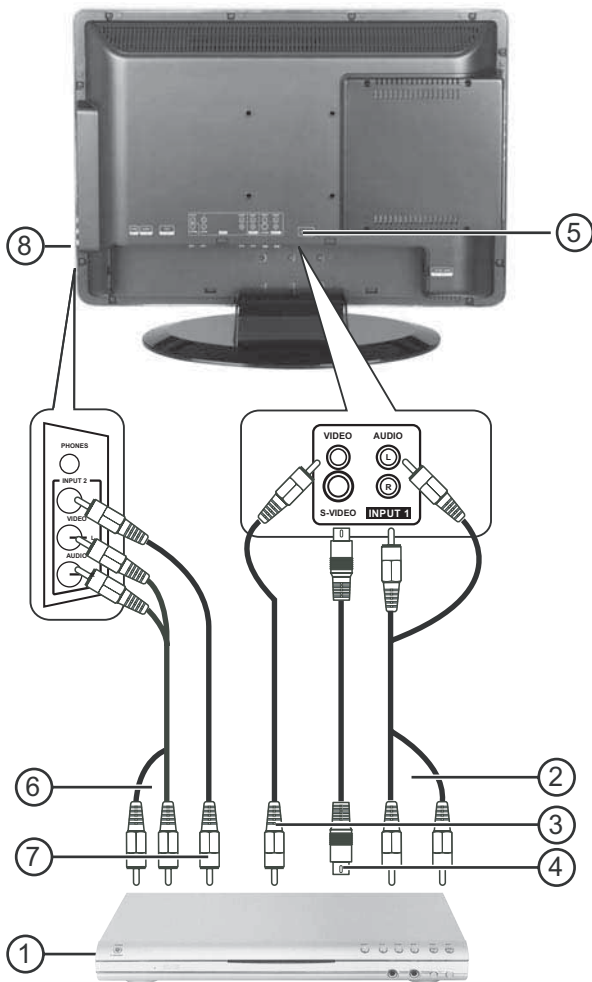

### Pour connecter un périphérique vidéo standard aux prises AV1 :

- 1 Brancher un câble vidéo RCA (2) à un périphérique vidéo standard (1) et à la prise **VIDEO** au dos de l'appareil.
- 2 Brancher les câbles audio RCA (2) à la prise de sortie audio du périphérique vidéo et aux prises **AUDIO L** (Audio G) et **AUDIO R** (Audio D) supérieures au dos de l'appareil.
- 3 Allumer l'appareil.
- 4 Appuyer sur **INPUT** (Entrée) et ▲ ou ▼ pour sélectionner **AV1**.

### Pour connecter un périphérique vidéo aux prises AV2 :

- 1 Brancher le connecteur vidéo RCA (7) à un périphérique vidéo standard (1) et à la prise **VIDEO** (8) sur le côté de l'appareil.
- 2 Brancher les connecteurs audio RCA (6) aux prises de sortie audio du périphérique vidéo et aux prises **AUDIO L** et **AUDIO R** (8) sur le côté de l'appareil.
- 3 Allumer l'appareil.
- 4 Appuyer sur **INPUT** (Entrée) et ▲ ou ▼ pour sélectionner **AV2**.

### Pour connecter un périphérique S-Vidéo standard aux prises AV1 :

- 1 Brancher un câble S-Vidéo (4) à la prise de sortie S-Vidéo d'un périphérique S-Vidéo (1) et à la prise **S-VIDEO** (5) au dos de l'appareil.
- 2 Brancher les câbles audio RCA (2) aux prises de sortie audio du périphérique S-Vidéo et aux prises **AUDIO L** et **AUDIO R** (1) au dos de l'appareil.
- 3 Allumer l'appareil.
- 4 Appuyer sur **INPUT** (Entrée) et ▲ ou ▼ pour sélectionner **S-Video**.

## Connexion d'un périphérique vidéo à composantes

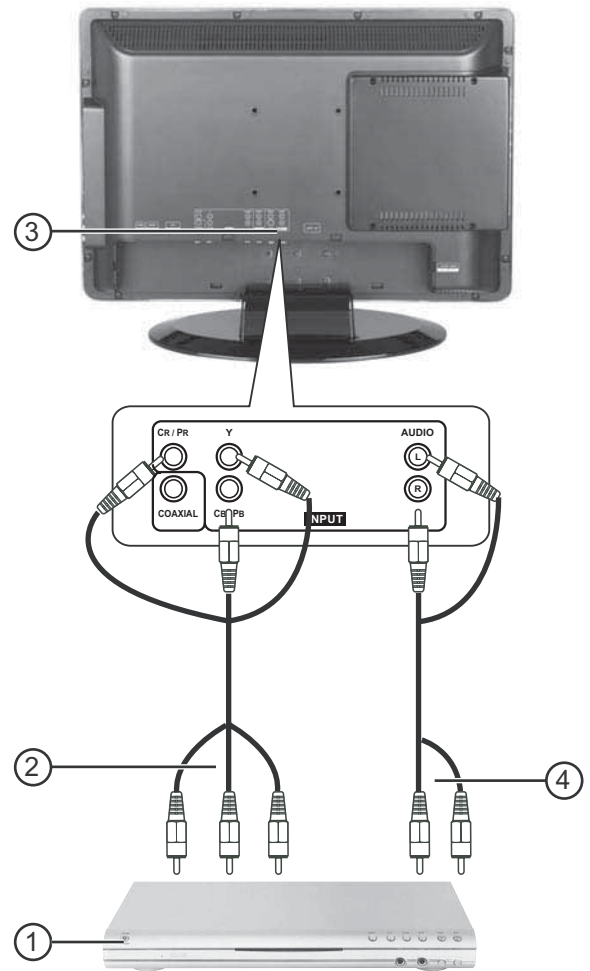

### Pour connecter une source vidéo à balayage progressif ou HDTV aux prises Y/Pb/Pr :

- 1 Brancher un câble vidéo à composantes (2) au périphérique vidéo à balayage progressif ou TVHD (1) et aux prises **Y/Pb/Pr** (3) au dos de l'appareil.
- 2 Brancher les câbles audio RCA (4) aux prises de sortie audio du périphérique vidéo à balayage progressif ou TVHD et aux prises **AUDIO L** et **AUDIO R** inférieures (3) sur le côté de l'appareil.
- 3 Allumer l'appareil.
- 4 Appuyer sur **INPUT** (Entrée) et ▲ ou ▼ pour sélectionner **Component** (Composantes).

## Connexion d'un décodeur Dolby Digital

Il est possible de connecter l'appareil à un amplificateur équipé d'un processeur ou décodeur Dolby<sup>MD</sup> Digital pour écouter un DVD audio en son ambiophonique.

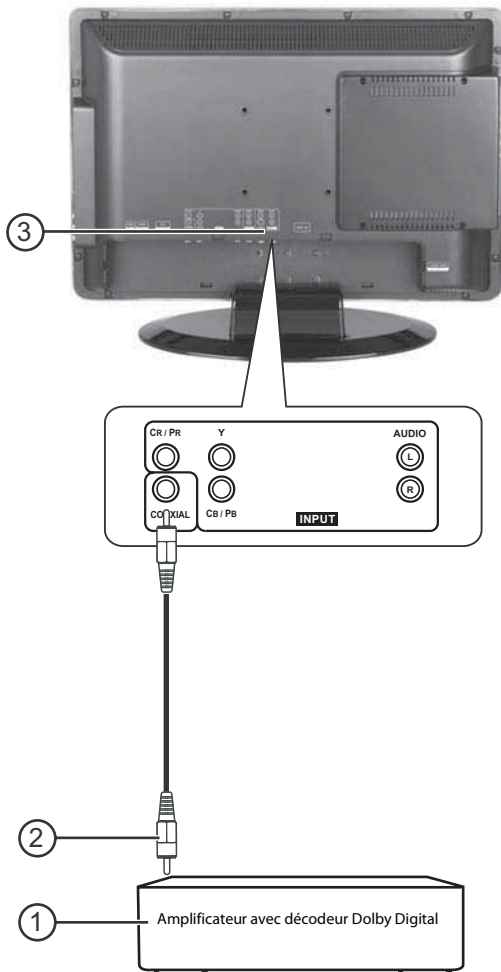

**Pour connecter l'appareil à un amplificateur équipé d'un décodeur Dolby Digital :**

- 1 Retirer le cache de la prise au dos de l'appareil.
- 2 Brancher un câble coaxial (2) à la prise Dolby Digital de l'amplificateur (1) et à la prise **COAXIAL OUTPUT** (Sortie coaxiale) (3) au dos de l'appareil.

## Connexion d'un décodeur DTS

Il est possible de connecter l'appareil à un amplificateur équipé d'un processeur ou décodeur DTS pour écouter un DVD audio ou des CD audio en son DTS.

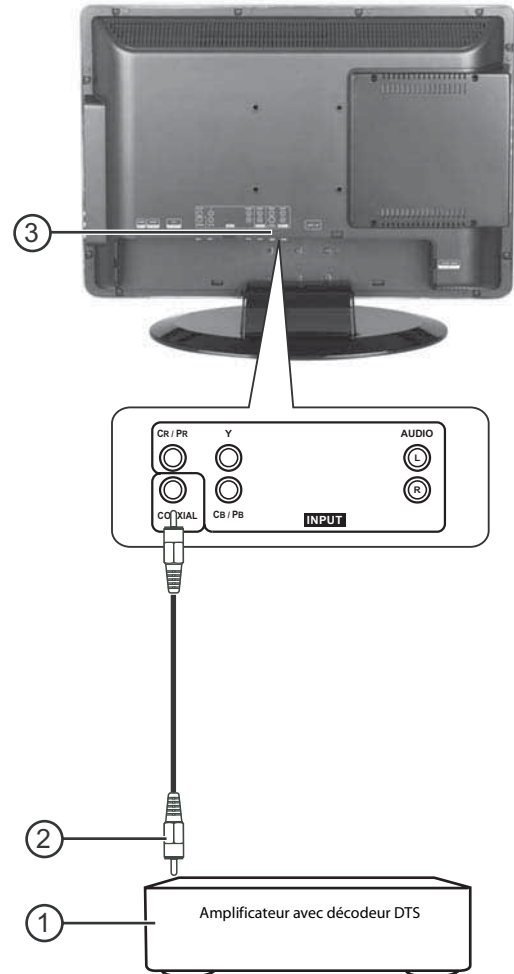

**Pour connecter l'appareil à un amplificateur équipé d'un décodeur DTS :**

- 1 Retirer le cache de la prise au dos de l'appareil.
- 2 Brancher un câble coaxial (2) à la prise DTS de l'amplificateur (1) et à la prise **COAXIAL OUTPUT** (Sortie coaxiale) (3) au dos de l'appareil.

## Connexion d'un décodeur audio MPEG

Il est possible de connecter l'appareil à un amplificateur équipé d'un processeur ou décodeur MPEG pour écouter des DVD en son MPEG2.

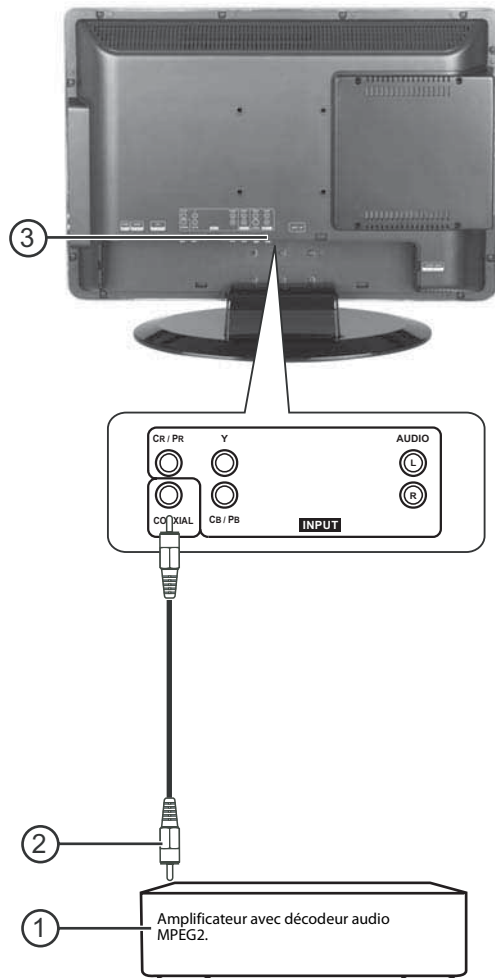

**Pour connecter l'appareil à un amplificateur équipé d'un décodeur audio MPEG :**

- 1 Retirer le cache de la prise au dos de l'appareil.
- 2 Brancher un câble coaxial (2) à l'amplificateur (1) et à la prise **COAXIAL OUTPUT** (Sortie coaxiale) (3) au dos de l'appareil.

## Connexion d'une entrée audio numérique

Il est possible de connecter l'appareil à un amplificateur numérique à 2 canaux pour écouter un son à 2 canaux.

**Remarque**  
PCM audio est limité à la lecture de DVD ou de CD.

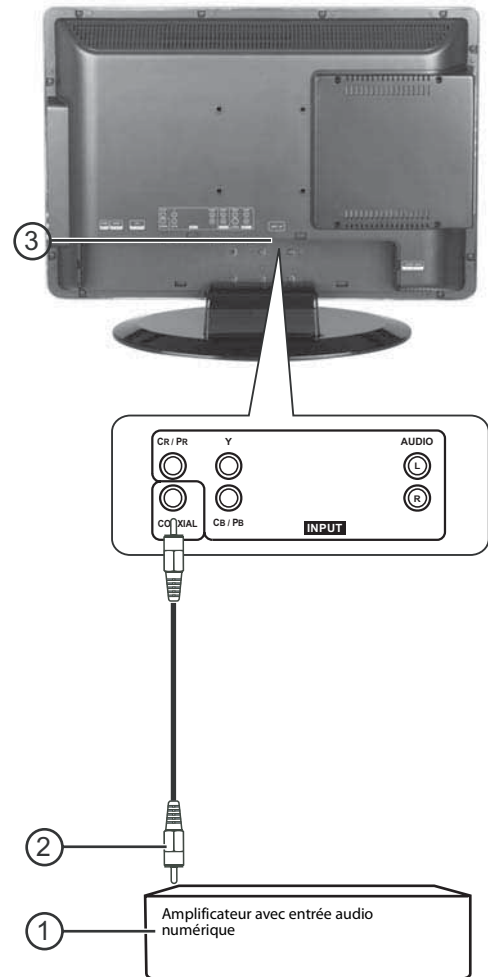

**Pour connecter l'appareil à un amplificateur équipé d'une entrée audio numérique :**

- 1 Retirer le cache de la prise au dos de l'appareil.
- 2 Brancher un câble coaxial (2) à l'amplificateur (1) et à la prise **COAXIAL OUTPUT** (Sortie coaxiale) (3) au dos de l'appareil.

## Connexion à un ordinateur

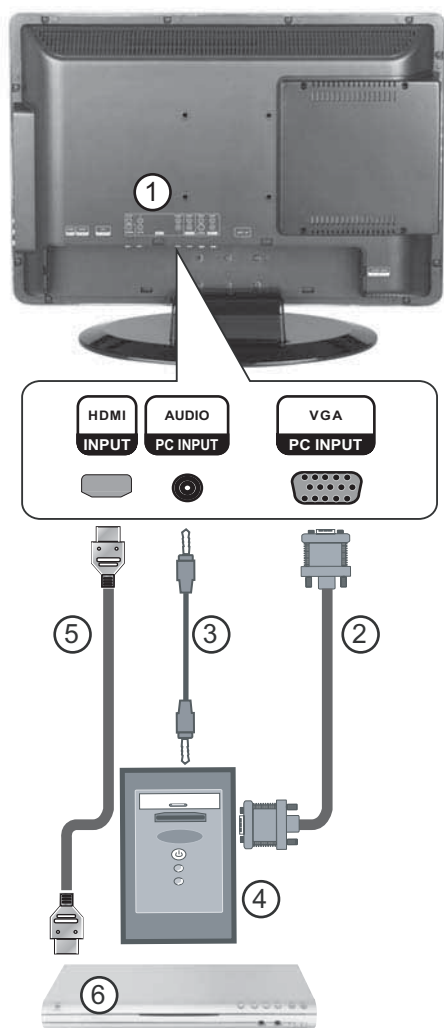

### Pour connecter l'appareil à un ordinateur :

- 1 Retirer le cache de la prise (1) au dos de l'appareil.
- 2 Brancher un câble VGA (2) au port VGA de l'ordinateur (4) et à la prise **VGA INPUT** (Entrée VGA) au dos de l'appareil.
- 3 Brancher un câble audio (3) à la prise audio de l'ordinateur (4) et à la prise **AUDIO VGA INPUT** (Entrée audio VGA) au dos de l'appareil.
- 4 Allumer l'appareil.
- 5 Appuyer sur **INPUT** (Entrée) et ▲ ou ▼ pour sélectionner **PC/VGA**.

#### Remarque

La meilleure résolution pour afficher la vidéo d'un ordinateur sur l'appareil est de 1280 × 768.

### Pour connecter un périphérique HDMI à la prise HDMI :

- 1 Retirer le cache de la prise au dos de l'appareil (1).
- 2 Brancher un câble HDMI (5) sur le port HDMI du périphérique HDMI (6) et sur la prise **HDMI INPUT** (Entrée HDMI) au dos de l'appareil.
- 3 Allumer l'appareil.
- 4 Appuyer sur **INPUT** (Entrée) et ▲ ou ▼ pour sélectionner **HDMI**.

## Utilisation des commandes de base

### Mise en marche et arrêt de l'appareil

#### Pour mettre en marche et arrêter l'appareil :

- 1 Appuyer sur **POWER** (Marche/Arrêt) sur le côté de l'appareil ou sur la télécommande. Le témoin **POWER/STANDBY** (Marche/Veille) devient vert.
- 2 Pour éteindre l'appareil, appuyer de nouveau sur **POWER** (Marche/Arrêt). Le témoin **POWER/STANDBY** (Marche/Veille) devient rouge.

#### Remarque

Une petite quantité d'électricité est consommée même lorsque l'appareil est éteint.

### Réglage du volume

Le volume sonore peut être ajusté à l'aide des commandes du panneau latéral de l'appareil ou de la télécommande.

#### Pour régler le volume :

- 1 Appuyer sur **VOL+** ou **VOL-** pour augmenter ou diminuer le volume.
- 2 Appuyer sur **MUTE** (Sourdine) pour mettre le son en sourdine, puis appuyer une nouvelle fois sur cette touche pour rétablir le son.

### Changement de mode vidéo

L'appareil prend en charge plusieurs modes vidéo.

#### Pour sélectionner le mode vidéo :

- Appuyer sur **INPUT** (Entrée) une ou plusieurs fois pour sélectionner le mode vidéo souhaité, puis appuyer sur **ENTER** (Entrée). Il est possible de sélectionner :
  - **TV**
  - **AV1**
  - **AV2**
  - **S-Video (S-Vidéo)**
  - **Component (Composantes)**
  - **DVD**
  - **HDMI**
  - **VGA**

## Fonctionnement de l'appareil

### Sélection de la source du signal TV

#### Pour sélectionner la source du signal TV :

- 1 Appuyer sur **TV MENU** (Menu TV), puis sur ◀ ou ▶ pour mettre en surbrillance l'icône **CHANNEL** (Canal). Le menu **CHANNEL** (Canal) s'affiche à l'écran.
- 2 Appuyer sur ▼ pour accéder au menu.
- 3 Appuyer sur ▲ ou ▼ pour sélectionner **Antenna** (Antenne), puis sur ◀ ou ▶ pour sélectionner **Air** (Hertzien) ou **CATV** (Câblodistribution).
- 4 **Air** (Hertzien) – Canaux VHF/UHF.
- 5 **CATV** (Câblodistribution) – Canaux de TV câblée.
- 6 Appuyer sur **TV MENU** une ou plusieurs fois pour fermer le menu.



## Changement de canal

### Pour changer de canal :

- Appuyer sur **CH+** ou **CH-** sur le côté de l'appareil ou sur **CH**  $\wedge$  ou **CH**  $\vee$ .

### Pour entrer un numéro de canal directement :

- Appuyer sur les touches numériques de la télécommande. En mode TV numérique, un canal principal (majeur) peut avoir un ou plusieurs sous-canaux (mineurs). Appuyer sur les touches numériques correspondant au canal majeur, appuyer sur **.** (à gauche du **0**), puis appuyer sur la touche numérique correspondant au canal mineur. Par exemple, pour regarder le canal 5-2, appuyer sur **5**, appuyer sur **.**, puis appuyer sur **2**.

### Pour revenir au canal précédent :

- Appuyer sur **RECALL** (Rappel).

## Mémorisation des canaux

Pour pouvoir sélectionner des canaux à l'aide des touches **CH**, l'appareil doit mémoriser les canaux. Lorsque l'appareil mémorise les canaux, il recherche les canaux qui diffusent un signal, puis enregistre en mémoire les informations relatives aux canaux.

### Pour la mémorisation automatique des canaux :

- Appuyer sur la touche **TV MENU** (Menu TV) de la télécommande, puis appuyer sur  $\leftarrow$  ou  $\rightarrow$  pour mettre en surbrillance l'icône **CHANNEL** (Canal). Le menu **CHANNEL** (Canal) s'affiche à l'écran.
- Appuyer sur  $\nabla$  pour accéder au menu **CHANNEL** (Canal).

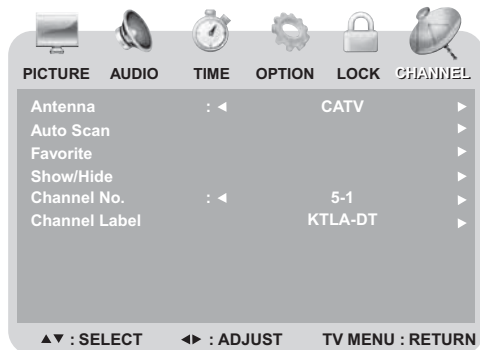

- Appuyer sur  $\blacktriangle$  ou  $\blacktriangledown$  pour sélectionner **AUTO SCAN** (Balayage automatique), puis appuyer sur  $\rightarrow$ .

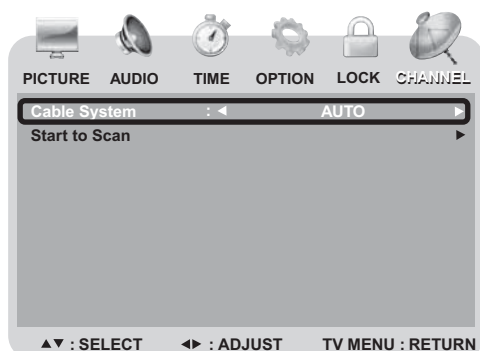

- Appuyer sur  $\blacktriangle$  ou  $\blacktriangledown$  pour sélectionner **Cable System** (Réseau câblé), puis appuyer sur  $\leftarrow$  ou  $\rightarrow$  pour sélectionner **AUTO**, **STD**, **IRC** ou **HRC**.
- Appuyer sur  $\blacktriangle$  ou  $\blacktriangledown$  pour sélectionner **Start to Scan** (Commencer le balayage), puis appuyer sur  $\rightarrow$  pour commencer le balayage automatique. L'appareil recherche et mémorise tous les canaux disponibles localement.

- Pour arrêter la recherche automatique, appuyer sur **ENTER** (Entrée). Une fois la recherche automatique terminée, le menu **CHANNEL** (Canal) s'ouvre et le canal passe au premier canal de la liste de canaux mémorisés.

### Affichage ou masquage manuel d'un canal

#### Pour afficher ou masquer manuellement un canal :

- Vérifier que la recherche des canaux numériques a été effectuée.
- Appuyer sur **TV MENU** (Menu TV) sur la télécommande, puis appuyer sur  $\leftarrow$  ou  $\rightarrow$  pour mettre en surbrillance l'icône **CHANNEL** (Canal). Le menu **CHANNEL** (Canal) s'affiche à l'écran.
- Appuyer sur  $\nabla$  pour accéder au menu **CHANNEL** (Canal).
- Appuyer sur  $\blacktriangle$  ou  $\blacktriangledown$  pour sélectionner **Show/Hide** (Afficher/Masquer), puis appuyer sur  $\rightarrow$  pour afficher le menu **Show/Hide** (Afficher/Masquer).
- Appuyer sur  $\blacktriangle$  ou  $\blacktriangledown$  pour sélectionner un canal à masquer, puis appuyer sur **ENTER** (Entrée). Une coche disparaît et l'écran devient noir. Appuyer une nouvelle fois sur **ENTER** (Entrée). La coche apparaît et l'écran affiche le canal.

## Affichage des informations relatives à un canal

#### Pour afficher les informations relatives à un canal :

- En mode TV numérique, sélectionner le canal souhaité.
- Appuyer une fois sur **DISPLAY** (Affichage) pour afficher les informations relatives au canal sélectionné.

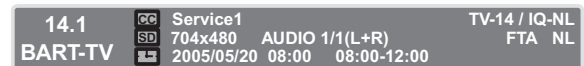

- Appuyer deux fois sur **DISPLAY** pour afficher des informations sur le contenu de l'émission (si disponibles).

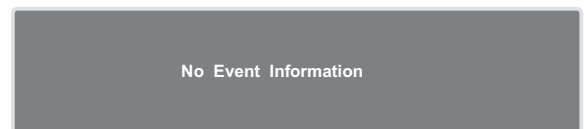

- Appuyer une ou plusieurs fois sur **DISPLAY** (Affichage) pour fermer.

## Ajout de canaux favoris

#### Pour ajouter des canaux à la liste de canaux favoris :

- Vérifier que la recherche des canaux numériques a été effectuée.
- Appuyer sur **TV MENU** (Menu TV) sur la télécommande, puis appuyer sur  $\leftarrow$  ou  $\rightarrow$  pour mettre en surbrillance l'icône **CHANNEL** (Canal). Le menu **CHANNEL** (Canal) s'affiche à l'écran.
- Appuyer sur  $\nabla$  pour accéder au menu **CHANNEL** (Canal).
- Appuyer sur  $\blacktriangle$  ou  $\blacktriangledown$  pour sélectionner **Favorite** (Favoris), puis appuyer sur  $\rightarrow$  pour ouvrir le menu des canaux favoris.

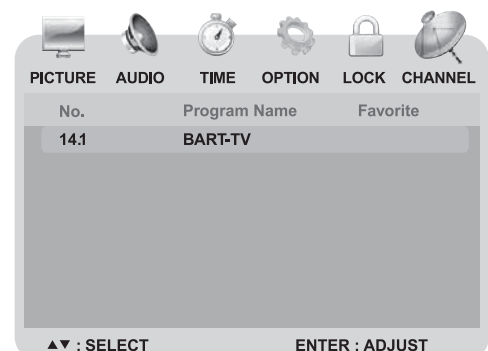

- 5 Appuyer sur ▲ ou ▼ pour sélectionner un canal à ajouter à la liste des canaux favoris.
- 6 Appuyer sur **ENTER** (Entrée). Une coche apparaît et le canal est marqué comme favori.
- 7 Répéter cette procédure pour sélectionner les autres canaux.

**Pour sélectionner un canal favori :**

- 1 Appuyer une ou plusieurs fois sur **FAVORITE** (Favoris) de la télécommande pour afficher la liste des favoris.
- 2 Appuyer sur ▲ ou ▼ pour sélectionner le préréglage pour le canal favori.

**Remarque**

La fonction de canal favori n'est pas disponible tant que les canaux favoris n'ont pas été programmés.

**Pour supprimer un canal de la liste des canaux favoris :**

- 1 Appuyer sur **TV MENU** (Menu TV) sur la télécommande, puis appuyer sur ◀ ou ▶ pour mettre en surbrillance l'icône **CHANNEL** (Canal). Le menu **CHANNEL** (Canal) s'affiche à l'écran.
- 2 Appuyer sur ▼ pour accéder au menu **CHANNEL** (Canal).
- 3 Appuyer sur ▲ ou ▼ pour sélectionner Favorite (Favoris), puis appuyer sur ▶ pour ouvrir le menu des canaux favoris.
- 4 Appuyer sur ▲ ou ▼ pour sélectionner le canal à supprimer.
- 5 Appuyer sur **ENTER** (Entrée). La coche disparaît et le canal est supprimé de la liste des canaux favoris.

## Réglages de l'image

**Pour régler l'image :**

- 1 Appuyer sur **TV MENU** (Menu TV), puis sur ◀ ou ▶ pour mettre en surbrillance l'icône **PICTURE** (Image). Le menu **PICTURE** (Image) s'affiche sur l'écran.

**Mode PC**



**Autres modes**

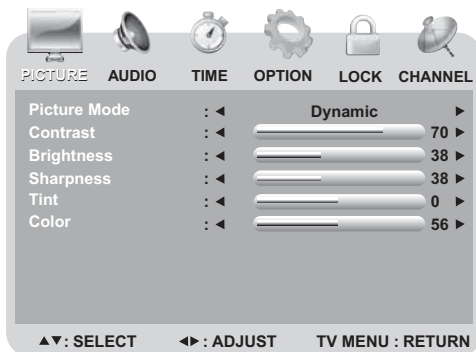

- 2 Appuyer sur ▼ pour accéder au menu.

- 3 Appuyer sur ▲ ou ▼ pour sélectionner un des paramètres suivants, puis sur ◀ ou ▶ pour changer le paramètre. Il est possible de sélectionner :

- **Picture Mode** (Mode Image) – **Standard**, **Dynamic** (Dynamique), **Soft** (Doux) ou **Personal** (Personnel).
- **Contrast** (Contraste)
- **Brightness** (Luminosité)
- **Sharpness** (Netteté)
- **Tint** (Teinte)
- **Color** (Couleur)

- 4 Appuyer sur **TV MENU** (Menu TV) une ou plusieurs fois pour fermer le menu.

## Réglages audio

**Pour ajuster les réglages audio :**

- 1 Appuyer sur **TV MENU** (Menu TV), puis sur ◀ ou ▶ pour mettre en surbrillance l'icône **AUDIO**. Le menu **AUDIO** s'affiche.

**Mode PC**

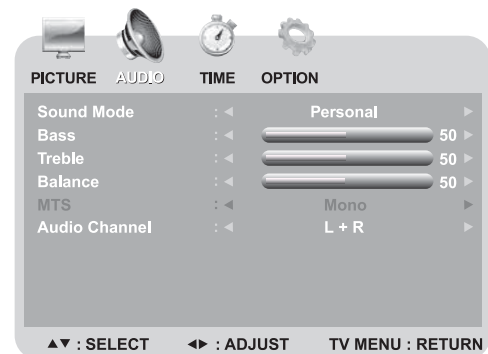

**Mode TV**

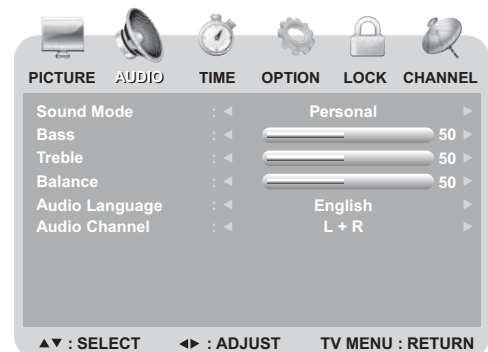

- 2 Appuyer sur ▼ pour accéder au menu.
- 3 Appuyer sur ▲ ou ▼ pour sélectionner un des paramètres suivants, puis sur ◀ ou ▶ pour changer le paramètre :
  - **Sound Mode** (Mode Son) – **Standard**, **Music** (Musique), **Movie** (Film) ou **Personal** (Personnel).
  - **Bass** (Graves)
  - **Treble** (Aigus)
  - **Balance**
  - **MTS** – **Mono**, **Stereo** ou **SAP** (uniquement en mode TV analogique)
  - **Audio Language** (Langue audio) – **English** (Anglais), **French** (Français) ou **Spanish** (Espagnol) (uniquement en mode TV numérique)
  - **Audio Channel** (Canal audio) – **L+R** (G+D), **L+L** (G+G) ou **R+R** (D+D).
- 4 Appuyer sur **TV MENU** (Menu TV) une ou plusieurs fois pour fermer le menu.



## Utilisation du guide électronique des programmes

L'appareil dispose d'un guide électronique des programmes (GEP) qui fournit des informations telles que la liste des programmes et les heures de début et de fin des émissions. De plus, des informations détaillées relatives aux émissions sont souvent disponibles dans le GEP (la disponibilité et les détails des émissions peuvent varier suivant les diffuseurs).

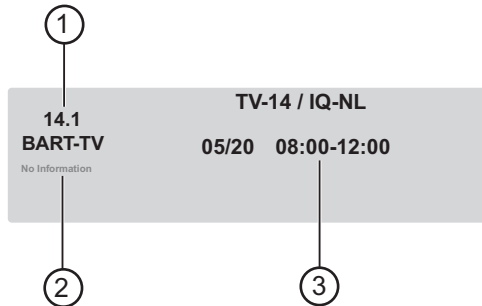

N°	Description
1	Affiche le numéro de canal pour le canal actuellement sélectionné dans le GEP.
2	Affiche des informations détaillées sur l'émission (si disponibles).
3	Affiche les heures de l'émission.

### Pour utiliser le GEP :

- 1 En mode TV numérique, sélectionner le canal souhaité.
- 2 Appuyer sur **GUIDE** sur la télécommande. Le GEP s'affiche pour le canal en cours.
- 3 Appuyer sur ◀ ou ▶ pour avoir un aperçu des émissions numériques à venir.
- 4 Appuyer une ou plusieurs fois sur **GUIDE** pour fermer le GEP.

## Modification des paramètres des canaux

### Pour modifier les paramètres des canaux :

- 1 Appuyer sur **TV MENU** (Menu TV), puis sur ◀ ou ▶ pour mettre en surbrillance l'icône **CHANNEL** (Canal). Le menu **CHANNEL** (Canal) s'affiche à l'écran.

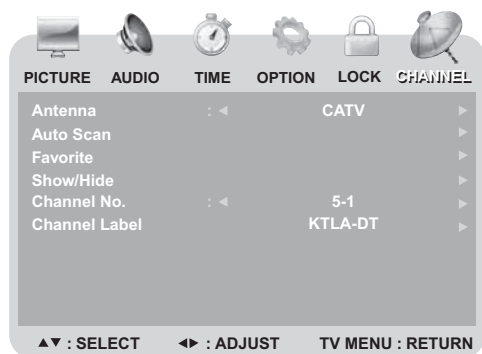

- 2 Appuyer sur ▼ pour accéder au menu.
- 3 Appuyer sur ▲ ou ▼ pour sélectionner un des paramètres suivants, puis sur ◀ ou ▶ pour changer le paramètre. Il est possible de sélectionner :
  - **Antenna** (Antenne) – **Air** (Hertzien) ou **CATV** (Câblodistribution).
  - **Auto Scan** (Balayage automatique) – Pour de plus amples informations, voir « Mémorisation des canaux », à la 39.

- **Favorite** (Favoris) – Pour de plus amples informations, voir « Ajout de canaux favoris », à la 39.
  - **Show/Hide** (Afficher/Masquer) – Pour de plus amples informations, voir « Affichage ou masquage manuel d'un canal », à la 39.
  - **Channel No.** (N° du canal) – Appuyer sur ◀ ou ▶ pour sélectionner le canal.
  - **Channel Label** (Étiquette du canal) – Pour de plus amples informations, voir « Ajout d'une étiquette de canal », à la 41.
- 4 Appuyer sur **TV MENU** (Menu TV) une ou plusieurs fois pour fermer le menu.

## Ajout d'une étiquette de canal

### Pour ajouter une étiquette de canal :

- 1 Appuyer sur **TV MENU** (Menu TV), puis sur ◀ ou ▶ pour mettre en surbrillance l'icône **CHANNEL** (Canal). Le menu **CHANNEL** (Canal) s'affiche à l'écran.
- 2 Appuyer sur ▼ pour accéder au menu.
- 3 Appuyer sur ▲ ou ▼ pour sélectionner **Channel Label** (Étiquette de canal), puis appuyer sur ▶ pour ouvrir le menu des étiquettes de canaux.



- 4 Appuyer sur ◀ ou ▶ pour déplacer le curseur, puis appuyer une ou plusieurs fois sur ▲ ou ▼ pour sélectionner chaque caractère du nouveau nom pour le canal.
- 5 Appuyer sur **TV MENU** (Menu TV) une ou plusieurs fois pour fermer le menu.

## Réglage des paramètres d'heure

### Pour régler les paramètres d'heure :

- 1 Appuyer sur **TV MENU** (Menu TV), puis sur ◀ ou ▶ pour mettre en surbrillance l'icône **TIME** (Heure). Le menu **TIME** (Heure) s'affiche.

### Mode PC

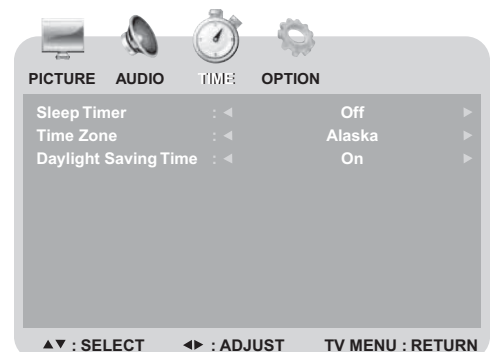

## Modes TV

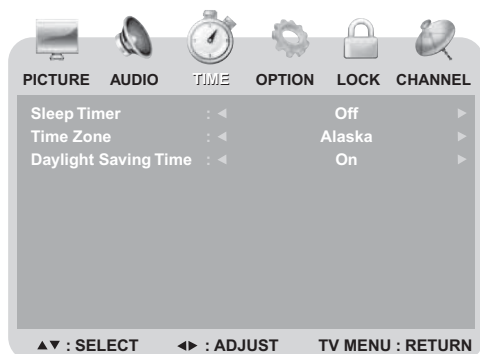

- 2 Appuyer sur **▼** pour accéder au menu.
- 3 Appuyer sur **▲** ou **▼** pour sélectionner un des paramètres suivants, puis sur **◀** ou **▶** pour changer le paramètre :
  - **SLEEP TIMER** (Arrêt différé) – Sélectionne l'heure souhaitée pour l'arrêt différé.
  - **Time Zone** (Fuseau horaire) – **Pacific** (HNP), **Alaska** (Heure de l'Alaska), **Hawaii** (Heure de Hawaï), **Atlantic** (Heure de l'Atlantique), **Eastern** (HNE), **Central** (HNC) ou **Mountain** (HNR).
  - **Daylight Saving Time** (Heure avancée) – **On** (Activée) ou **Off** (Désactivée).
- 4 Appuyer sur **TV MENU** (Menu TV) une ou plusieurs fois pour fermer le menu.

## Réglage d'autres paramètres

Pour régler d'autres paramètres :

- 1 Appuyer sur **TV MENU** (Menu TV), puis sur **◀** ou **▶** pour mettre en surbrillance l'icône **OPTION**. Le menu **OPTION** s'affiche.

## Mode PC

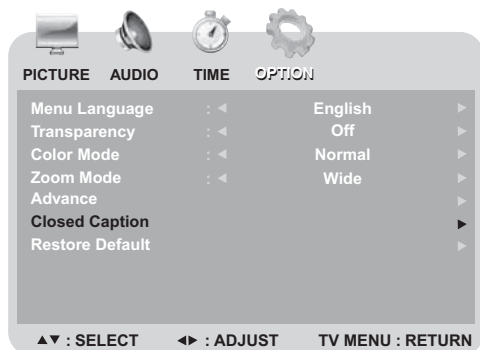

## Mode TV

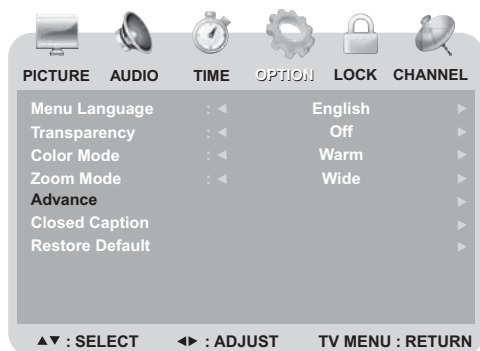

- 2 Appuyer sur **▼** pour accéder au menu.

- 3 Appuyer sur **▲** ou **▼** pour sélectionner un des paramètres suivants, puis sur **◀** ou **▶** pour changer le paramètre. Il est possible de sélectionner :
  - **Menu Language** (Langue du menu) – **English** (Anglais), **French** (Français) ou **Spanish** (Espagnol).
  - **Transparency** (Transparence) – **On** (Activée) ou **Off** (Désactivée).
  - **Color Mode** (Mode de couleur) – **Normal**, **Warm** (Chaud) ou **Cool** (Froid).
  - **Zoom Mode** (Mode zoom) – **Normal**, **Wide** (Panoramique), **Zoom** ou **Cinema** (Cinéma). (En mode PC, **Normal** et **Wide** (Panoramique) sont disponibles pour le mode ZOOM.)
  - **Advance** (Avancé) – Lorsque **Advance** (Avancé) est en surbrillance, appuyer sur **▶** pour ouvrir le menu avancé.
  - **H-Pos** (Position horizontale) (mode PC uniquement)
  - **V-Pos** (Position verticale) (mode PC uniquement)
  - **Clock** (Horloge) (mode PC uniquement)
  - **Phase** (mode PC uniquement)
  - **Auto** (mode PC uniquement) – Appuyer sur **▶** pour activer la fonction de réglage automatique pour le mode PC.
  - **Closed Caption** (Sous-titres codés) – Voir « Réglage du mode des sous-titres codés », à la 42.
  - **Restore Default** (Rétablir les valeurs par défaut) – Sélectionner **YES** (Oui), puis appuyer sur **ENTER** (Entrée) pour rétablir les paramètres d'usine de l'appareil.

- 4 Appuyer sur **TV MENU** (Menu TV) une ou plusieurs fois pour fermer le menu.

## Réglage du mode des sous-titres codés

Pour régler le mode des sous-titres codés :

- 1 Appuyer sur **▲** ou **▼** pour sélectionner **Closed Caption** (Sous-titres codés), puis appuyer sur **▶**.

## Mode TV

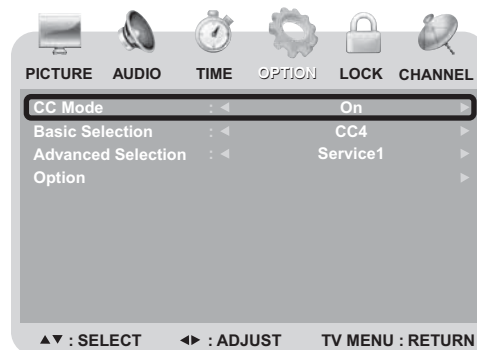

- 2 Appuyer sur **▲** ou **▼** pour sélectionner un des paramètres suivants, puis sur **◀** ou **▶** pour changer le paramètre. Il est possible de sélectionner :
  - **CC Mode** (Mode sous-titres codés) – **Off** (Désactivé), **On** (Activé) ou **CC On Mute** (Sous-titres codés en sourdine).
  - **Basic Selection** (Sélection de base) – **CC1**, **CC2**, **CC3**, **CC4**, **Text1**, **Text2**, **Text3** ou **Text4**.
  - **Advanced Selection** (Sélection avancée) – **Service1**, **Service2**, **Service3**, **Service4**, **Service5** ou **Service6**.
  - **Option** – Voir « Paramétrage du style des sous-titres codés », à la 43.

## Remarque

En mode AV1, AV2 ou S-Vidéo, **Advanced Selection** (Sélection avancée) et **Option** ne sont pas disponibles.

- 3 Appuyer sur **TV MENU** (Menu TV) une ou plusieurs fois pour fermer le menu.

## Paramétrage du style des sous-titres codés

Pour paramétrer le style des sous-titres codés :

- 1 Appuyer sur ▲ ou ▼ pour sélectionner **Option**, puis appuyer sur ►.

### Mode TV

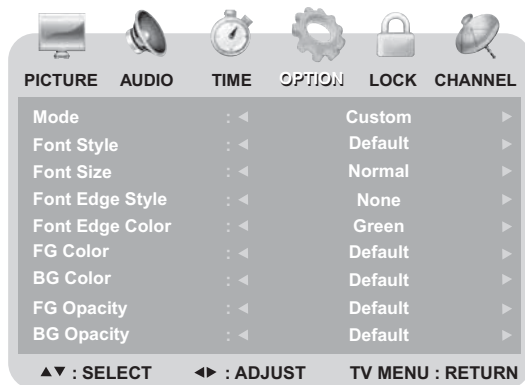

- 2 Appuyer sur ▲ ou ▼ pour sélectionner un des paramètres suivants, puis sur ◀ ou ▶ pour changer le paramètre. Il est possible de sélectionner :

- **Mode** – **Custom** (Personnalisé) ou **Default** (Par défaut). (Si **Default** (Par défaut) est sélectionné, les paramètres se trouvant sous **Mode** ne sont pas disponibles.)
- **Font Style** (Style de police) – **Default** (Par défaut), **Font0** (Police0), **Font1** (Police1), **Font2** (Police2), **Font3** (Police3), **Font4** (Police4), **Font5** (Police5), **Font6** (Police6) ou **Font7** (Police7).
- **Font Size** (Taille de la police) – **Default** (Par défaut), **Normal** (Normale), **Large** (Grande) ou **Small** (Petite).
- **Font Edge Style** (Style de bordure de la police) – **Default** (Par défaut), **None** (Aucune), **Raised** (Surélevée), **Depressed** (Enfoncée), **Uniform** (Uniforme), **Left Shadow** (Ombre à gauche) ou **Right Shadow** (Ombre à droite).
- **Font Edge Color** (Couleur de bordure de la police) – **Default** (Par défaut), **Black** (Noir), **White** (Blanc), **Red** (Rouge), **Green** (Vert), **Blue** (Bleu), **Yellow** (Jaune), **Magenta** ou **Cyan**.
- **FG Color** (Couleur du premier plan) – **Default** (Par défaut), **White** (Blanc), **Black** (Noir), **Red** (Rouge), **Green** (Vert), **Blue** (Bleu), **Yellow** (Jaune), **Magenta** ou **Cyan**.
- **BG Color** (Couleur de l'arrière-plan) – **Default** (Par défaut), **Black** (Noir), **White** (Blanc), **Red** (Rouge), **Green** (Vert), **Blue** (Bleu), **Yellow** (Jaune), **Magenta** ou **Cyan**.
- **FG Opacity** (Opacité du premier plan) – **Default** (Par défaut), **Solid** (Opaque), **Flashing** (Clignotant), **Translucent** (Translucide) ou **Transparent**.
- **BG Opacity** (Opacité de l'arrière-plan) – **Default** (Par défaut), **Solid** (Opaque), **Flashing** (Clignotant), **Translucent** (Translucide) ou **Transparent**.

- 3 Appuyer sur **TV MENU** (Menu TV) une ou plusieurs fois pour fermer le menu.

## Réglage des paramètres de verrouillage

Pour régler les paramètres de verrouillage :

- 1 Appuyer sur **TV MENU** (Menu TV), puis sur ◀ ou ▶ pour mettre en surbrillance l'icône **LOCK** (Verrouillage). Le menu **LOCK** (Verrouillage) s'affiche à l'écran.
- 2 Appuyer sur ▼ pour accéder au menu.

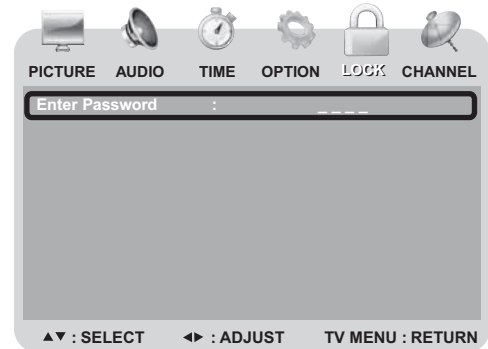

- 3 Saisir le mot de passe avec les touches numériques de la télécommande (le mot de passe par défaut est **9999**).

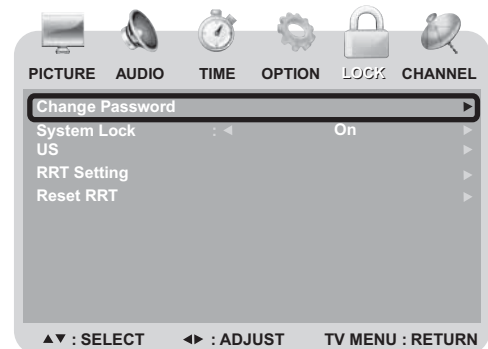

- 4 Appuyer sur ▲ ou ▼ pour sélectionner un des paramètres suivants, puis sur ◀ ou ▶ pour changer le paramètre. Il est possible de sélectionner :
  - **Change Password** (Modifier le mot de passe) – Pour de plus amples informations, voir « Modification du mot de passe », à la 44.
  - **System Lock** (Verrouillage du système) – **On** (Activé) ou **Off** (Désactivé). (Les options **US** (États-Unis), **RRT setting** (Réglage RRT) et **Reset RRT** (Réinitialisation RRT) sont seulement disponibles lorsque **System Lock** (Verrouillage du système) est réglé sur **ON** (Activé).)
  - **US** (États-Unis) – Pour de plus amples informations, voir « Interdiction d'émissions de TV selon la classification des États-Unis », à la 44.
  - **RRT Setting** (Réglage RRT) – Pour de plus amples informations, voir « Paramétrage de la classification RRT », à la 44.
  - **Reset RRT** (Réinitialisation RRT) – Sélectionner **YES** (Oui), puis appuyer sur **OK** pour rétablir les valeurs par défaut pour **RRT**.
- 5 Appuyer sur **TV MENU** (Menu TV) une ou plusieurs fois pour fermer le menu.

## Modification du mot de passe

### Pour modifier le mot de passe :

- 1 Dans le menu **LOCK** (Verrouillage), mettre en surbrillance **Change Password** (Modifier le mot de passe), puis appuyer sur **▶** pour accéder au menu de modification du mot de passe.
- 2 Utiliser les touches numériques pour saisir l'ancien mot de passe. (Si un mot de passe personnalisé n'a pas été saisi, entrer **9999**). Le curseur se déplace jusqu'à la colonne **New Password** (Nouveau mot de passe).
- 3 Utiliser les touches numériques pour saisir le nouveau mot de passe. Le curseur se déplace jusqu'à la colonne **Confirm Password** (Confirmation du mot de passe).
- 4 Utiliser les touches numériques pour saisir une nouvelle fois le nouveau mot de passe.

## Interdiction d'émissions de TV selon la classification des États-Unis

### Pour interdire des émissions de TV selon leur classification :

- 1 Dans le menu **LOCK** (Verrouillage), mettre en surbrillance **US** (États-Unis), puis appuyer sur **▶** pour accéder au menu des classifications des États-Unis.

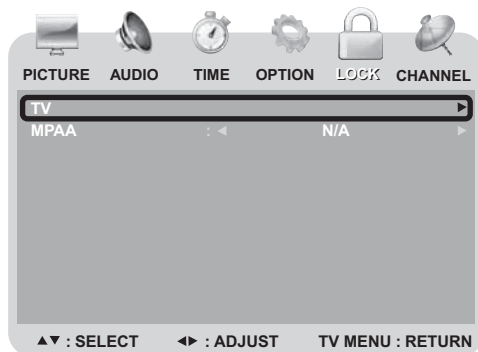

- 2 Appuyer sur **▲** ou **▼** pour sélectionner **TV**, puis appuyer sur **▶**. Le menu suivant s'affiche à l'écran.

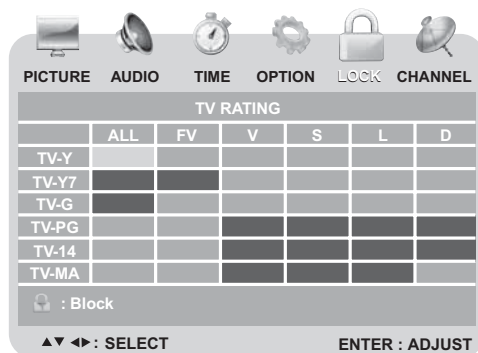

- 3 Appuyer sur **▲**, **▼**, **◀** ou **▶** pour sélectionner une des classifications TV, puis appuyer sur **ENTER** (Entrée). L'icône de verrouillage s'affiche.
  - **Lock** (Verrouillage) – La classification est interdite.
  - **Unlock** (Déverrouillage) – La classification est autorisée.
 Il est également possible de définir le type de contenu qui sera interdit pour une classification :
  - **FV** – Violence fictive
  - **V** – Violence
  - **S** – Scènes à caractère sexuel explicite
  - **L** – Langage vulgaire
  - **D** – Dialogues suggestifs
- 4 Appuyer sur **TV MENU** (Menu TV) une ou plusieurs fois pour fermer le menu.

### Pour interdire des films selon leur classification :

- 1 Dans le menu **LOCK** (Verrouillage), mettre en surbrillance **US** (États-Unis), puis appuyer sur **▶** pour accéder au menu des classifications des États-Unis.
- 2 Appuyer sur **▲** ou **▼** pour sélectionner **MPAA**, puis appuyer sur **◀** ou **▶** pour sélectionner **X**, **N/A**, **G**, **PG**, **PG-13**, **R** ou **NC-17**.
- 3 Appuyer sur **TV MENU** (Menu TV) une ou plusieurs fois pour fermer le menu.

## Paramétrage de la classification RRT

### Pour paramétrer la classification RRT :

- 1 Dans le menu **LOCK** (Verrouillage), mettre en surbrillance **RRT Rating** (Classification RRT) (canaux numériques uniquement) ou **RRT Setting** (Réglage RRT) (canaux numériques et analogiques), puis appuyer sur **▶** pour accéder au menu de classification RRT.

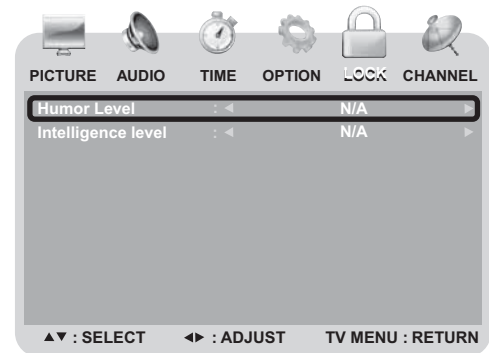

- 2 Appuyer sur **▲** ou **▼** pour sélectionner un des paramètres suivants, puis sur **◀** ou **▶** pour changer le paramètre. Il est possible de sélectionner :
  - 3 **Humor Level** (Niveau d'humour) – **N/A**, **DH**, **MH**, **H**, **VH** ou **EH**.
  - 4 **Intelligence Level** (Niveau d'intelligence) – **N/A**, **VL**, **LL**, **NL**, **HL**, **VH**, **TEST-MAX**.
- 5 Appuyer sur **TV MENU** (Menu TV) une ou plusieurs fois pour fermer le menu.

## Réglage de la résolution VGA

L'appareil prend en charge les résolutions suivantes de l'écran.

Format	Résolution	Fréquence (Hz)
VGA	640 × 480	60
	720 × 400	60
SVGA	800 × 600	60
	800 × 600	72
XGA	1024 × 768	60
WXGA	1280 × 768	60
	1360 × 768	60

Si l'ordinateur utilise une résolution vidéo autre que celles indiquées ci-dessus, l'appareil affiche un écran bleu ou noir uni.

## Modification de la résolution vidéo de l'ordinateur

L'exemple suivant montre les paramètres de Windows XP. Même avec un système d'exploitation Windows différent, les méthodes de configuration de base sont similaires. Pour modifier la résolution vidéo sur un ordinateur Macintosh, se reporter à la documentation du Macintosh.

### Pour modifier la résolution vidéo de l'ordinateur :

- 1 Cliquer sur **Start** (Démarrer), puis sur **Control Panel** (Panneau de configuration).
- 2 Double-cliquer sur **Display** (Affichage). La boîte de dialogue *Display Properties* (Propriétés d'affichage) s'ouvre.
- 3 Cliquer sur l'onglet **Settings** (Paramètres).



- 4 Sous **Screen resolution** (Résolution de l'écran), sélectionner une résolution prise en charge. La résolution idéale pour ce téléviseur est de **1280 x 768**.
- 5 Cliquer sur **OK**, puis sur **Yes** (Oui) pour enregistrer les modifications.

## Utilisation des menus d'écran

Utiliser la télécommande pour naviguer dans les menus d'écran.

### Pour utiliser les menus d'écran :

- 1 Appuyer sur la touche **INPUT** (Entrée) de la télécommande pour sélectionner la source vidéo.
- 2 Appuyer sur la touche **TV MENU** (Menu TV) de la télécommande. Le menu d'écran s'affiche.
- 3 Appuyer sur **◀** ou **▶** pour mettre en surbrillance l'icône **PICTURE** (Image), **AUDIO**, **TIME** (Heure), **OPTION**, **LOCK** (Verrouillage) ou **CHANNEL** (Canal), puis appuyer sur **▼** pour accéder au menu.
- 4 Appuyer sur **▲** ou **▼** pour mettre en surbrillance un paramètre, puis sur **◀** ou **▶** pour modifier le paramètre.
- 5 Appuyer sur **TV MENU** (Menu TV) pour fermer le menu.

## Utilisation du lecteur de DVD

### Lecture d'un DVD

#### Pour lire un DVD :

- 1 Appuyer sur **POWER** (Marche/Arrêt) pour mettre l'appareil sous tension.
- 2 Appuyer sur **INPUT** (Entrée), appuyer sur **▲** ou **▼** pour sélectionner **DVD**, puis appuyer sur **ENTER** (Entrée). Il est également possible d'appuyer sur **DVD** sur la télécommande pour sélectionner le mode DVD. L'écran de démarrage du DVD s'affiche à l'écran. (Si le DVD est déjà chargé, la lecture commence automatiquement.)
- 3 Insérer un DVD dans la fente d'insertion des disques, avec l'étiquette vers l'avant. Le lecteur de DVD lit le DVD et affiche le menu d'introduction.
- 4 Appuyer sur **◀**, **▶**, **▲** ou **▼** pour mettre en surbrillance un élément de menu, puis sur **▶** **PLAY** (Lecture).
- 5 Pendant la lecture :
  - Appuyer sur **||** pour interrompre momentanément la lecture. Appuyer sur **▶** **PLAY** (Lecture) pour reprendre la lecture.
  - Appuyer sur **◀◀** pour effectuer une recherche rapide en arrière ou sur **▶▶** pour une avance rapide.
  - Appuyer sur **◀◀◀** pour passer au chapitre précédent ou sur **▶▶▶** pour passer au chapitre suivant.
  - Pour une lecture au ralenti, appuyer sur **SLOW** (Ralenti).
  - Pour arrêter complètement la lecture d'un DVD, appuyer deux fois sur la touche **STOP** (Arrêt).
- 6 Appuyer sur **OPEN/CLOSE** (Ouvrir/fermer) pour retirer le DVD.

### Lecture d'un CD audio

#### Pour lire un CD audio :

- 1 Appuyer sur **POWER** (Marche/Arrêt) pour mettre l'appareil sous tension.
- 2 Appuyer sur **INPUT** (Entrée), puis sur **▲** ou **▼** pour sélectionner **DVD**, puis sur **ENTER** (Entrée). Il est également possible d'appuyer sur la touche **DVD** de la télécommande pour sélectionner le mode DVD. L'écran de démarrage du DVD s'affiche à l'écran. (Si le CD est déjà chargé, la lecture commence automatiquement.)
- 3 Insérer un CD dans la fente d'insertion des disques, avec l'étiquette vers l'avant.
- 4 Appuyer sur **▶** **PLAY** (Lecture). Les pistes sont lues par ordre numérique.
- 5 Appuyer sur **STOP** (Arrêt) pour arrêter la lecture, ou sur **||** pour arrêter momentanément la lecture.
- 6 Appuyer sur **OPEN/CLOSE** (Ouvrir/Fermer) pour retirer le CD.

### Sélection d'une piste

#### Pour lire une piste particulière :

- Après l'insertion d'un CD, et une fois que l'appareil a terminé de lire le disque, appuyer sur les touches numériques pour saisir le numéro de la piste.

TRACK08/20 00:00



## Lecture en boucle d'un DVD

Il est possible de répéter des chapitres, des titres ou la totalité d'un DVD.

**Pour effectuer une lecture en boucle :**

- 1 Pendant la lecture du DVD, appuyer sur **REPEAT** (Répétition) pour sélectionner le segment à répéter. Il est possible de sélectionner :
  - **CHAPTER** (Chapitre) (répète le chapitre en cours)
  - **TITLE** (Titre) (répète le titre en cours)
  - **ALL** (Tout) (répète tout le DVD)
- 2 Pour arrêter la lecture en boucle, effectuer l'une des opérations suivantes :
  - Appuyer sur **REPEAT** (Répétition) jusqu'à ce que **ALL** (Tout) disparaisse.
  - Appuyer deux fois sur **STOP**.
  - Éjecter le DVD.

## Lecture en boucle d'un CD

Il est possible de répéter des pistes ou la totalité d'un CD en effectuant une lecture en boucle.

**Pour effectuer une lecture en boucle :**

- 1 Pendant la lecture du CD, appuyer sur **REPEAT** (Répétition) pour sélectionner les morceaux à répéter. Il est possible de sélectionner :
  - **ALL** (Tout) (répète tout le CD)
  - **TRACK** (Piste) (répète la piste en cours)
- 2 Pour arrêter la lecture en boucle, effectuer l'une des opérations suivantes :
  - Appuyer sur **REPEAT** (Répétition) jusqu'à ce que **ALL** (Tout) disparaisse.
  - Appuyer deux fois sur **STOP**.
  - Éjecter le CD.

## Utilisation du menu de titres d'un DVD

Si un DVD comporte au moins deux titres et que le DVD a un menu de titres, il est possible d'utiliser ce menu pour sélectionner un titre à lire.

**Pour utiliser le menu de titres d'un DVD :**

- 1 Pendant la lecture du DVD, appuyer sur **DVD TITLE** (Titre DVD).
- 2 Appuyer sur **◀**, **▶**, **▲** ou **▼** pour sélectionner un titre.
- 3 Appuyer sur **ENTER** (Entrée). La lecture démarre avec le titre sélectionné.

## Utilisation du menu d'un DVD

Si un DVD comporte un menu, il est possible d'utiliser ce menu pour sélectionner des paramètres tels que la langue des sous-titres ou la langue audio.

**Pour utiliser un menu de DVD :**

- 1 Pendant la lecture du DVD, appuyer sur **DVD MENU** (Menu DVD).
- 2 Appuyer sur **◀**, **▶**, **▲** ou **▼** pour sélectionner un paramètre.
- 3 Appuyer sur **ENTER** (Entrée).
- 4 Si un autre écran s'ouvre, répéter les étapes 2 et 3 pour sélectionner un paramètre.

## Recherche d'un titre ou d'un chapitre d'un DVD

**Pour rechercher un titre ou un chapitre d'un DVD :**

- 1 Appuyer sur **T.SEARCH**.

TITLE 03/30 CHAPTER 01/02

- 2 Appuyer sur **◀** ou **▶** pour sélectionner un titre, puis appuyer sur la touche numérique correspondant au titre.

TITLE 03/30 CHAPTER 01/02

- 3 Répéter les étapes 2 et 3 pour sélectionner un numéro de chapitre.

## Recherche d'un instant spécifié sur un DVD

**Pour rechercher un instant spécifié sur un DVD :**

- 1 Appuyer une ou plusieurs fois sur **T.SEARCH**, jusqu'à ce que l'écran suivant s'affiche.

TITLE 06/30 TIME : --:--

- 2 Utiliser les touches numériques pour saisir la durée à sauter sur le DVD. L'appareil avance de la durée spécifiée, puis commence la lecture.

## Recherche d'un instant spécifié sur une piste d'un CD

**Pour rechercher un instant spécifié sur une piste d'un CD :**

- 1 Appuyer sur la touche numérique correspondant à la piste souhaitée. Par exemple, appuyer sur **6** pour la piste numéro 6.

TRACK 06/20 00:01

- 2 Appuyer deux fois sur **T.SEARCH**. L'écran **TRACK GOTO** (Piste Aller à).

TRACK GOTO --:--

- 3 Utiliser les touches numériques pour saisir la durée à sauter sur la piste.
- 4 Appuyer sur **T.SEARCH** pour saisir la durée, puis appuyer sur les touches numériques (0 à 9).

## Changement de la langue audio du DVD

Si un DVD est doté de plusieurs langues audio, il est possible de changer de langue.

### Pour changer de langue audio :

- 1 Appuyer sur **AUDIO**. L'OSD affiche la langue audio en cours.
- 2 Si plusieurs langues audio sont disponibles, appuyer de nouveau sur **AUDIO** pour sélectionner la langue audio suivante.

AUDIO 1/2:AC-3 5.1CH



AUDIO 2/2:AC-3 5.1CH

#### Remarque

Cette fonction n'est disponible que si le DVD a été créé avec plusieurs langues audio. Lors de la sélection d'une langue audio, le réglage de langue audio n'est valable que temporairement.

#### Conseil

Il est également possible de modifier la langue audio depuis le menu principal du lecteur de DVD ou au moyen des réglages audio du DVD lui-même.

- 2 Pour désactiver le sous-titrage, appuyer sur **SUBTITLE** (Sous-titres) jusqu'à ce que **TURN OFF SUBTITLE** (Sous-titres désactivés) soit affiché.

#### Remarque

Le changement de langue de sous-titrage au moyen de cette méthode ne s'applique qu'au DVD en cours de lecture. Lors du retrait du DVD ou de la mise hors tension de l'appareil, la langue des sous-titres revient à celle définie dans le menu principal du lecteur de DVD.

#### Conseil

Il est également possible de modifier la langue des sous-titres depuis le menu principal du lecteur de DVD ou au moyen des réglages de sous-titrage du DVD lui-même.

## Modification du mode d'affichage de l'écran TVN

### Pour modifier le mode d'affichage de l'appareil :

- 1 Avec l'appareil en mode DVD, appuyer sur **SETUP** (Configuration). L'icône **General Setup** (Configuration générale)  apparaît en surbrillance.

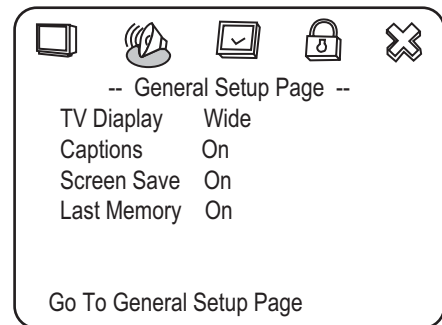

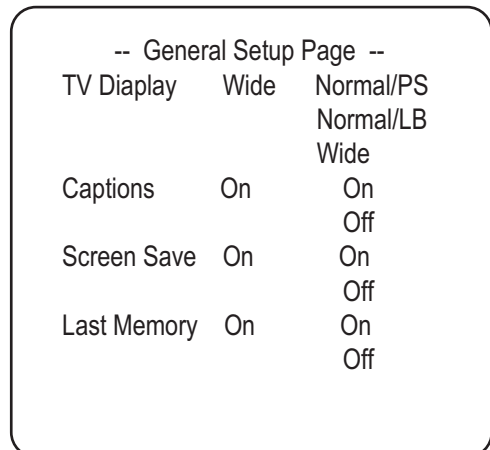

- 2 Appuyer sur **▶ PLAY** (Lecture). La page de configuration générale (*General Setup Page*) s'affiche.



- 3 Appuyer sur **▲** ou **▼** pour sélectionner **TV Display** (Affichage TV), puis appuyer sur **▶ PLAY** (Lecture).

## Activation ou désactivation des sous-titres du DVD

### Pour activer et désactiver les sous-titres :

- 1 L'appareil étant en mode DVD, appuyer sur la touche **SETUP** (Configuration). L'icône **General Setup**  (Configuration générale) apparaît en surbrillance.
- 2 Appuyer sur **▶ PLAY** (Lecture). La page de configuration générale (*General Setup Page*) s'affiche.
- 3 Appuyer sur **▲** ou **▼** pour mettre en surbrillance **Captions** (Sous-titres), puis appuyer sur **▶ PLAY** (Lecture).
- 4 Appuyer sur **▲** ou **▼** pour mettre en surbrillance **On** (Activé) ou **Off** (Désactivé), puis appuyer sur **▶ PLAY** (Lecture).
- 5 Appuyer une ou plusieurs fois sur **◀** pour revenir au menu précédent.
- 6 Pour fermer le menu, appuyer sur **◀** pour mettre en surbrillance l'icône **Exit** (Quitter) , puis appuyer sur **▶ PLAY** (Lecture).

## Sélection de la langue des sous-titres

Si un DVD a des sous-titres, il est possible de changer la langue de ces sous-titres.

### Pour changer la langue des sous-titres pour le DVD en cours de lecture :

- 1 Appuyer une ou plusieurs fois sur **SUBTITLE** (Sous-titres) pour sélectionner la langue souhaitée.

SUBTITLE01/03:ENGLISH

- 4 Appuyer sur ▲ ou ▼ pour mettre en surbrillance le type d'affichage souhaité, puis appuyer sur ► **PLAY**.

• **NORMAL/PS**



L'écran affiche les images panoramiques, mais elles sont tronquées automatiquement sur les côtés.

• **NORMAL/LB**



L'écran permet l'affichage d'images panoramiques, avec une bande noire en haut et en bas de l'écran.

• **WIDE (Panoramique)**



Les images panoramiques remplissent la totalité de l'écran.

- 5 Appuyer plusieurs fois sur ◀ pour revenir au menu précédent.  
6 Pour quitter le menu, appuyer sur ◀ pour mettre en surbrillance l'icône **Exit** ⌘, puis appuyer sur ► **PLAY**.

## Activation ou désactivation de l'économiseur d'écran.

Pour activer et désactiver l'économiseur d'écran :

- 1 Avec l'appareil en mode DVD, appuyer sur **SETUP** (Configuration). L'icône **General Setup** (Configuration générale) □ apparaît en surbrillance.
- 2 Appuyer sur ► **PLAY** (Lecture). La page de configuration générale (*General Setup Page*) s'affiche.
- 3 Appuyer sur ▲ ou ▼ pour mettre en surbrillance **Screen Saver** (Économiseur d'écran), puis sur ► **PLAY** (Lecture).
- 4 Appuyer sur ▲ ou ▼ pour mettre en surbrillance **On** (Activé) ou **Off** (Désactivé), puis sur ► **PLAY** (Lecture).
- 5 Appuyer plusieurs fois sur ◀ pour revenir au menu précédent.
- 6 Pour quitter le menu, appuyer sur ◀ pour mettre en surbrillance l'icône **Exit** ⌘, puis appuyer sur ► **PLAY**.

## Utilisation de la dernière position mémorisée du DVD

L'appareil peut mémoriser le point d'arrêt de la lecture d'un DVD quand l'appareil est mis hors tension. Quand l'appareil est mis sous tension et que la lecture du DVD est démarrée, celle-ci reprend au point d'arrêt au moment de l'arrêt de l'appareil.

Pour utiliser la dernière position mémorisée :

- 1 Avec l'appareil en mode DVD, appuyer sur **SETUP** (Configuration). L'icône **General Setup** (Configuration générale) □ apparaît en surbrillance.
- 2 Appuyer sur ► **PLAY** (Lecture). La page de configuration générale (*General Setup Page*) s'affiche.
- 3 Appuyer sur ▲ ou ▼ pour mettre en surbrillance **Last Memory** (Dernière position mémorisée), puis sur ► **PLAY** (Lecture).
- 4 Appuyer sur ▲ ou ▼ pour mettre en surbrillance **On** (Activé) ou **Off** (Désactivé), puis sur ► **PLAY** (Lecture).
- 5 Appuyer plusieurs fois sur ◀ pour revenir au menu précédent.
- 6 Pour quitter le menu, appuyer sur ◀ pour mettre en surbrillance l'icône **Exit** ⌘, puis appuyer sur ► **PLAY**.

## Configuration de la sortie des haut-parleurs du lecteur de DVD

Pour configurer la sortie des haut-parleurs :

- 1 Avec l'appareil en mode DVD, appuyer sur **SETUP** (Configuration).
- 2 Appuyer sur ◀ ou ► pour sélectionner l'icône **Audio** ⌘, puis sur ► **PLAY**. La page de Configuration audio (*Audio Setup Page*) s'ouvre.

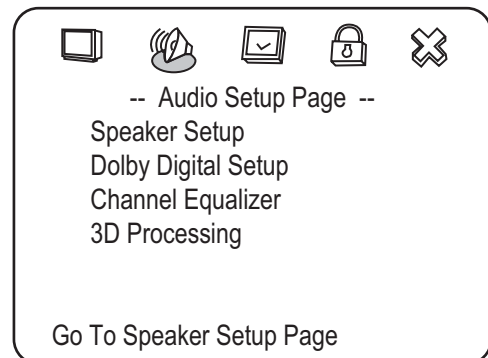

- 3 Appuyer sur ▲ ou ▼ pour mettre en surbrillance **Speaker Setup** (Configuration des haut-parleurs), puis sur ► **PLAY**. La page de configuration des haut-parleurs (*Speaker Setup Page*) s'ouvre.

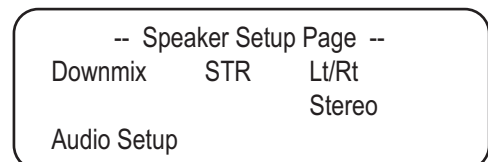

- 4 Appuyer sur ▲ ou ▼ pour mettre en surbrillance **Downmix** (Réduction du mixage), puis sur ► **PLAY**.
- 5 Appuyer sur ▲ ou ▼ pour mettre en surbrillance **Lt/Rt** (Gauche ou droit) ou **Stereo** (Stéréo), puis sur ► **PLAY** (Lecture).
  - **Lt/Rt** (Gauche/droite) — Sur un disque enregistré avec une piste sonore multicanal, le signal de sortie est intégré dans le canal gauche et le canal droit.
  - **STEREO** (Stéréo) — Sur un disque enregistré avec une piste sonore multicanal, le signal de sortie est intégré au son stéréo.
- 6 Appuyer plusieurs fois sur ◀ pour revenir au menu précédent.
- 7 Pour quitter le menu, appuyer sur ◀ pour mettre en surbrillance l'icône **Exit** ⌘, puis appuyer sur ► **PLAY**.



## Configuration de la fonction Dolby Digital du lecteur de DVD

### Pour configurer Dolby Digital :

- 1 Avec l'appareil en mode DVD, appuyer sur **SETUP** (Configuration).
- 2 Appuyer sur ◀ ou ▶ pour sélectionner l'icône **Audio** , puis sur ▶ **PLAY**. La page de Configuration audio (*Audio Setup Page*) s'ouvre.

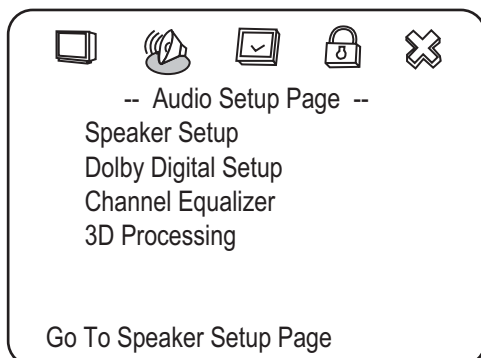

- 3 Mettre en surbrillance **Dolby Digital Setup** (Configuration Dolby Digital), puis appuyer sur ▶ **PLAY**. La page de configuration de Dolby Digital (*Dolby Digital Setup Page*) s'affiche à l'écran.

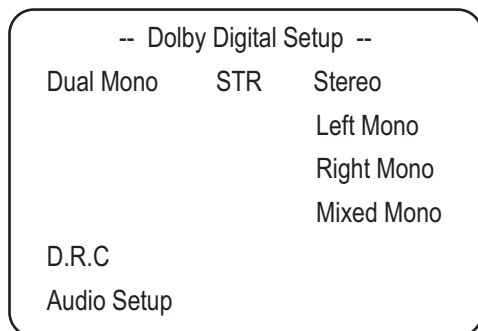

- 4 Appuyer sur ▲ ou ▼ pour mettre en surbrillance **DUAL MONO** (Mono à deux canaux) ou **D.R.C**, puis sur ▶ **PLAY** (Lecture).
  - **DUAL MONO** (Mono à deux canaux) — Mode de sortie des signaux gauche et droit de la sortie audio sélectionnée. Si **MIXED MONO** (Mono mixte) est le paramètre choisi, seuls les DVD en mode 5.1 canaux fonctionnent.
  - **D.R.C** — Sélectionné pour ajuster le taux de compression linéaire pour obtenir des résultats de compression différents des signaux.
- 5 Appuyer sur ▲ ou ▼ pour changer le réglage, puis sur ▶ **PLAY** (Lecture).
- 6 Appuyer plusieurs fois sur ◀ pour revenir au menu précédent.
- 7 Pour quitter le menu, appuyer sur ◀ pour mettre en surbrillance l'icône **Exit** , puis appuyer sur ▶ **PLAY**.

## Utilisation de l'égalisateur du lecteur de DVD

Il est possible de sélectionner des modèles d'égalisation graphique prédéfinis fondés sur le type de musique retenu. Il est également possible d'ajuster les réglages de l'égalisateur.

### Pour utiliser l'égalisateur :

- 1 Avec l'appareil en mode DVD, appuyer sur **SETUP** (Configuration).
- 2 Appuyer sur ◀ ou ▶ pour sélectionner l'icône **Audio** , puis sur ▶ **PLAY**. La page de Configuration audio (*Audio Setup Page*) s'ouvre.

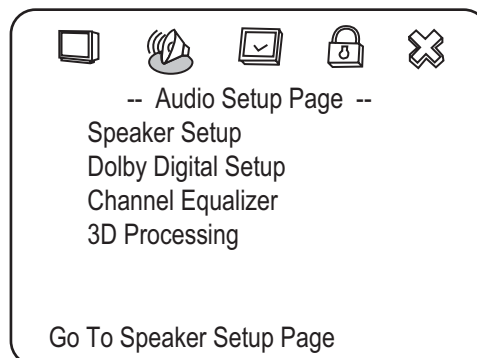

- 3 Mettre en surbrillance **Channel Equalizer** (Égalisateur du canal 1), puis appuyer sur ▶ **PLAY**. La page Égalisateur de canal (*Channel Equalizer Page*) s'affiche à l'écran.
- 4 Appuyer sur ▲ ou ▼ pour mettre en surbrillance **EQ TYPE** (Type d'égalisateur), puis sur ▶ **PLAY** (Lecture).
- 5 Appuyer sur ▲ ou ▼ pour sélectionner l'un des modèles d'égalisation prédéfinis ci-après :
  - **Aucun**
  - **Rock**
  - **Pop**
  - **Live (En direct)**
  - **Dance (Danse)**
  - **Techno**
  - **Classic (Classique)**
  - **Soft (Doux)**
- 6 Appuyer sur ▶ **PLAY**.
- 7 Appuyer plusieurs fois sur ◀ pour revenir au menu précédent.
- 8 Pour quitter le menu, appuyer sur ◀ pour mettre en surbrillance l'icône **Exit** , puis appuyer sur ▶ **PLAY**.

## Configuration du son 3D du lecteur de DVD

### Pour configurer le son 3D :

- 1 Avec l'appareil en mode DVD, appuyer sur **SETUP** (Configuration).
- 2 Appuyer sur ◀ ou ▶ pour sélectionner l'icône **Audio** , puis sur ▶ **PLAY**. La page de Configuration audio (*Audio Setup Page*) s'ouvre.

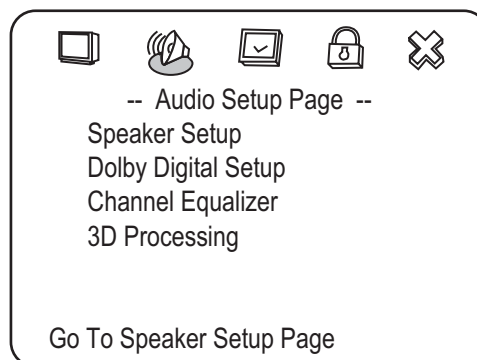

- 3 Mettre en surbrillance **3D Processing** (Traitement 3D), puis appuyer sur ► **PLAY**. La page du Traitement 3D (*3D Processing Page*) s'ouvre.

-- 3D Processing Page --		
V SURR	Off	On
		Off
Reverb Mode	Off	Off
		Concert
		Living Room
		Hall
		Bathroom
		Cave
		Arena
		Church
Audio Setup		

- 4 Sélectionner ▲ ou ▼ pour sélectionner l'une des options suivantes, puis appuyer sur ► **PLAY**.
- **V SURR** (Ambiophonie virtuelle) — Active et désactive l'ambiophonie virtuelle.
  - **Reverb Mode** (Mode Réverbération) — Sélectionne un mode de réverbération.
- 5 Appuyer plusieurs fois sur ◀ pour revenir au menu précédent.
- 6 Pour quitter le menu, appuyer sur ◀ pour mettre en surbrillance l'icône **Exit** ⌘, puis appuyer sur ► **PLAY**.

## Configuration le mot de passe du contrôle parental d'un DVD

Pour configurer ou modifier un mot de passe :

- 1 En mode DVD, appuyer sur **SETUP** (Configuration) de la télécommande, puis sélectionner l'icône **Password Setup** ⓐ (Configuration du mot de passe) et appuyer sur ► **PLAY** (Lecture). La page de Configuration du mot de passe (*Password Setup Page*) s'ouvre.

-- Password Setup Page --		
PW Mode	Off	On
		Off
Password	Change	
Parental	06	1 KID
		2 PG
		3 PG 13
		4 R
		5 NC-17
		6 ADULT

- **PW Mode** (Mode mot de passe) – Sélectionner **ON** pour activer la fonctionnalité du mot de passe. **PARENTAL** (Contrôle parental) est en grisé et ne peut pas être sélectionné. Sélectionner **OFF** pour désactiver la fonctionnalité du mot de passe. **PARENTAL** (Contrôle parental) peut être sélectionné.
- **PASSWORD CHANGE** (Modification du mot de passe) – Permet de modifier le mot de passe. Le mot de passe préreglé en usine est **99999**.

- **Parental** (Contrôle parental) – Si la fonctionnalité du verrouillage parental est activée, cela permet d'autoriser ou d'interdire les classifications du DVD. Il n'est pas possible de lire des DVD dont la classification est supérieure au critère sélectionné.

- 2 Appuyer plusieurs fois sur ◀ pour revenir au menu précédent.
- 3 Pour quitter le menu, appuyer sur ◀ pour mettre en surbrillance l'icône **Exit** ⌘, puis appuyer sur ► **PLAY**.

## Modification des préférences pour les DVD

Les références peuvent seulement être modifiées lorsque le lecteur est en mode **STOP** (Arrêt) et que le mode **PW** (Mot de passe) est réglé sur **OFF** (Désactivé) à la page de configuration du mot de passe (*Password Setup page*).

Pour modifier les références :

- 1 En mode DVD, appuyer sur **SETUP** (Configuration) de la télécommande, puis sélectionner l'icône **Préférences** ⓑ, puis appuyer sur ► **PLAY** (Lecture). La page des Préférences (*Preference Page*) s'affiche à l'écran.

-- Preference Page --		
Audio	ENG	English
		French
		Spanish
		Chinese
		Japanese
Subtitle	Off	English
		French
		Spanish
		Chinese
		Japanese
		Off
Disc Menu	ENG	English
		French
		Spanish
		Chinese
		Japanese
Default	Reset	

- **Audio** – Changement de la langue audio du DVD Si le DVD en cours de lecture contient la langue sélectionnée, cette langue sera utilisée pour l'audio. Si la langue sélectionnée n'est pas disponible sur le DVD, l'audio original est utilisé.
- **Subtitle** (Sous-titres) – Modifie la langue des sous-titres du DVD. Si la langue sélectionnée est disponible sur le DVD, les sous-titres sont affichés dans cette langue. Si la langue sélectionnée n'est pas disponible sur le DVD, les sous-titres d'origine sont utilisés.
- **Disc Menu** (Menu du disque) – Permet de sélectionner la langue du menu du disque. Si la langue sélectionnée est disponible sur le DVD, le menu du disque est affiché dans cette langue. Si la langue sélectionnée n'est pas disponible sur le DVD, le menu du disque est affiché dans la langue d'origine.
- **Default** (Par défaut) – Réinitialise le lecteur de DVD à ses paramètres par défaut.

- 2 Appuyer plusieurs fois sur ◀ pour revenir au menu précédent.
- 3 Pour quitter le menu, appuyer sur ◀ pour mettre en surbrillance l'icône **Exit** ⌘, puis appuyer sur ► **PLAY**.

## Entretien

### Nettoyage du boîtier

Essuyer le panneau avant et les autres surfaces externes de l'appareil avec un chiffon doux humecté d'eau tiède.

Ne jamais utiliser un solvant ou de l'alcool pour nettoyer l'appareil. Ne pas pulvériser d'insecticides près de l'appareil. Ces produits chimiques peuvent endommager et décolorer les surfaces exposées.

### Manipulation des disques

Un disque sale, rayé ou voilé peut causer des sauts ou des parasites.

#### Pour entretenir les disques :



- Tenir les disques par les bords.
- Ranger les disques dans leur boîtier lorsqu'ils ne sont pas utilisés.
- Ne pas exposer les disques à la lumière directe du soleil, une humidité élevée, de hautes températures ou la poussière. Une exposition prolongée à des températures extrêmes peut avoir pour effet de voiler les disques.
- Ne pas coller d'étiquette ou de ruban adhésif sur les disques.

#### Pour nettoyer un disque :

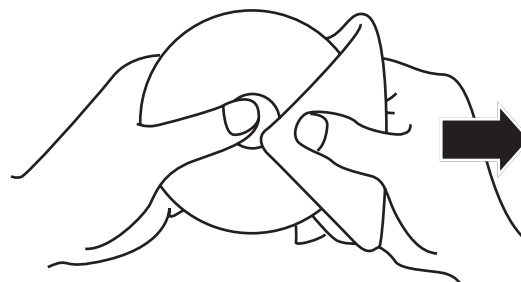

- À l'aide d'un chiffon doux, essuyer le disque à partir du centre vers la périphérie.

#### Attention

Ne pas utiliser de détergent, ni d'agents de nettoyage abrasifs. Ils endommageraient la surface du disque.

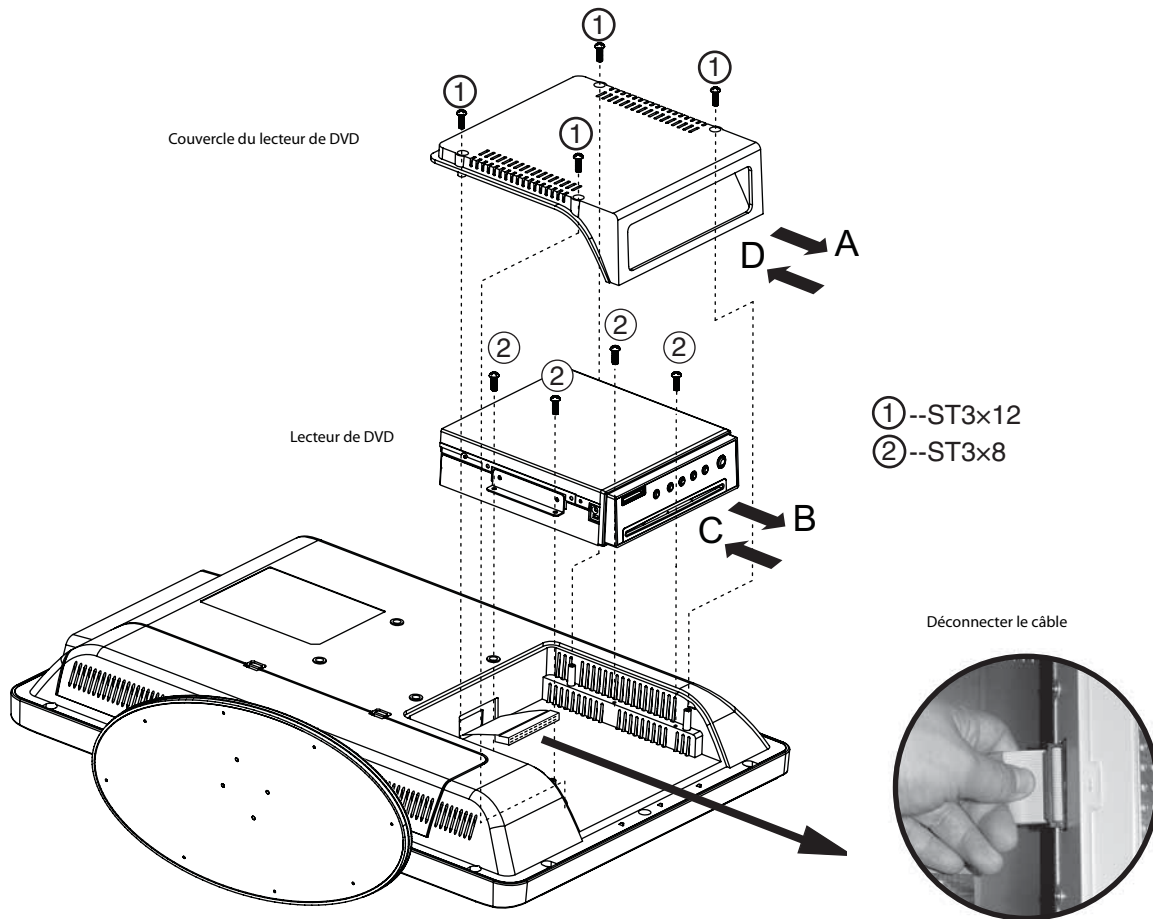

#### Pour désinstaller l'ancien lecteur de DVD :

- 1 Mettre l'ensemble TV hors tension, puis débrancher le cordon d'alimentation.
- 2 Installer une serviette de protection sur une surface plane, puis faire reposer l'ensemble TV la face tournée vers le sol sur la serviette.

#### Attention

L'écran de l'ensemble TV peut facilement être endommagé. Veiller à installer une serviette de protection entre l'écran et la surface utilisée comme plan de travail.

- 3 Retirer les quatre vis (1).
- 4 Faire glisser le couvercle du lecteur de DVD dans le sens de la flèche (A).
- 5 Retirer les quatre vis (2).
- 6 Déconnecter le lecteur de DVD du téléviseur tel qu'illustré.
- 7 Retirer le lecteur de DVD.

#### Pour installer le nouveau lecteur de DVD :

- 1 Insérer le nouveau lecteur de DVD dans le sens de la flèche (C).
- 2 Reconnecter le lecteur de DVD au téléviseur tel qu'illustré.
- 3 Replacer les quatre vis (2).
- 4 Faire glisser le couvercle du lecteur de DVD sur celui-ci dans le sens de la flèche (D).
- 5 Replacer les quatre vis (1).

## Problèmes et solutions

### TV

Problème	Solution
Absence d'image et de son.	Vérifier les connexions de tous les câbles. Vérifier que l'appareil est allumé.
L'image est correcte, mais pas de son.	Vérifier les réglages du volume sonore et de la sourdine.
Le son est correct, mais pas de couleur.	Vérifier et ajuster le réglage de la couleur. Vérifier les caractéristiques de couleur de l'émission; il est possible que ce soit un film en noir et blanc.
Il y a plusieurs images superposées à l'écran.	Vérifier que l'antenne est installée correctement. Sinon, orienter l'antenne vers la station de télévision.
L'image est « neigeuse ».	Vérifier l'antenne et sa connexion. S'il y a des problèmes, y remédier. Si toutes les connexions sont bonnes, il est possible que l'antenne ou le câble soit défectueux. Vérifier si la circulation automobile ou des enseignes au néon perturbent l'image.
Bandes traversant l'image.	Veiller à éliminer toute interférence d'autres appareils électroniques, tels que postes de radio et téléviseurs, et éloigner de l'appareil tous les dispositifs magnétiques ou électroniques.
Son SAP ou stéréo défectueux.	Une distance élevée par rapport à la station ou des interférences radio peuvent générer une mauvaise réception sonore. Si c'est le cas, passer en mode Mono.
La télécommande ne marche pas.	Enlever les obstacles éventuels entre la télécommande et le lecteur. Pointer la télécommande en direction du capteur infrarouge de l'appareil. Installer des piles neuves.
L'appareil affiche un écran noir ou bleu.	Vérifier la résolution et la fréquence de l'ordinateur, puis ajuster à la résolution optimale pour ce téléviseur : 1280 × 768 à 60 Hz.
Le message <b>No Signal</b> (Pas de signal) s'affiche à l'écran.	Vérifier que le câble est bien connecté à l'ordinateur et au téléviseur.
L'image n'est pas nette.	Régler la commande de phase
L'image n'est pas centrée.	Régler l'image horizontal.

### Lecteur de DVD

Problème	Solution
Pas de son.	Vérifier que l'appareil ou l'amplificateur fonctionnent correctement. Vérifier que l'amplificateur est réglé pour recevoir le signal de sortie du lecteur de DVD.
Pas d'image	Vérifier que l'appareil fonctionne correctement. Vérifier si le standard couleur est réglé correctement.
Mauvaise qualité du son	Vérifier que le mode de sortie audio est réglé correctement. Vérifier que la connexion audio entre l'appareil et l'amplificateur (le cas échéant) est bonne.
Impossible de lire le disque	Vérifier que le disque est inséré avec l'étiquette tournée vers l'avant. Nettoyer le disque. De l'humidité s'est condensée dans le lecteur. Retirer le disque et laisser le lecteur sous tension pendant environ une heure.
Le lecteur ne fonctionne pas correctement	Débrancher le cordon d'alimentation, puis le rebrancher.
La télécommande ne fonctionne pas	Enlever les obstacles éventuels entre la télécommande et le lecteur. Pointer la télécommande en direction du capteur infrarouge de l'appareil. Installer des piles neuves.

## Spécifications

ACL	Panneau	Panneau ACL TFT panoramique de 20 po
	Résolution	1366 × 768
	Angle de vue	80°/80°/80°/60°
	Taux de contraste	500:1
Dimensions	Luminosité (cd/m <sup>2</sup> )	500
	Avec support	20,9 × 16,6 × 8,3 po (534 × 422 × 210 mm)
	Sans support	20,9 × 14,5 × 3,5 po (534 × 368 × 90 mm)
Poids		21.3 lb (9.8 kg)
TV	Standard TV	NTSC
	Système de syntonisation	Système de syntonisation électronique
	Gamme de fréquence	VHF/UHF
	Stéréo	NICAM
	Câblodistribution	125 canaux
Alimentation	Entrée	100 à 240 V CA, 50/60 Hz
	Consommation (Max.)	75 W
Son	Sortie	3 W + 3 W
Bornes	Entrée A/V	Vidéo, S-Vidéo, Audio G/D
	Composantes	Y, Pb (Cb), Pr (Cr)
	Entrée PC	Entrée RGB à 15 broches D-SUB
	HDMI	Compatible HDMI (connecteur de type A)
	Entrée antenne	Type F
Lecteur de DVD	Signal du système	NTSC
	Disques compatibles	DVD : 12 cm CD : 12 cm

## Avis juridiques

### FCC article 15

Cet appareil est conforme à l'article 15 du règlement de la FCC. Son utilisation est soumise aux deux conditions suivantes : (1) Cet appareil ne doit pas provoquer d'interférences préjudiciables et (2) il doit accepter toute interférence reçue, y compris celles risquant d'engendrer un fonctionnement indésirable.

Cet équipement a été mis à l'essai et déclaré conforme aux limites prévues pour un appareil numérique de classe B, définies dans la section 15 de la réglementation FCC. Ces limites ont été établies pour fournir une protection raisonnable contre les interférences préjudiciables dans une installation résidentielle. Cet équipement génère, utilise et diffuse des ondes radio et, s'il n'est pas installé et utilisé conformément aux instructions dont il fait l'objet, il peut provoquer des interférences préjudiciables aux communications radio. Cependant, il n'est pas possible de garantir qu'aucune interférence ne se produira pour une installation particulière. Si cet équipement produit des interférences importantes lors de réceptions radio ou télévisées, qui peuvent être détectées en éteignant puis en rallumant l'appareil, essayer de corriger l'interférence au moyen de l'une ou de plusieurs des mesures suivantes :

- Réorienter ou déplacer l'antenne réceptrice.
- Augmenter la distance entre l'équipement et le récepteur.
- Brancher l'équipement sur la prise secteur d'un circuit différent de celui auquel le récepteur est relié.
- Contacter le revendeur ou un technicien qualifié pour toute assistance.

### Déclaration de Macrovision

Ce produit incorpore une technologie de protection de droits d'auteurs protégée par des revendications de procédé de certains brevets américains et d'autres droits de propriété intellectuelle de Macrovision Corporation et d'autres propriétaires de droits. L'utilisation de cette technologie de protection des droits d'auteur doit être autorisée par la société Macrovision et doit se limiter à des fins de divertissement privé à moins d'une autorisation préalable et explicite de Macrovision Corporation. La rétro-ingénierie ou le démontage sont interdits.

## Garantie limitée d'un an

Dynex Products (« Dynex ») garantit au premier acheteur de ce **DX-LTDVD20** neuf (« Produit »), qu'il est exempt de vices de fabrication et de main-d'œuvre à l'origine, pour une période d'un (1) an à partir de la date d'achat du Produit (« Période de garantie »). Ce Produit doit avoir été acheté chez un revendeur agréé des produits de la marque Dynex et emballé avec cette déclaration de garantie. Cette garantie ne couvre pas les Produits remis à neuf. Les conditions de la présente garantie s'appliquent à tout Produit pour lequel Dynex est notifié, pendant la Période de garantie, d'un vice couvert par cette garantie qui nécessite une réparation.

### Quelle est la durée de la couverture?

La Période de garantie dure 1 an (365 jours) à compter de la date d'achat de ce Produit. La date d'achat est imprimée sur le reçu fourni avec le produit.

### Que couvre cette garantie?

Pendant la Période de garantie, si un vice de matériau ou de main-d'œuvre d'origine est détecté sur le Produit par un service de réparation agréé par Dynex ou le personnel du magasin, Dynex (à sa seule discrétion) : (1) réparera le Produit en utilisant des pièces détachées neuves ou remises à neuf; ou (2) remplacera le Produit par un produit ou des pièces neuves ou remises à neuf de qualité comparable. Les produits et pièces remplacés au titre de cette garantie deviennent la propriété de Dynex et ne sont pas retournés à l'acheteur. Si les Produits ou pièces nécessitent une réparation après l'expiration de la Période de garantie, l'acheteur devra payer tous les frais de main-d'œuvre et les pièces. Cette garantie reste en vigueur tant que l'acheteur reste propriétaire du Produit Dynex pendant la Période de garantie. La garantie prend fin si le Produit est revendu ou transféré d'une quelconque façon que ce soit à tout autre propriétaire.

### Comment obtenir une réparation sous garantie?

Si le Produit a été acheté chez un détaillant, le rapporter accompagné du reçu original chez ce détaillant. Prendre soin de remettre le Produit dans son emballage d'origine ou dans un emballage qui procure la même qualité de protection que celui d'origine. Si le Produit a été acheté en ligne, l'expédier accompagné du reçu original à l'adresse indiquée sur le site Web. Prendre soin de remettre le Produit dans son emballage d'origine ou dans un emballage qui procure la même qualité de protection que celui d'origine.

Pour obtenir le service de la garantie à domicile pour un téléviseur avec écran de 25 po ou plus, appeler le 1-888-BESTBUY. L'assistance technique établira un diagnostic et corrigera le problème au téléphone ou enverra un technicien agréé par Dynex pour la réparation à domicile.

### Où cette garantie s'applique-t-elle?

Cette garantie ne s'applique qu'à l'acheteur original du Produit aux États-Unis et au Canada.

### Ce qui n'est pas couvert par cette garantie limitée

La présente garantie ne couvre pas :

- la formation du client;
- l'installation
- les réglages de configuration;
- les dommages esthétiques;
- les dommages résultants de catastrophes naturelles telles que la foudre;
- les accidents;
- une utilisation inadaptée;
- une manipulation abusive;
- la négligence;
- une utilisation commerciale;
- la modification de tout ou partie du Produit;
- un écran plasma endommagé par les images fixes (sans mouvement) qui restent affichées pendant de longues périodes (rémanentes).

La présente garantie ne couvre pas non plus :

- les dommages ayant pour origine une utilisation ou une maintenance défectueuse;
- la connexion à une source électrique dont la tension est inadéquate;
- toute réparation effectuée par quiconque autre qu'un service de réparation agréé par Dynex pour la réparation du Produit;
- les produits vendus en l'état ou hors service;
- les consommables tels que les fusibles ou les piles;
- les produits dont le numéro de série usine a été altéré ou enlevé.

LA RÉPARATION OU LE REMPLACEMENT, TELS QU'OFFERTS PAR LA PRÉSENTE GARANTIE, CONSTITUENT LE SEUL RECOURS DE L'ACHETEUR. DYNEX NE SAURAIT ÊTRE TENU POUR RESPONSABLE DE DOMMAGES ACCESSOIRES OU CONSÉCUTIFS, RÉSULTANT DE L'INEXÉCUTION D'UNE GARANTIE EXPRESSE OU IMPLICITE SUR CE PRODUIT, Y COMPRIS, SANS S'Y LIMITER, LA PERTE DE DONNÉES, L'IMPOSSIBILITÉ D'UTILISER LE PRODUIT, L'INTERRUPTION D'ACTIVITÉ OU LA PERTE DE PROFITS. DYNEX PRODUCTS N'OCTROIE AUCUNE AUTRE GARANTIE EXPRESSE RELATIVE À CE PRODUIT; TOUTES LES GARANTIES EXPRESSES OU IMPLICITES POUR CE PRODUIT, Y COMPRIS MAIS SANS LIMITATION, TOUTE GARANTIE DE QUALITÉ MARCHANDE, D'ADÉQUATION À UN BUT PARTICULIER, SONT LIMITÉES À LA PÉRIODE DE GARANTIE APPLICABLE TELLE QUE DÉCRITE CI-DESSUS ET AUCUNE GARANTIE EXPRESSE OU IMPLICITE, NE S'APPLIQUERA APRÈS LA PÉRIODE DE GARANTIE. CERTAINS ÉTATS ET PROVINCES NE RECONNAISSENT PAS LES LIMITATIONS DE LA DURÉE DE VALIDITÉ DES GARANTIES IMPLICITES. PAR CONSÉQUENT, LES LIMITATIONS SUSMENTIONNÉES PEUVENT NE PAS S'APPLIQUER À L'ACHETEUR ORIGINAL. LA PRÉSENTE GARANTIE DONNE À L'ACHETEUR DES GARANTIES JURIDIQUES SPÉCIFIQUES; IL PEUT AUSSI BÉNÉFICIER D'AUTRES GARANTIES QUI VARIENT D'UN ÉTAT OU D'UNE PROVINCE À L'AUTRE.

Pour contacter Dynex :

Pour le service à la clientèle, appeler le 1-800-305-2204

[www.dynexproducts.com](http://www.dynexproducts.com)

DYNEX<sup>MD</sup> est une marque déposée de Best Buy Enterprise Services, Inc.

Distribué par Best Buy Purchasing, LLC.

Dynex, 7601 Penn Avenue South, Richfield, Minnesota, U.S.A.





# Dynex DX-LTDVD20

## Combo TV con pantalla LCD/ reproductor de DVD de 20"

### Contenido

Información de seguridad .....	57
Características .....	59
Accesorios .....	59
Vista frontal .....	60
Vista posterior .....	60
Control remoto .....	61
Preparación de su combo TV .....	63
Conexión de una antena, TV por cable o vía satélite	63
Conexión de un dispositivo de video estándar .....	63
Conexión de un dispositivo de video de componentes	64
Conexión de un decodificador Dolby Digital .....	64
Conexión de un decodificador DTS .....	65
Conexión de un decodificador de audio MPEG .....	65
Conexión de un dispositivo de audio digital .....	66
Conexión de un PC .....	66
Uso de los controles básicos .....	67
Encendido y apagado de su combo TV .....	67
Ajuste del volumen .....	67
Cambio del modo de video .....	67
Uso del TV .....	67
Selección de la fuente de la señal de TV .....	67
Cambio de canales .....	67
Memorización de canales .....	67
Visualización de la información de un canal .....	68
Adición de canales favoritos .....	68
Ajuste de la imagen .....	68
Ajuste del sonido .....	69
Uso de la guía de programación electrónica .....	69
Ajuste de los canales .....	69
Adición de una etiqueta de canal .....	70
Ajuste de la hora .....	70
Otros ajustes .....	70
Ajuste del modo de subtítulos optativos .....	71
Ajuste del estilo de los subtítulos optativos .....	71
Ajuste del bloqueo .....	72
Cambio de la contraseña .....	72
Bloqueo de las clasificaciones estadounidenses de TV	72
Ajuste de la clasificación RRT .....	73
Cómo ajustar la resolución VGA .....	73
Cambio de la resolución de video de su PC .....	73
Uso de los menús de pantalla .....	73
Uso del reproductor de DVD .....	73
Reproducción de un DVD .....	73
Reproducción de un CD de audio .....	74
Selección de una pista .....	74
Reproducción de un DVD .....	73
Repetición de un CD .....	74
Uso del menú de títulos de un DVD .....	74
Uso del menú de un DVD .....	74
Búsqueda de un título o capítulo de un DVD .....	74
Búsqueda de una hora determinada en un DVD .....	74
Búsqueda de una hora determinada en una pista de un CD	75
Cambio del idioma del audio del DVD .....	75
Activación y desactivación de los subtítulos de un DVD	75
Selección del idioma de los subtítulos .....	75
Cambio del modo de visualización del DVD .....	75
Activación y desactivación del protector de pantalla	76
Uso de la memoria de la última posición del DVD .....	76
Configuración de la salida de los altavoces del DVD	76
Configuración del Dolby Digital de un DVD .....	77
Uso del ecualizador de DVD .....	77
Configuración del sonido 3D en un DVD .....	78
Configuración de una contraseña de los padres en un DVD	78
Cambio de las preferencias del DVD .....	78
Mantenimiento .....	79
Limpieza del gabinete .....	79
Manejo de los discos .....	79

Localización y corrección de fallas .....	81
Especificaciones .....	82
Garantía limitada de un año .....	83

### Información de seguridad



#### Advertencia

Para reducir el riesgo de choque eléctrico, no retire la cubierta ni la parte posterior. No hay partes reparables por el usuario en el interior. Para las reparaciones, contacte con personal de servicio calificado.

Para reducir el riesgo de incendio o choque eléctrico, no exponga su combo TV a la lluvia o la humedad.

#### Cuidado

Para evitar un choque eléctrico, introduzca la clavija ancha del enchufe del cable de alimentación en la ranura ancha de un tomacorriente. Si el enchufe no entra, solicite a un electricista certificado que cambie el tomacorriente obsoleto. No modifique el enchufe del cable de alimentación ya que se anulará esta característica de seguridad.

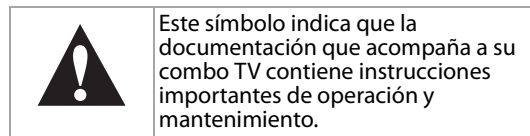
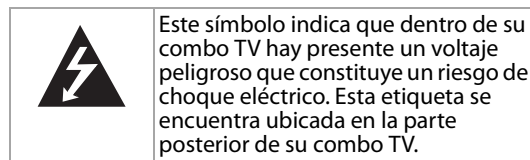

#### Seguridad del láser

Su combo TV utiliza un láser. Sólo el personal de servicio calificado puede retirar la cubierta o intentar reparar o revisar su combo TV, ya que existe la posibilidad de que sufra una lesión ocular.

#### Advertencia

El uso de cualquier otro control, ajuste o procedimiento aparte de los especificados en este manual puede resultar en una exposición peligrosa a la radiación.

Existe radiación láser visible e invisible cuando el combo TV está abierto y sus seguros se han anulado.

No mire directamente al haz de luz.

El láser está ubicado en el interior, cerca del mecanismo de la bandeja.

#### Lea las instrucciones

Lea todas las instrucciones de seguridad y operación antes de utilizar su combo TV.

#### Guarde las instrucciones

Conserve las instrucciones de seguridad y operación para referencia futura.

#### Siga las advertencias y las instrucciones

Preste atención a todas las advertencias en su combo TV y en las instrucciones de operación. Siga todas las instrucciones de operación y uso.

### Agua y humedad

No utilice su combo TV cerca de agua. Por ejemplo, no lo use cerca de una bañera, lavabo, fregadero de cocina o lavadero, en un sótano mojado o cerca de una piscina.

### Limpieza

Desconecte su combo TV antes de limpiarlo. No use productos de limpieza líquidos o en aerosol. Use solamente un paño húmedo para limpiar el exterior de su combo TV.

#### Nota

Si se trata de productos que requieren el uso de servicio ininterrumpido y que, por alguna razón determinada, como la posibilidad de pérdida del código de autorización del convertidor CATV, no pueden ser desconectados por el usuario para su limpieza u otra finalidad, se puede hacer caso omiso de la referencia a desconectar el aparato en la descripción de su limpieza.

### Ventilación

Las ranuras y aberturas en el gabinete y en la parte posterior o en la base se proporcionan con fines de ventilación, operación confiable y protección contra sobrecalentamiento. Estas aberturas no se deben bloquear ni cubrir. No cubra las aberturas al colocar su combo TV sobre una cama, sofá, alfombra, o cualquier otra superficie parecida. No coloque su combo TV cerca o sobre un radiador o calefactor. No coloque su combo TV en una instalación empotrada, tal como una librería o estante, a menos que se proporcione una ventilación adecuada o se sigan las instrucciones del fabricante.

### Calor

Asegúrese de que su combo TV se encuentre alejado de fuentes de calor tal como radiadores, calefactores, estufas u otros productos (incluyendo amplificadores) que produzcan calor.

### Conexión a tierra o polarización

No anule el propósito de seguridad del enchufe con polarización o con conexión a tierra. Un enchufe polarizado tiene dos clavijas planas, una más ancha que la otra. Un enchufe de conexión a tierra tiene dos clavijas y un conector de tierra. La clavija ancha o conector de tierra se proporcionan para su seguridad. Si el enchufe no entra, solicite a un electricista que cambie el tomacorriente obsoleto.

### Protección del cable de alimentación

Los cables de alimentación deben colocarse de manera que no se pisen ni se los aplaste con artículos colocados sobre ellos o contra ellos. Preste atención especial a los cables en los enchufes, en los receptáculos auxiliares y en el punto en el que salen de su combo TV.

### Accesorios

No use accesorios no recomendados por Dynex ya que podrían constituir un peligro.

### Soporte

No coloque su combo TV en un carro, base, trípode, soporte o mesa inestable. El combo TV se podría caer y sufrir daños importantes, además de causar serias lesiones personales. Utilice este producto sólo con carros, bases, trípodes, soportes o mesas especificadas por el fabricante, o que se vendan con el combo TV. Si va a montar el combo TV en la pared, siga las instrucciones del fabricante y use un accesorio de montaje recomendado por el fabricante. La combinación de combo TV y carro debe moverse con cuidado. Las paradas repentinas, la fuerza excesiva y las superficies irregulares pueden hacer que el combo TV y el carro se vuelquen.

### Montaje en pared o techo

Si va a montar el combo TV en la pared o en el techo, asegúrese de instalarlo de acuerdo con el método recomendado por el fabricante del dispositivo de montaje o soporte.

### Rayos

Para protección adicional del receptor del combo TV durante una tormenta eléctrica, o cuando se deje sin supervisión o sin usar por largos periodos de tiempo, desconéctelo del tomacorriente y desconecte la antena o el sistema de cable. Esto ayudará a evitar daños a su combo TV debido a rayos o sobretensiones en las líneas de alimentación.

### Reparación

No trate de reparar este combo TV usted mismo, ya que abrir o quitar las cubiertas puede exponerlo a voltajes peligrosos u otros peligros. Encomiende todas las reparaciones a personal de servicio calificado.

### Sobrecarga

No sobrecargue los tomacorrientes y los cables de extensión ya que esto resultará en riesgo de incendio o choque eléctrico.

### Ingreso de objetos y líquidos

Nunca inserte objetos de ningún tipo en el combo TV a través de las ranuras, ya que estos pueden tocar puntos de voltaje peligrosos o hacer cortocircuito con otros componentes, lo cual puede causar un incendio o choque eléctrico. Nunca derrame líquidos de ninguna clase sobre su combo TV.

### Daños que requieren reparación

Desconecte su combo TV del tomacorriente y encomiende su reparación a personal calificado bajo las siguientes condiciones:

- Cuando el cable de alimentación o el enchufe esté dañado o pelado.
- Si se ha derramado líquido u objetos han caído dentro de su combo TV.
- Si su combo TV ha sido expuesto a la lluvia o al agua.
- Si su combo TV no funciona normalmente aún siguiendo las instrucciones de operación. Ajuste únicamente los controles que se describen en las instrucciones de operación, ya que el ajuste incorrecto de otros controles puede ocasionar daño al producto, siendo con frecuencia necesaria la intervención de un técnico calificado para restaurar la operación normal del combo TV.
- Si su combo TV se ha caído o dañado de cualquier forma.
- Cuando su combo TV exhiba un cambio significativo en el rendimiento.

### Piezas de repuesto

Cuando se necesiten repuestos, asegúrese de que el técnico de reparación use repuestos especificados por el fabricante o que tengan las mismas características que la pieza original. Las substituciones no autorizadas pueden resultar en incendio, choque eléctrico, lesiones personales u otros peligros.

### Verificación de seguridad

Después de completar la revisión o reparación de este combo TV, pídale al técnico de servicio que realice verificaciones de seguridad para determinar que el combo TV se encuentra en perfecto estado de funcionamiento.

### Fuente de alimentación

Su combo TV debe funcionar únicamente con el tipo de alimentación eléctrica indicada en la etiqueta de señalización. Si no está seguro del tipo de alimentación eléctrica que hay en su casa, consulte con el vendedor de su televisor o con la compañía eléctrica local.

### Protección de la pantalla

La pantalla de su combo TV es de cristal. No deje caer su combo TV ni golpee la pantalla de cristal. Si la pantalla se rompe, tenga cuidado al recoger el cristal roto.

**Píxeles inactivos**

El panel de LCD contiene casi 3 millones de transistores de película fina, que proporcionan una calidad de video excepcionalmente nítida. Ocasionalmente unos cuantos píxeles inactivos pueden aparecer en la pantalla como un punto fijo de color azul, verde o rojo. Estos píxeles inactivos no afectan adversamente al rendimiento de su combo TV, y no se consideran defectos.

**Conexión a tierra de la antena exterior**

Sí hay conectada una antena exterior o un sistema de cable al combo TV, asegúrese de que la antena o el sistema de cable esté conectado a tierra para contar con protección contra sobrevoltajes y contra la acumulación de cargas estáticas. El artículo 810 del código nacional eléctrico, ANSI/NFPA N.º 70-1984 proporciona información con respecto a la correcta conexión a tierra del poste y de la estructura de soporte, la conexión a tierra del alambre principal de una unidad de descarga de antena, el tamaño de los conductores de la conexión a tierra, la ubicación de la unidad de descarga de antena, la conexión a los electrodos de conexión a tierra y los requisitos para el electrodo de conexión a tierra. Un sistema de antena exterior no debe ubicarse en las inmediaciones de líneas eléctricas u otros circuitos de luz eléctrica o de energía, o donde pueda caer sobre dichos circuitos o líneas eléctricas. Al instalar un sistema de antena exterior, se debe tener sumo cuidado para no tocar los circuitos o líneas de alto voltaje ya que el contacto con ellos podría ser fatal.

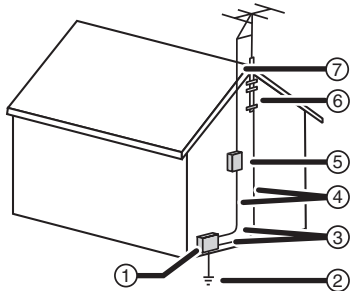

1	Equipo de servicio eléctrico
2	Sistemas de electrodos de tierra para el servicio de alimentación eléctrica
3	Abrazaderas de tierra
4	Conductores de conexión a tierra
5	Unidad de descarga de antena
6	Abrazadera de tierra
7	Cable conductor de entrada de antena

**Nota para el instalador del sistema CATV**

Este recordatorio se proporciona para que el instalador del sistema CATV preste atención al artículo 820-40 del NEC, que proporciona pautas para una correcta conexión a tierra y, en particular, especifica que la conexión a tierra del cable debe conectarse al sistema de masa del edificio, tan cerca al punto de entrada del cable cómo sea posible.

**Características**

**Accesorios**

Asegúrese de que los siguientes accesorios se encuentran en el paquete:

- Cable YPbPr
- Cable de alimentación
- Control remoto y pilas

## Vista frontal

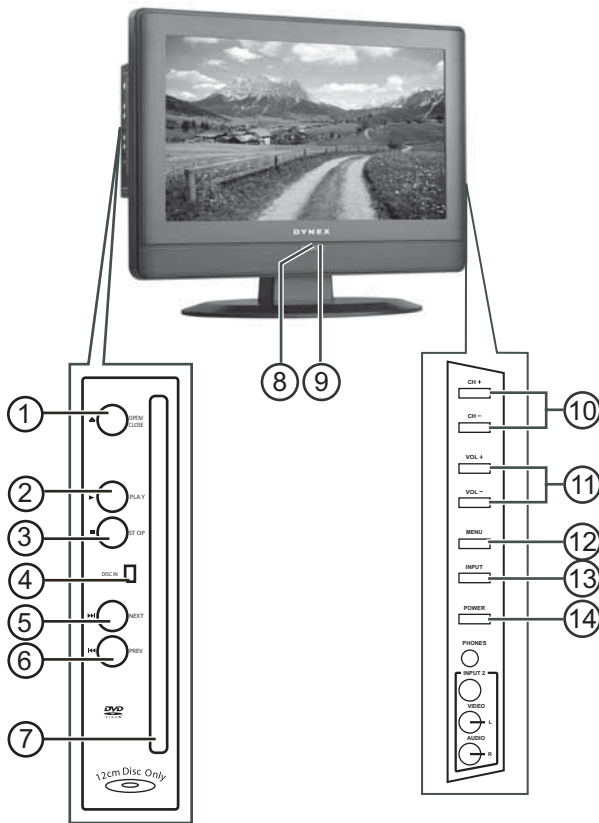

N.º	Componente	Descripción
12	MENÚ	Presione para abrir el menú de TV.
13	ENTRADA	Presione para seleccionar la entrada de la señal de AV. Puede seleccionar TV, AV1, AV2, S-Video, Component (vídeo de componentes), DVD, HDMI o VGA.
14	ALIMENTACIÓN	Presione para encender o apagar su combo TV o para salir del modo standby.

## Vista posterior

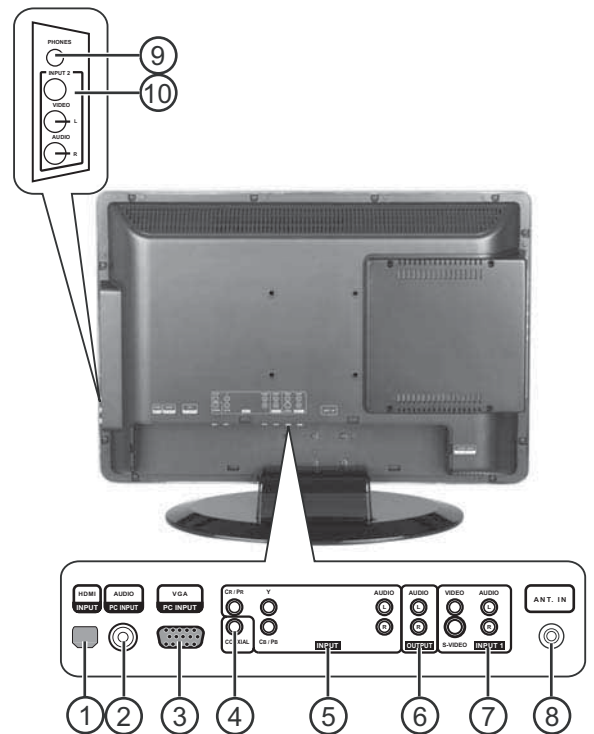

N.º	Componente	Descripción
1	ABRIR/CERRAR	Presione para expulsar el disco que hay en la ranura.
2	REPRODUCIR	Presione para cambiar al modo DVD y empezar a reproducir el disco.
3	DETENER	Presione para detener la reproducción del disco.
4	Indicador de Disco DENTRO	Cuando está iluminado, indica que hay un DVD o CD en la ranura para discos.
5	SIGUIENTE	Presione para pasar al capítulo o pista siguiente.
6	ANTERIOR	Presione para pasar al capítulo o pista anterior.
7	Ranura para discos	Inserte un DVD o CD para cambiar al modo DVD y reproducir el disco.
8	Indicador de encendido/Standby	Se ilumina cuando el combo TV está enchufado en un tomacorriente. Cuando el combo TV está encendido, la luz es verde. Cuando el combo TV está en modo standby, la luz es roja.
9	Sensor de infrarrojos	Recibe las señales del control remoto. No se debe bloquear.
10	CANAL+/CANAL-	Presione estos botones para cambiar el canal.
11	Volumen+/Volumen-	Presione para ajustar el volumen.

N.º	Conector
1	ENTRADA HDMI
2	ENTRADA PC AUDIO
3	ENTRADA PC VGA
4	COAXIAL (audio digital)
5	ENTRADA (AV3-Y, Cr/Pr, Cb/Pb, AUDIO L y AUDIO R)
6	SALIDA AUDIO
7	INPUT 1 [Entrada 1] (AV1-vídeo compuesto/AUDIO Izq y Der) (S-VIDEO/AUDIO Izq y Der)
8	ENTRADA ANTENA (antena coaxial)
9	AURICULARES (casco)
10	INPUT 2 [Entrada 2] (VIDEO/ AUDIO Izq y Der)

Control remoto

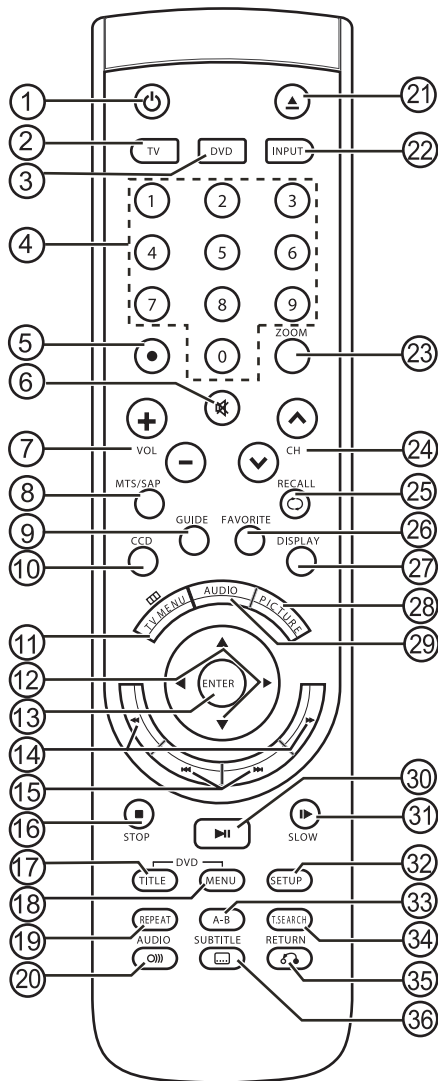

N.º	Componente	Descripción
10	CCD	Presione para seleccionar el modo de subtítulos optativos mientras está en el modo de TV.
11	MENÚ TV	Presione para abrir el menú de TV.
12	▲ ▼ ◀ ▶	Presione para navegar por los menús de la pantalla.
13	ENTRAR	Presione para confirmar sus selecciones.
14	◀◀ y ▶▶	Presione para avanzar o retroceder durante la reproducción de un DVD o CD.
15	SALTAR hacia atrás ◀◀ y SALTAR hacia adelante ▶▶	Presione para saltar al capítulo o pista anterior o siguiente.
16	DETENER	Permite detener la reproducción del DVD o CD.
17	TÍTULO DVD	Presione para abrir el menú de títulos de un DVD.
18	MENÚ DVD	Permite abrir el menú principal del DVD.
19	REPETIR	Presione para repetir una sección de un DVD o CD.
20	AUDIO	Presione para cambiar el idioma del DVD.
21	▲ ABRIR	Presione para expulsar el disco que hay en la ranura.
22	ENTRADA	Presione para abrir el menú de fuentes de entrada.
23	ZOOM	Presione para cambiar el modo zoom.
24	CANAL ▼ y CANAL ▲	Presione para pasar al canal anterior o siguiente mientras está en el modo TV. En otros modos, presione para cambiar al modo TV.
25	REGRESAR	Presione para regresar al canal anterior.
26	FAVORITOS	Presione para mostrar la lista de favoritos.
27	VISUALIZACIÓN	Presione para mostrar la información sobre la fuente de entrada.
28	IMAGEN	Presione para cambiar el modo de imagen.
29	AUDIO	Presione para cambiar el modo de sonido.
30	▶▶ REPRODUCIR/ PAUSA	Permite reproducir o detener momentáneamente un DVD o CD.
31	LENTO	Presione para activar el avance o el retroceso lento.
32	CONFIGURACIÓN	Presione para abrir el menú de configuración del DVD.
33	A-B	Presione para crear un bucle de reproducción.
34	BÚSQUEDA por tiempo	Presione para localizar el punto donde desea que empiece la reproducción.
35	RETORNO	Presione para regresar a la pantalla de menú anterior.
36	SUBTÍTULOS	Presione para cambiar el idioma de los subtítulos del DVD. Algunos DVD no tienen subtítulos en varios idiomas.

N.º	Componente	Descripción
1	ALIMENTACIÓN	Presione para encender o apagar su combo TV o para entrar en el modo standby.
2	TV	Presione para cambiar al modo de TV.
3	DVD	Presione para cambiar al modo de DVD.
4	Números	Presione para introducir números de canales, números de capítulos de DVD y números de pista del CD.
5	.	Presione para ver un canal secundario de TV digital. Introduzca primero el número del canal principal, presione este botón y luego introduzca el número del canal secundario.
6	SILENCIAR	Presione para silenciar el sonido. Presione de nuevo para restaurar el sonido.
7	VOL+ y VOL-	Presione para ajustar el volumen.
8	MTS/SAP	Presione para seleccionar el modo Estéreo, Mono o SAP.
9	GUÍA	Presione para abrir la guía de programación electrónica (EPG, por sus siglas en inglés).

### Programación del control remoto universal

Su combo TV es compatible con los controles remotos universales más conocidos.

Marca del control remoto	Código de programación
Philips	115
DirecTV	10463
RCA	135
One-For-All	0463
Sony	8042

Para compatibilidad con otros controles remotos universales, utilice los códigos listados para estas marcas: Emerson, Memorex, Orion, Sansui, Sylvania o Zenith.

### Instalación de las pilas del control remoto

Para instalar las pilas del control remoto:

- 1 Abra el compartimiento de las pilas (1) en la parte posterior del control remoto.

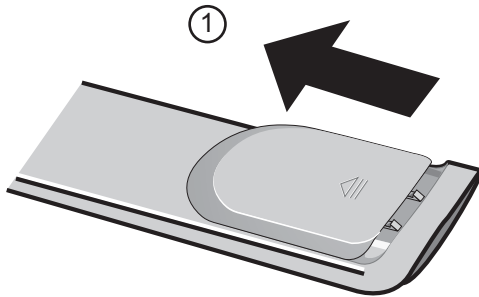

- 2 Inserte dos pilas AAA en el compartimiento de pilas (2). Verifique que los símbolos + y - en las pilas coincidan con los símbolos + y - en el compartimiento de las pilas.

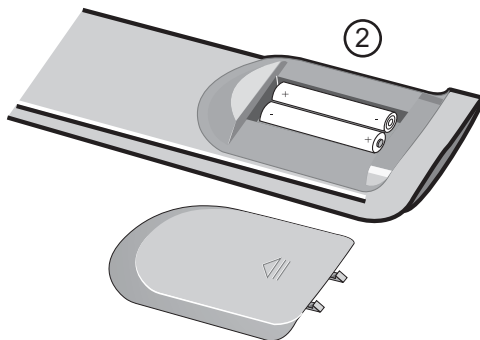

- 3 Vuelva a colocar la cubierta de las pilas.

### Uso del control remoto

Para usar el control remoto:

- Apunte con el control remoto directamente a su combo TV, dentro de un ángulo de 30° del sensor del control remoto en la parte frontal de su combo TV y a una distancia de menos de 6 m (20 pies) de su combo TV.

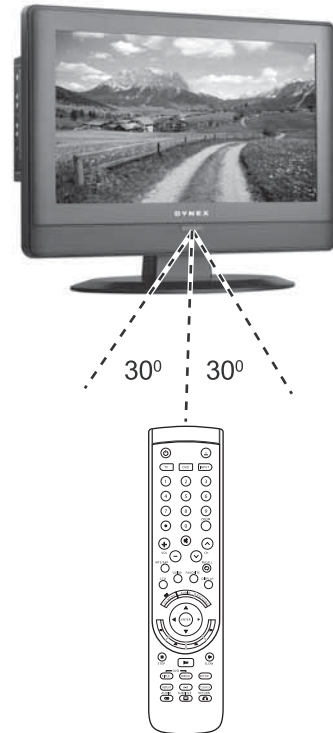

#### Cuidado

No exponga el control remoto a líquidos, luz solar directa o choque.

#### Nota

- Los objetos entre el control remoto y el sensor del control remoto pueden bloquear la señal del control remoto.
- El rango del control remoto puede verse reducido si el sensor del control remoto está recibiendo la luz solar directa o está iluminado por una luz intensa. En ese caso, cambie el ángulo de la luz, mueva su combo TV o acerque el control remoto al sensor del control remoto.



## Preparación de su combo TV

### Conexión de una antena, TV por cable o vía satélite

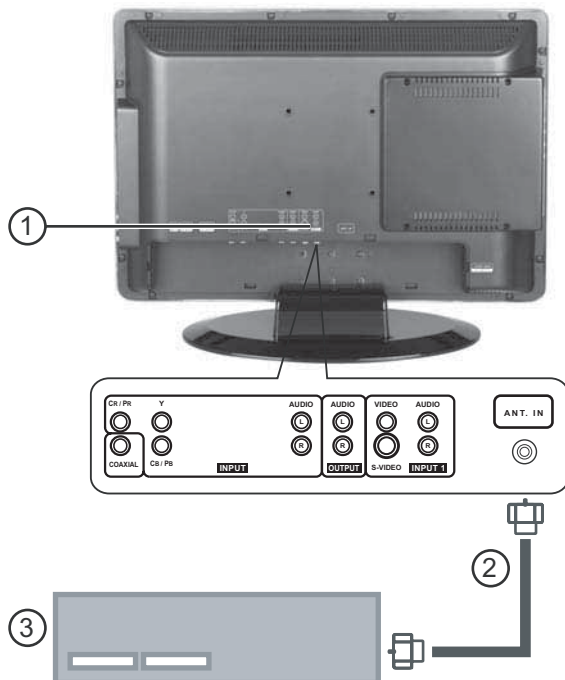

#### Para conectar una antena exterior, TV por cable o TV vía satélite:

- 1 Retire la cubierta del puerto en la parte posterior de su combo TV (1).
- 2 Enchufe el cable de antena de una antena, TV por cable o receptor de satélite (3) al conector **ANT. IN** (Entrada de antena) en su combo TV (2).
- 3 Encienda su combo TV.
- 4 Presione **INPUT** (Entrada) y ▲ o ▼ para seleccionar **TV**.

### Conexión de un dispositivo de video estándar

#### Nota

Su TV admite múltiples entradas de fuentes de video. Para conexiones de video temporales y de fácil acceso, use los conectores laterales (AV2). Para conexiones más permanentes, use los conectores posteriores (AV1).

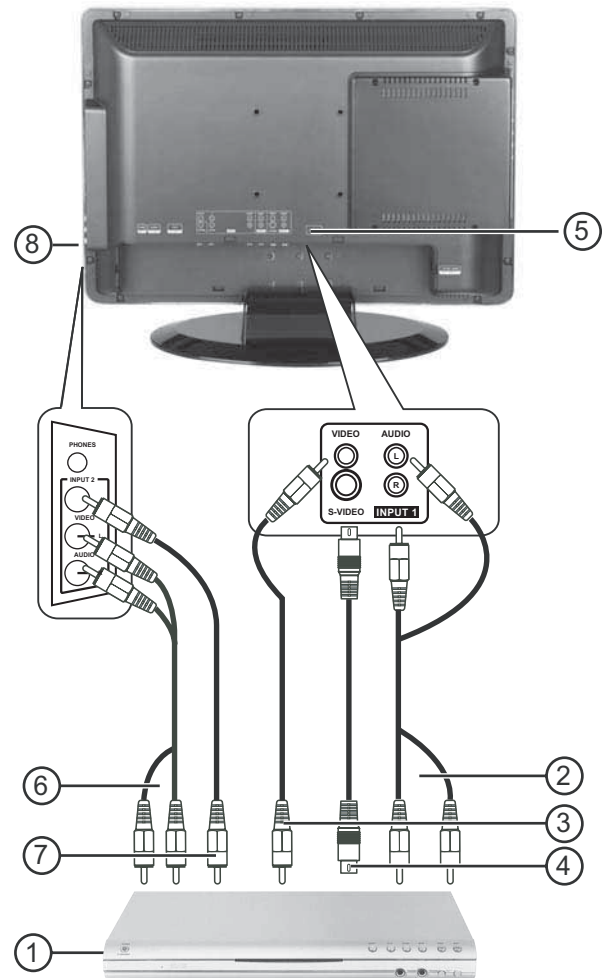

#### Para conectar un dispositivo de video estándar a los conectores AV1:

- 1 Enchufe un cable de video RCA (2) en un dispositivo de video estándar (1) y en el toma **VIDEO** de la parte posterior de su combo TV.
- 2 Enchufe los cables de audio RCA (2) en el toma de salida de audio del dispositivo de video y en los tomas **AUDIO L** (Audio Izq.) y **AUDIO R** (Audio Der.) superiores de la parte posterior de su combo TV.
- 3 Encienda su combo TV.
- 4 Presione **INPUT** (Entrada) y ▲ o ▼ para seleccionar **AV1**.

#### Para conectar un dispositivo de video a los tomas AV2:

- 1 Enchufe el conector de video RCA (7) en un dispositivo de video estándar (1) y en el toma **VIDEO** (8) en el lateral de su combo TV.
- 2 Enchufe los conectores de audio RCA (6) en los tomas de salida de audio del dispositivo de video y en los tomas **AUDIO L** (Audio Izq.) y **AUDIO R** (Audio Der.) (8) en el lateral de su combo TV.
- 3 Encienda su combo TV.
- 4 Presione **INPUT** (Entrada) y ▲ o ▼ para seleccionar **AV2**.



**Para conectar un dispositivo de S-Video estándar a los conectores AV1:**

- 1 Enchufe un cable de S-Video (4) en el toma de salida S-Video en un dispositivo de S-Video (1) y en el toma **S-VIDEO** (5) de la parte posterior de su combo TV.
- 2 Enchufe los cables de audio RCA (2) en los tomas de salida de audio del dispositivo de S-Video y en los tomas **AUDIO L** (Audio Izq.) y **AUDIO R** (Audio Der.) (1) de la parte posterior de su combo TV.
- 3 Encienda su combo TV.
- 4 Presione **INPUT** (Entrada) y ▲ o ▼ para seleccionar **S-Video**.

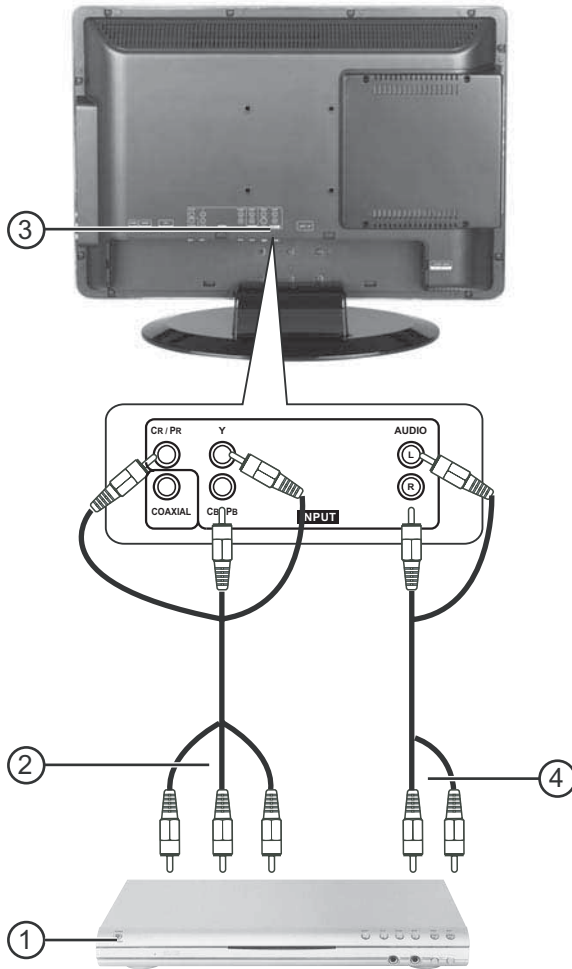
**Conexión de un dispositivo de video de componentes****Para conectar una fuente de barrido progresivo o video HDTV a los tomas Y/Pb/Pr:**

- 1 Enchufe un cable de video de componentes (2) en un dispositivo de video de barrido progresivo o HDTV (1) y en los tomas **Y/Pb/Pr** (3) de la parte posterior de su combo TV.
- 2 Enchufe los cables de audio RCA (4) en los tomas de salida de audio del dispositivo de video de barrido progresivo o HDTV y en los tomas **AUDIO L** (Audio Izq.) y **AUDIO R** (Audio Der.) inferiores (3) de la parte posterior de su combo TV.
- 3 Encienda su combo TV.
- 4 Presione **INPUT** (Entrada) y ▲ o ▼ para seleccionar **Component** (Componentes).

**Conexión de un decodificador Dolby Digital**

Puede conectar su combo TV a un amplificador equipado con un decodificador o procesador Dolby® Digital para escuchar un DVD en modo de sonido envolvente.

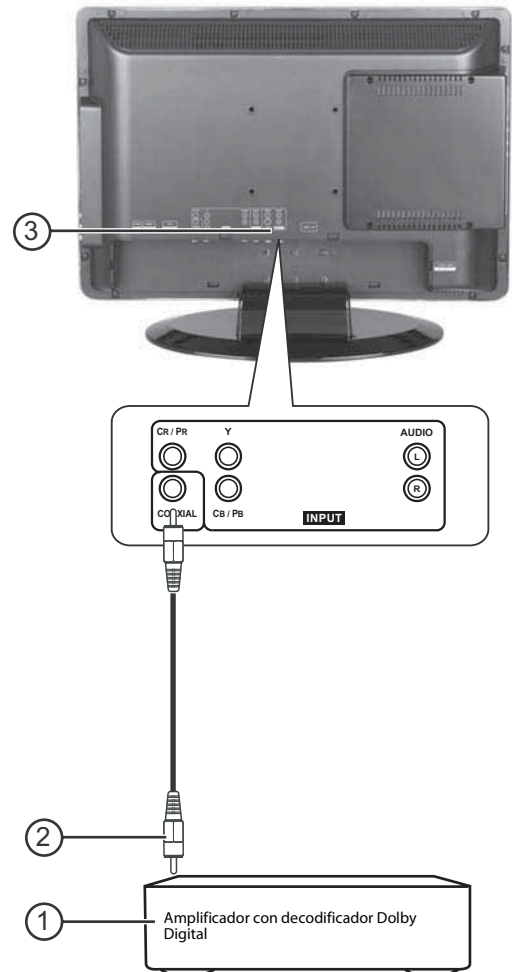
**Para conectar a un amplificador equipado con un decodificador Dolby Digital:**

- 1 Retire la cubierta de los puertos en la parte posterior de su combo TV.
- 2 Enchufe un cable coaxial (2) en el toma Dolby Digital del amplificador (1) y en el toma **COAXIAL OUTPUT** (Salida coaxial) (3) en la parte posterior de su combo TV.

## Conexión de un decodificador DTS

Puede conectar su combo TV a un amplificador equipado con un decodificador o procesador DTS para escuchar la salida de audio de un DVD o discos CD de audio en modo de sonido DTS.

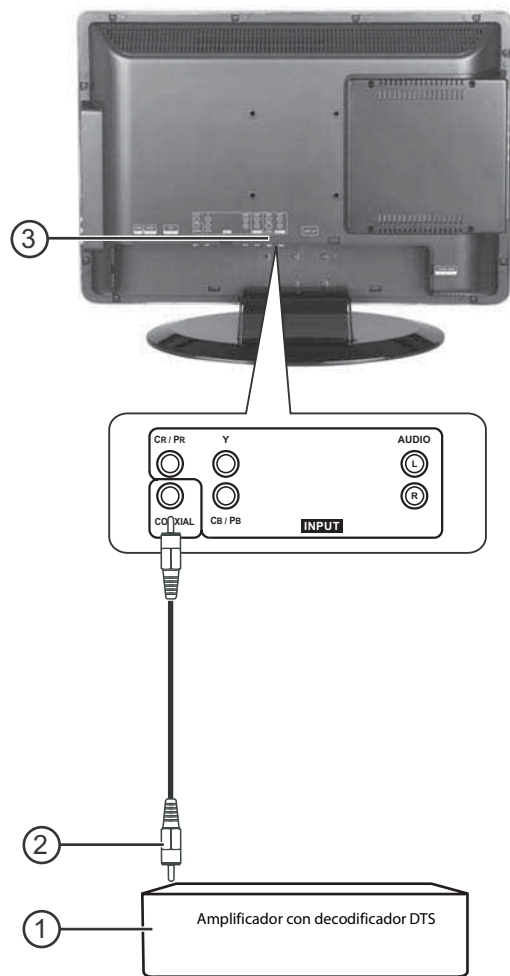

### Para conectar a un amplificador equipado con un decodificador DTS:

- 1 Retire la cubierta de los puertos en la parte posterior de su combo TV.
- 2 Enchufe un cable coaxial (2) en el toma DTS del amplificador (1) y en el toma **COAXIAL OUTPUT** (Salida coaxial) (3) de la parte posterior de su combo TV.

## Conexión de un decodificador de audio MPEG

Puede conectar su combo TV a un amplificador equipado con un decodificador o procesador MPEG para escuchar discos DVD en sonido MPEG2.

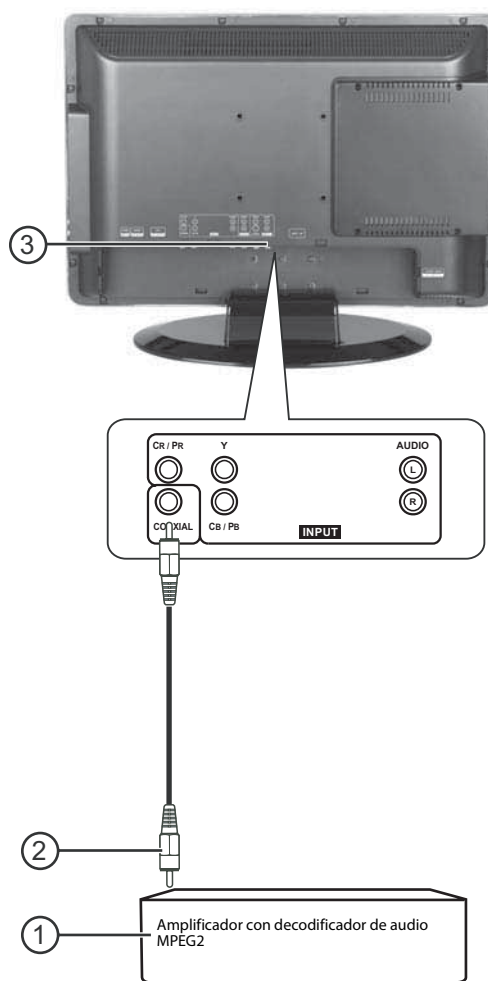

### Para conectar a un amplificador equipado con un decodificador de audio MPEG:

- 1 Retire la cubierta de los puertos en la parte posterior de su combo TV.
- 2 Enchufe un cable coaxial (2) en el amplificador (1) y en el toma **COAXIAL OUTPUT** (Salida coaxial) (3) de la parte posterior de su combo TV.

## Conexión de un dispositivo de audio digital

Puede conectar su combo TV a un amplificador digital de 2 canales para escuchar sonido de 2 canales.

### Nota

El audio PCM está limitada la reproducción de discos DVD o CD.

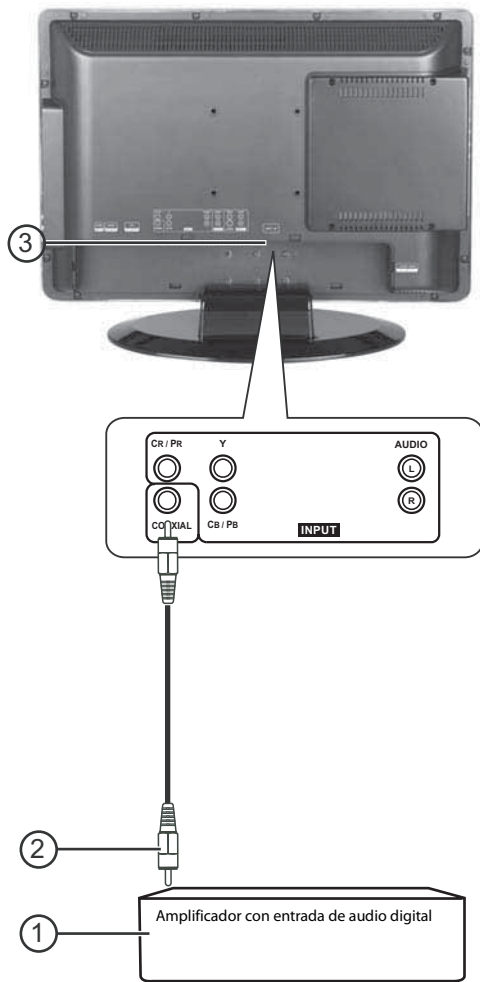

### Para conectar a un amplificador equipado con una entrada de audio digital:

- 1 Retire la cubierta de los puertos en la parte posterior de su combo TV.
- 2 Enchufe un cable coaxial (2) en el amplificador (1) y en el toma **COAXIAL OUTPUT** (Salida coaxial) (3) de la parte posterior de su combo TV.

## Conexión de un PC

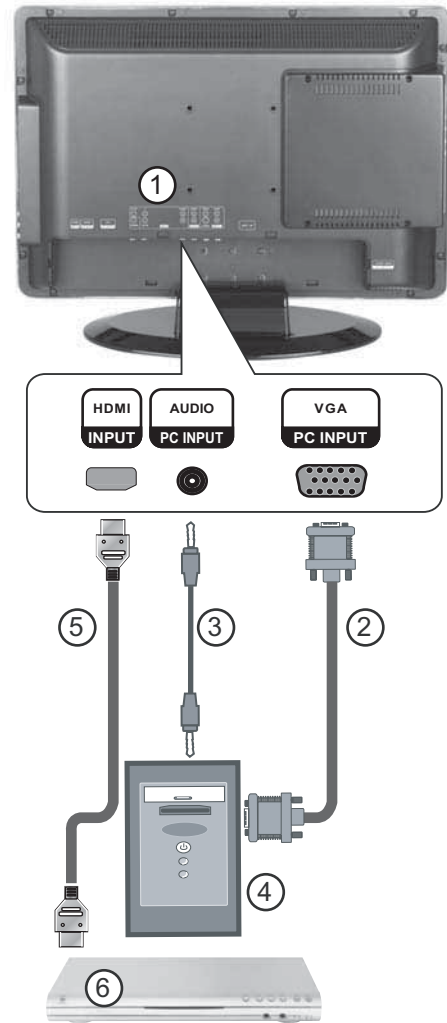

### Para conectar un PC:

- 1 Retire la cubierta de los puertos (1) en la parte posterior de su combo TV.
- 2 Enchufe un cable VCA (2) en el puerto VGA del PC (4) y en el puerto **VGA PC INPUT** (Entrada de PC: VGA) en la parte posterior de su combo TV.
- 3 Enchufe un cable de audio (3) en el toma de audio del PC (4) y en el puerto **AUDIO PC INPUT** (Entrada de PC: AUDIO) en la parte posterior de su combo TV.
- 4 Encienda su combo TV.
- 5 Presione **INPUT** (Entrada) y ▲ o ▼ para seleccionar **PC/VGA**.

### Nota

La mejor resolución para visualizar video de PC en su combo TV es 1280 x 768.

### Para conectar un dispositivo HDMI al conector HDMI:

- 1 Retire la cubierta del puerto en la parte posterior de su combo TV (1).
- 2 Enchufe un cable HDMI (5) en el puerto HDMI o en el dispositivo HDMI (6) y en el puerto **HDMI INPUT** (Entrada de HDMI) en la parte posterior de su combo TV.
- 3 Encienda su combo TV.
- 4 Presione **INPUT** (Entrada) y ▲ o ▼ para seleccionar **HDMI**.

# Uso de los controles básicos

## Encendido y apagado de su combo TV

### Para encender y apagar su combo TV:

- 1 Presione **POWER** (Alimentación) en el lateral de su combo TV o en el control remoto. El indicador **POWER/STANDBY** (Alimentación/Standby) se ilumina en verde.
- 2 Para apagar su combo TV, presione de nuevo **POWER**. El indicador **POWER/STANDBY** cambia a rojo.

**Nota**

Se consume una pequeña cantidad de energía eléctrica incluso cuando la alimentación está apagada.

## Ajuste del volumen

El volumen puede ajustarse mediante los controles en el panel lateral de su combo TV o del control remoto.

### Para ajustar el volumen:

- 1 Presione **VOL+** o **VOL-** para aumentar o disminuir el volumen.
- 2 Presione **MUTE** (Silenciar) para silenciar el sonido y vuelva a presionar este botón para restablecerlo.

## Cambio del modo de video

Su combo TV admite múltiples modos de video.

### Para seleccionar el modo de video:

- Presione **INPUT** (Entrada) una o más veces para seleccionar el modo de video y luego presione **ENTER** (Entrar). Se puede seleccionar:
  - **TV**
  - **AV1**
  - **AV2**
  - **S-Video**
  - **Componente**
  - **DVD**
  - **HDMI**
  - **VGA**

## Uso del TV

### Selección de la fuente de la señal de TV

#### Para seleccionar la fuente de la señal de TV:

- 1 Presione **TV MENU** (Menú de TV), después presione ◀ o ▶ para resaltar el icono **CHANNEL** (Canal). Aparece el menú **CHANNEL**.
- 2 Presione ▼ para acceder al menú.
- 3 Presione ▲ o ▼ para seleccionar **Antenna** (Antena) y luego presione ◀ o ▶ para seleccionar **Air** (Aire) o **CATV**.
- 4 **Air** – canales VHF/UHF.
- 5 **CATV** – Canales de TV por cable.
- 6 Presione **TV MENU** una o más veces para cerrar el menú.

## Cambio de canales

### Para cambiar los canales:

- Presione **CH+** (Canal siguiente) o **CH-** (Canal anterior) en el lateral de su combo TV o **CH** ▲ o **CH** ▼.

### Para introducir números de canal directamente:

- Presione los botones numéricos en el control remoto. En el modo de TV digital, puede ocurrir que un canal (canal principal) tenga uno o más subcanales (canales secundarios). Presione los botones numéricos del canal principal, presione el botón • (a la izquierda del botón **0**) y luego presione el botón numérico del canal secundario. Por ejemplo, si desea ver el canal 5-2, presione **5**, presione el botón • y luego presione **2**.

### Para ir al canal anterior:

- Presione **RECALL** (Regresar).

## Memorización de canales

Para seleccionar canales con los botones **CH**, su combo TV tiene que memorizarlos antes. Cuando su combo TV memoriza canales, hace un barrido en busca de señales y luego almacena la información de los canales en la memoria.

### Para memorizar automáticamente los canales:

- 1 Presione **TV MENU** (Menú de TV) en el control remoto, después presione ◀ o ▶ para resaltar el icono **CHANNEL** (Canal). Aparece el menú **CHANNEL**.
- 2 Presione ▼ para acceder al menú **CHANNEL**.

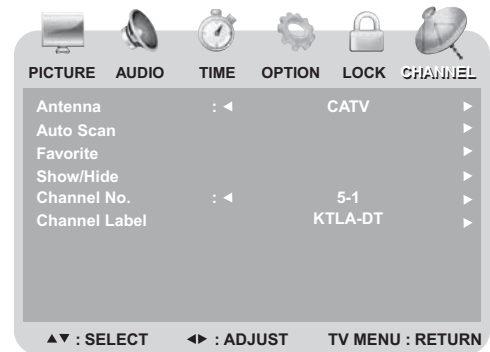

- 3 Presione ▲ o ▼ para seleccionar **AUTO SCAN** (Barrido automático), luego presione ▶.

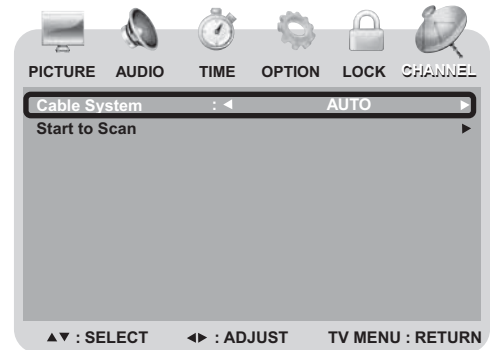

- 4 Presione ▲ o ▼ para seleccionar **Cable System** (Sistema de cable), luego presione ◀ o ▶ para seleccionar **AUTO**, **STD**, **IRC** o **HRC**.
- 5 Presione ▲ o ▼ para seleccionar **Start to Scan** (Empezar el barrido), luego presione ▶ para dar comienzo al barrido automático. Su combo TV busca todos los canales disponibles en su área y los memoriza.
- 6 Para detener la búsqueda automática, presione **ENTER** (Entrar). Cuando se termina la búsqueda automática, se abre el menú **CHANNEL** y el canal cambia al primer canal en la lista de canales memorizados.

## Visualización u ocultación manual de un canal

### Para visualizar u ocultar manualmente un canal:

- 1 Asegúrese de que ha realizado el barrido para buscar y memorizar los canales digitales.
- 2 Presione **TV MENU** (Menú de TV) en el control remoto, después presione ◀ o ▶ para resaltar el icono **CHANNEL** (Canal). Aparece el menú **CHANNEL**.
- 3 Presione ▼ para acceder al menú **CHANNEL**.
- 4 Presione ▲ o ▼ para seleccionar **Show/Hide** (Mostrar/Ocultar), luego presione ▶ para acceder al menú **Show/Hide**.
- 5 Presione ▲ o ▼ para seleccionar un canal que desee ocultar, luego presione **ENTER** (Entrar). La marca de verificación desaparece y la pantalla se vuelve negra. Presione otra vez **ENTER**. La marca de verificación aparece y la pantalla muestra el canal.

## Visualización de la información de un canal

### Para ver la información de un canal:

- 1 En el modo de TV digital, seleccione el canal que desea ver.
- 2 Presione **DISPLAY** (Visualización) una vez para ver la información del canal.

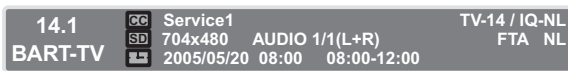

- 3 Presione **DISPLAY** dos veces para ver la información del contenido del programa (si está disponible).

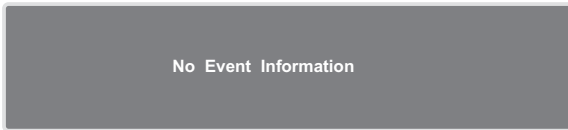

- 4 Presione **DISPLAY** una o más veces para cerrar el menú de información.

## Adición de canales favoritos

### Para añadir canales a la lista de canales favoritos:

- 1 Asegúrese de que ha realizado el barrido para buscar y memorizar los canales digitales.
- 2 Presione **TV MENU** (Menú de TV) en el control remoto, después presione ◀ o ▶ para resaltar el icono **CHANNEL** (Canal). Aparece el menú **CHANNEL**.
- 3 Presione ▼ para acceder al menú **CHANNEL**.
- 4 Presione ▲ o ▼ para seleccionar **Favorite** (Favoritos), luego presione ▶ para abrir el menú de canales favoritos.

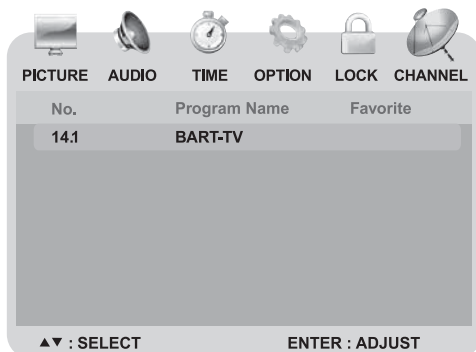

- 5 Presione ▲ o ▼ para seleccionar un canal que desee agregar a la lista de canales favoritos.

- 6 Presione **ENTER** (Entrar). Aparece una marca de verificación y el canal queda marcado como favorito.
- 7 Repita este procedimiento para seleccionar los otros canales.

### Para seleccionar su canal favorito:

- 1 Presione **FAVORITE** (Favoritos) uno o más veces en el control remoto hasta que aparezca **Favorite List** (Lista de favoritos).
- 2 Presione ▲ o ▼ para seleccionar el canal favorito que quiere configurar como predeterminado.

#### Nota

La función del canal favorito no funciona hasta que se han programado los canales favoritos.

### Para borrar un canal de la lista de canales favoritos:

- 1 Presione **TV MENU** (Menú de TV) en el control remoto, después presione ◀ o ▶ para resaltar el icono **CHANNEL** (Canal). Aparece el menú **CHANNEL**.
- 2 Presione ▼ para acceder al menú **CHANNEL**.
- 3 Presione ▲ o ▼ para seleccionar **Favorite** (Favoritos), luego presione ▶ para abrir el menú de canales favoritos.
- 4 Presione ▲ o ▼ para seleccionar el elemento que desea eliminar.
- 5 Presione **ENTER** (Entrar). La marca de verificación desaparece y el canal se elimina de la lista de canales favoritos.

## Ajuste de la imagen

### Para ajustar la imagen:

- 1 Presione **TV MENU** (Menú de TV), después presione ◀ o ▶ para resaltar el icono **PICTURE** (Imagen). Aparece el menú **PICTURE**.

#### Modo PC



#### Otros modos

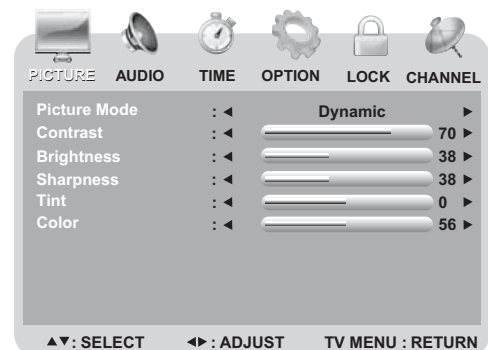

- 2 Presione ▼ para acceder al menú.
- 3 Presione ▲ o ▼ para seleccionar uno de los ajustes siguientes y luego presione ◀ o ▶ para cambiar su valor. Se puede seleccionar:
  - **Picture Mode** (Modo de imagen) – **Standard** (Estándar), **Dynamic** (Dinámico), **Soft** (Suave) o **Personal**.
  - **Contrast** (Contraste)
  - **Brightness** (Brillo)

- Sharpness (Nitidez)
- Tint (Tono)
- Color

4 Presione **TV MENU** (Menú de TV) una o más veces para cerrar el menú.

## Ajuste del sonido

Para ajustar el sonido:

1 Presione **TV MENU** (Menú de TV), después presione ◀ o ▶ para resaltar el icono **AUDIO** (Audio). Aparece el menú **AUDIO**.

### Modo PC

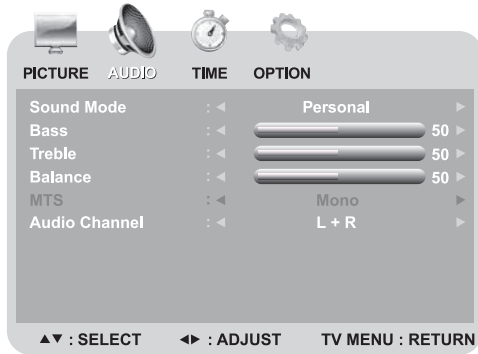

### Modo TV

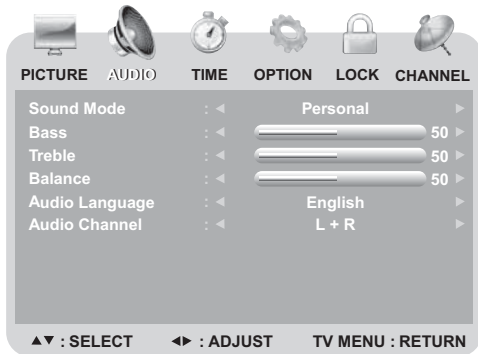

- 2 Presione ▼ para acceder al menú.
- 3 Presione ▲ o ▼ para seleccionar uno de los ajustes siguientes y luego presione ◀ o ▶ para cambiar su valor.
  - **Sound Mode** (Modo de sonido) – **Standard** (Estándar), **Music** (Música), **Movie** (Película) o **Personal**.
  - **Bass** (Graves)
  - **Treble** (Agudos)
  - **Balance**
  - **MTS: Mono, Stereo (Estéreo) o SAP** (sólo en el modo de TV analógica)
  - **Audio Language** (Idioma de audio) – **English** (Inglés), **French** (Francés) o **Spanish** (Español) (sólo en el modo de TV digital)
  - **Audio Channel** (Canal de audio) – **L+R** (Izq.+Der.) **L+L** (Izq.+Izq.) o **R+R** (Der.+Der.)
- 4 Presione **TV MENU** (Menú de TV) una o más veces para cerrar el menú.

## Uso de la guía de programación electrónica

Su combo TV tiene una guía de programación electrónica (EPG, por sus siglas en inglés) que contiene información como listas de programas y las horas de inicio y finalización de los programas. Además, en la guía de programación electrónica puede encontrarse con frecuencia información detallada sobre los programas. (La disponibilidad y la cantidad de detalles sobre los programas varían dependiendo de la transmisora.)

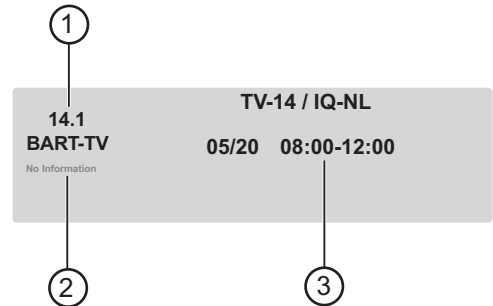

N.º	Descripción
1	Muestra el número de canal para el canal actualmente seleccionado en la guía de programación electrónica.
2	Muestra información detallada del programa (si está disponible).
3	Muestra las horas del programa.

Para usar la guía de programación electrónica:

- 1 En el modo de TV digital, seleccione el canal que desea ver.
- 2 Presione **GUIDE** (Guía) en el control remoto. La guía de programación electrónica se abre mostrando el canal activo actualmente.
- 3 Presione ◀ o ▶ para previsualizar los próximos programas digitales.
- 4 Presione **GUIDE** una o más veces para cerrar la guía.

## Ajuste de los canales

Para cambiar los ajustes de los canales:

1 Presione **TV MENU** (Menú de TV) y luego presione ◀ o ▶ para resaltar el icono **CHANNEL** (Canal). Aparece el menú **CHANNEL**.

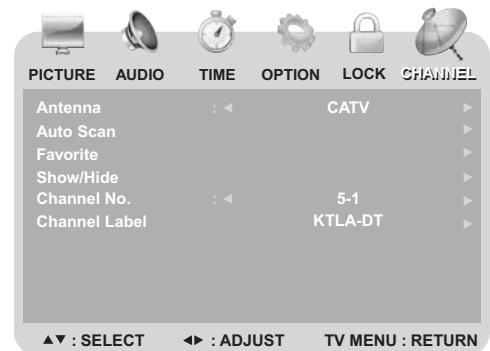

- 2 Presione ▼ para acceder al menú.
- 3 Presione ▲ o ▼ para seleccionar uno de los ajustes y luego presione ◀ o ▶ para cambiar su valor. Se puede seleccionar:
  - **Antenna** (Antena) – **Air** (Aire) o **CATV**.
  - **Auto Scan** (Barrido automático) – Para obtener más información, consulte "Memorización de canales" en la página 67.



- **Favorite** (Favoritos) – Para obtener más información, consulte “Adición de canales favoritos” en la página 68.
- **Show/Hide** (Mostrar/Ocultar) – Para obtener más información, consulte “Visualización u ocultación manual de un canal” en la página 68.
- **Channel No.** (Canal N.º) – Presione ◀ o ▶ para seleccionar el canal.
- **Channel Label** (Etiqueta de canal) – Para obtener más información, consulte “Adición de una etiqueta de canal” en la página 70.

- 4 Presione **TV MENU** (Menú de TV) una o más veces para cerrar el menú.

## Adición de una etiqueta de canal

### Para agregar una etiqueta de canal:

- 1 Presione **TV MENU** (Menú de TV) y luego presione ◀ o ▶ para resaltar el icono **CHANNEL** (Canal). Aparece el menú **CHANNEL**.
- 2 Presione ▼ para acceder al menú.
- 3 Presione ▲ o ▼ para seleccionar **Channel Label** (Etiqueta de canal) y luego presione ▶ para abrir el menú de etiquetas de canal.

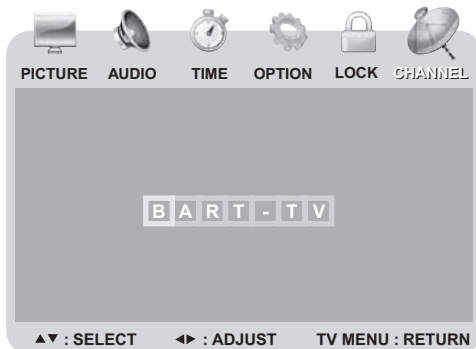

- 4 Presione ◀ o ▶ para mover el cursor y luego presione ▲ o ▼ una o más veces para seleccionar cada uno de los caracteres del nuevo nombre del canal.
- 5 Presione **TV MENU** (Menú de TV) una o más veces para cerrar el menú.

## Ajuste de la hora

### Para ajustar la hora:

- 1 Presione **TV MENU** (Menú de TV), después presione ◀ o ▶ para resaltar el icono **TIME** (Hora). Aparece el menú **TIME**.

### Modo PC

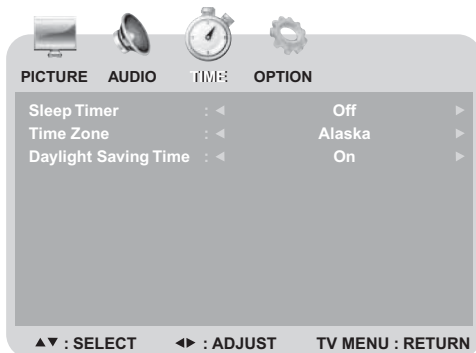

### Modos TV

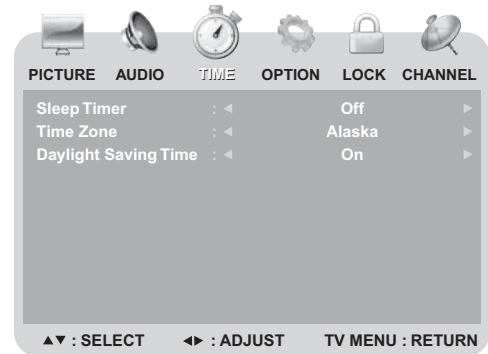

- 2 Presione ▼ para acceder al menú.
- 3 Presione ▲ o ▼ para seleccionar uno de los ajustes siguientes y luego presione ◀ o ▶ para cambiar su valor.
  - **SLEEP TIMER** (Temporizador de apagado automático) – Seleccione la hora de apagado automático que desea.
  - **Time Zone** (Zona horaria) – **Pacific** (del Pacífico) **Alaska**, **Hawaii**, **Atlantic** (del Atlántico), **Eastern** (del Este), **Central** o **Mountain** (de las Montañas Rocosas).
  - **Daylight Saving Time** (Hora de verano) – **On** (Activada) o **Off** (Desactivada).
- 4 Presione **TV MENU** (Menú de TV) una o más veces para cerrar el menú.

## Otros ajustes

### Para ajustar otros parámetros:

- 1 Presione **TV MENU** (Menú de TV), después presione ◀ o ▶ para resaltar el icono **OPTION** (Opciones). Aparece el menú **OPTION**.

### Modo PC



### Modo TV

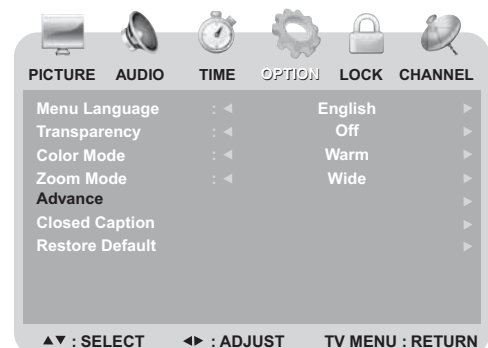

- 2 Presione ▼ para acceder al menú.

- Presione **▲** o **▼** para seleccionar uno de los ajustes siguientes y luego presione **◀** o **▶** para cambiar su valor. Se puede seleccionar:
  - **Menu Language** (Idioma de los menús) – **English** (Inglés), **French** (Francés) o **Spanish** (Español).
  - **Transparency** (Transparencia) – **On** (Activada) o **Off** (Desactivada).
  - **Color Mode** (Modo de color) – **Normal**, **Warm** (Cálido) o **Cool** (Frío).
  - **Zoom Mode** (Modo de zoom) – **Normal**, **Wide** (Panorámico), **Zoom** o **Cinema** (Cine). (En el modo PC, las opciones **Normal** y **Wide** están disponibles al seleccionar el modo ZOOM.)
  - **Advance** (Avanzadas) – cuando **Advance** está resaltado, presione **▶** para abrir el menú de opciones avanzadas.
  - **H-Pos** [Posición H] (sólo modo PC)
  - **V-Pos** [Posición V] (sólo modo PC)
  - **Clock** [Reloj] (sólo modo PC)
  - **Phase** [Fase] (sólo modo PC)
  - **Auto** [Automático] (sólo modo PC) – presione **▶** para activar la función de ajuste automático en el modo PC.
  - **Closed Caption** (Subtítulos optativos) – Consulte “Ajuste del modo de subtítulos optativos:” en la página 71.
  - **Restore Default** (Restaurar valores predeterminados) – Seleccione **YES** (Sí) y luego presione **ENTER** (Entrar) para restaurar los valores de fábrica en su combo TV.
- Presione **TV MENU** (Menú de TV) una o más veces para cerrar el menú.

## Ajuste del modo de subtítulos optativos

Para ajustar el modo de subtítulos optativos:

- Presione **▲** o **▼** para resaltar **Closed Caption** (Subtítulos optativos) y luego presione **▶**.

### Modo TV

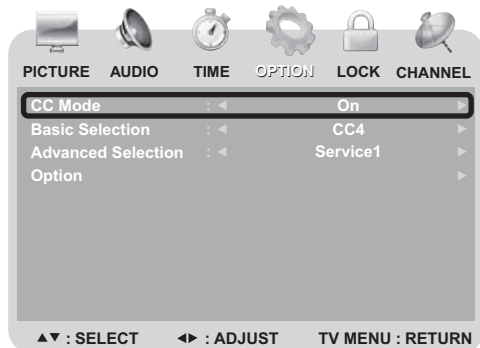

- Presione **▲** o **▼** para seleccionar uno de los ajustes siguientes y luego presione **◀** o **▶** para cambiar su valor. Se puede seleccionar:
  - **CC Mode** (Modo de subtítulos optativos) – **Off** (Desactivado), **On** (Activado) o **CC On Mute** (Subtítulos optativos con la función silenciar activada).
  - **Basic Selection** (Selección básica) – **CC1** (Subtítulos optativos 1), **CC2**, **CC3**, **CC4**, **Text1** (Texto 1), **Text2**, **Text3** o **Text4**.
  - **Advanced Selection** (Selección avanzada) – **Service1** (Servicio 1), **Service2**, **Service3**, **Service4**, **Service5** o **Service6**.
  - **Option** (Opciones) – Consulte “Ajuste del estilo de los subtítulos optativos” en la página 71.

**Nota**

En los modos AV1, AV2 y S-Video, **Advanced Selection** y **Option** no están disponibles.

- Presione **TV MENU** (Menú de TV) una o más veces para cerrar el menú.

## Ajuste del estilo de los subtítulos optativos

Para configurar el estilo de los subtítulos optativos:

- Presione **▲** o **▼** para resaltar **Option** (Opciones) y luego presione **▶**.

### Modo TV

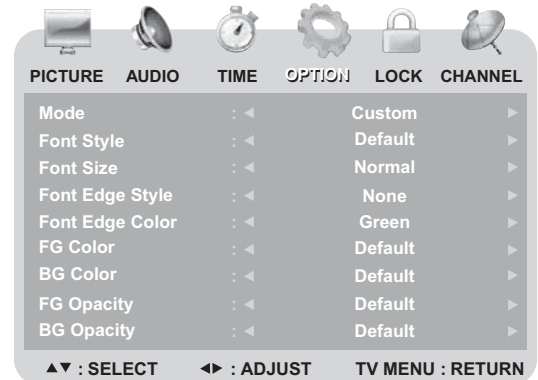

- Presione **▲** o **▼** para seleccionar uno de los ajustes siguientes y luego presione **◀** o **▶** para cambiar su valor. Se puede seleccionar:
  - **Mode** (Modo) – **Custom** (Personalizado) o **Default** (Predeterminado). (Si se selecciona **Default**, los ajustes debajo de **Mode** no están disponibles.)
  - **Font Style** (Estilo de fuente) – **Default**, **Font0** (Fuente 0), **Font1**, **Font2**, **Font3**, **Font4**, **Font5**, **Font6** o **Font7**.
  - **Font Size** (Tamaño de fuente) – **Default**, **Normal**, **Large** (Grande) o **Small** (Pequeño).
  - **Font Edge Style** (Estilo del borde de la fuente) – **Default**, **None** (Ninguno), **Raised** (Elevado), **Depressed** (Deprimido), **Uniform** (Uniforme), **Left Shadow** (Sombra izquierda) o **Right Shadow** (Sombra derecha).
  - **Font Edge Color** (Color del borde de la fuente) – **Default**, **Black** (Negro), **White** (Blanco), **Red** (Rojo), **Green** (Verde), **Blue** (Azul), **Yellow** (Amarillo), **Magenta** o **Cyan** (Turquesa).
  - **FG Color** (Color de primer plano) – **Default**, **White** (Blanco), **Black** (Negro), **Red** (Rojo), **Green** (Verde), **Blue** (Azul), **Yellow** (Amarillo), **Magenta** o **Cyan** (Turquesa).
  - **BG Color** (Color de segundo plano) – **Default**, **Black** (Negro), **White** (Blanco), **Red** (Rojo), **Green** (Verde), **Blue** (Azul), **Yellow** (Amarillo), **Magenta** o **Cyan** (Turquesa).
  - **FG Opacity** (Opacidad de primer plano) – **Default**, **Solid** (Sólido), **Flashing** (Parpadeante), **Translucent** (Translúcido) o **Transparent** (Transparente).
  - **BG Opacity** (Opacidad de segundo plano) – **Default**, **Solid** (Sólido), **Flashing** (Parpadeante), **Translucent** (Translúcido) o **Transparent** (Transparente).
- Presione **TV MENU** (Menú de TV) una o más veces para cerrar el menú.



## Ajuste del bloqueo

### Para ajustar el bloqueo:

- 1 Presione **TV MENU** (Menú de TV), después presione ◀ o ▶ para resaltar el icono **LOCK** (Bloqueo). Aparece el menú **LOCK** (Bloqueo).
- 2 Presione ▼ para acceder al menú.

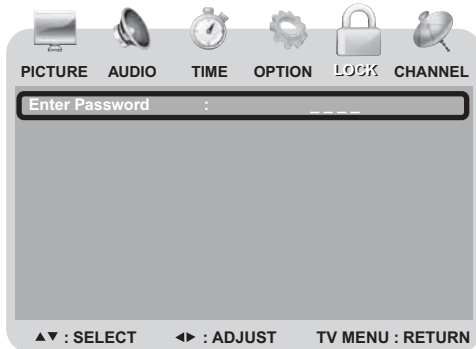

- 3 Introduzca la contraseña con los botones numéricos del control remoto (la contraseña predeterminada es **9999**).

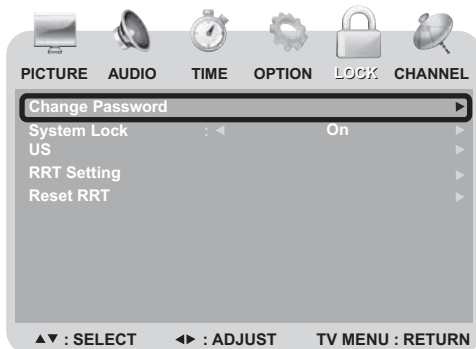

- 4 Presione ▲ o ▼ para seleccionar uno de los ajustes siguientes y luego presione ◀ o ▶ para cambiar su valor. Se puede seleccionar:

- **Change Password** (Cambiar contraseña) – Para obtener más información, consulte "Cambio de la contraseña" en la página 72.
- **System Lock** (Bloqueo del sistema) – **On** (Activado) o **Off** (Desactivado). (El ajuste **US**, **RRT** y **Reset RRT** están disponibles sólo cuando **System Lock** está configurado en **ON**.)
- **US** (Estados Unidos) – para obtener más información, consulte "Bloqueo de las clasificaciones estadounidenses de TV" en la página 72.
- **RRT Setting** (Ajuste RRT) – para obtener más información, consulte "Ajuste de la clasificación RRT" en la página 73.
- **Reset RRT** (Restablecer RRT) – seleccione **YES** (Sí) y luego presione **OK** (Aceptar) para restablecer el **RRT** a sus valores predeterminados.

- 5 Presione **TV MENU** (Menú de TV) una o más veces para cerrar el menú.

## Cambio de la contraseña

### Para cambiar la contraseña:

- 1 En el menú **LOCK** (Bloqueo), resalte **Change Password** (Cambiar contraseña) y luego presione ▶ para abrir el menú para cambiar la contraseña.
- 2 Presione los botones numéricos para introducir la contraseña anterior. (Si no hay una contraseña configurada, introduzca **9999**.) El cursor pasa a la columna **New Password** (Nueva contraseña).

- 3 Presione los botones numéricos para introducir la contraseña nueva. El cursor pasa a la columna **Confirm Password** (Confirmar contraseña).
- 4 Presione los botones numéricos para introducir de nuevo la contraseña nueva.

## Bloqueo de las clasificaciones estadounidenses de TV

### Para bloquear clasificaciones de TV:

- 1 En el menú **LOCK** (Bloqueo), resalte **US** (Estados Unidos) y luego presione ▶ para abrir el menú de clasificaciones de los Estados Unidos.

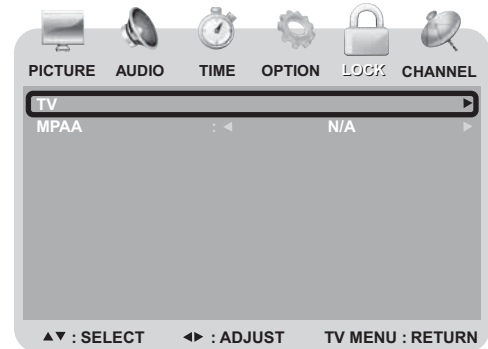

- 2 Presione ▲ o ▼ para seleccionar **TV** y luego presione ▶. Aparece el menú siguiente.

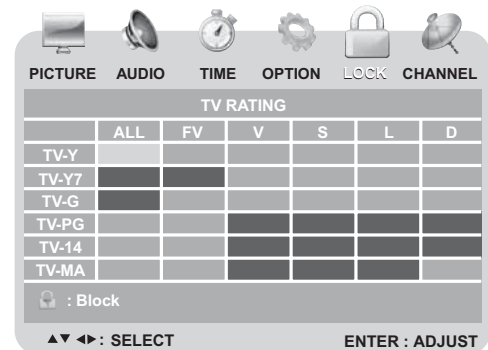

- 3 Presione ▲, ▼, ◀ o ▶ para seleccionar una de las clasificaciones de TV y luego presione **ENTER** (Entrar). Aparecerá el icono de bloqueo.

- **Lock** (Bloquear) – La clasificación está bloqueada.
- **Unlock** (Desbloquear) – La clasificación no está bloqueada. También puede definir el tipo de contenido que desea bloquear para una clasificación:

- **FV** – Violencia de fantasía
- **V** – Violencia
- **S** – Situaciones sexuales
- **L** – Lenguaje vulgar
- **D** – Dialogo insinuante

- 4 Presione **TV MENU** (Menú de TV) una o más veces para cerrar el menú.

### Para bloquear las clasificaciones de películas de TV:

- 1 En el menú **LOCK** (Bloqueo), resalte **US** (Estados Unidos) y luego presione ▶ para abrir el menú de clasificaciones de los Estados Unidos.
- 2 Presione ▲ o ▼ para seleccionar **MPAA** y luego presione ◀ o ▶ para seleccionar **X**, **N/A**, **G**, **PG**, **PG-13**, **R** o **NC-17**.
- 3 Presione **TV MENU** (Menú de TV) una o más veces para cerrar el menú.

## Ajuste de la clasificación RRT

Para establecer la clasificación RRT:

- 1 En el menú **LOCK** (Bloqueo), resalte **RRT Rating** (Clasificación RRT, opción disponible sólo para canales digitales) o **RRT Setting** (Ajuste RRT, opción disponible para canales digitales y analógicos) y luego presione ► para abrir el menú de clasificación RRT.

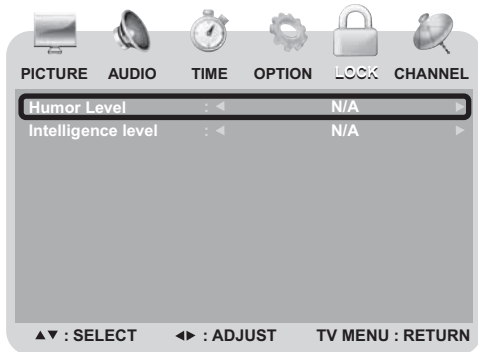

- 2 Presione ▲ o ▼ para seleccionar uno de los ajustes siguientes y luego presione ◀ o ▶ para cambiar su valor. Se puede seleccionar:
  - **Humor Level** (Nivel de humor) – N/A (No corresponde), DH, MH, H, VH o EH.
  - **Intelligence Level** (Nivel de inteligencia) – N/A, VL, LL, NL, HL, VH, TEST-MAX.
- 3 Presione **TV MENU** (Menú de TV) una o más veces para cerrar el menú.

## Cómo ajustar la resolución VGA

Su combo TV admite las siguientes resoluciones de pantalla.

Formato	Resolución	Frec. (Hz)
VGA	640 × 480	60
	720 × 400	60
SVGA	800 × 600	60
	800 × 600	72
XGA	1024 × 768	60
WXGA	1280 × 768	60
	1360 × 768	60

Si su PC utiliza una resolución de video distinta a las de la lista anterior, su combo TV mostrará una pantalla azul o negra.

## Cambio de la resolución de video de su PC

El ejemplo a continuación muestra la configuración de Windows XP. Incluso si utiliza un sistema operativo que no sea Windows, los métodos de configuración básicos son parecidos. Para cambiar la resolución de video en un PC Macintosh, consulte su documentación Macintosh.

Para cambiar la resolución de video de su PC:

- 1 Haga clic en **Start** (Inicio) y luego en **Control Panel** (Panel de control).
- 2 Haga doble clic en **Display** (Pantalla). Se abrirá el cuadro de diálogo *Display Properties* (Propiedades de la pantalla).

- 3 Haga clic en la ficha **Settings** (Configuración).



- 4 Cambie el valor de **Screen resolution** (Resolución de la pantalla) a una resolución soportada. La resolución ideal para su combo TV es **1280 × 768**.
- 5 Haga clic en **OK** (Aceptar) y luego en **Yes** (Sí) para guardar sus cambios.

## Uso de los menús de pantalla

Utilice el control remoto para navegar por los menús de la pantalla.

Para usar los menús de pantalla:

- 1 Presione **INPUT** (Entrada) en el control remoto para seleccionar la fuente de vídeo.
- 2 Presione **TV MENU** (Menú de TV) en el control remoto. Aparecerá el menú de pantalla.
- 3 Presione ◀ o ▶ para resaltar el icono **PICTURE** (Imagen), **AUDIO**, **TIME** (Hora), **OPTION** (Opciones), **LOCK** (Bloqueo) o **CHANNEL** (Canal) y luego presione ▼ para acceder al menú.
- 4 Presione ▲ o ▼ para resaltar un ajuste y luego presione ◀ o ▶ para cambiar su valor.
- 5 Presione el botón **TV MENU** para cerrar el menú.

## Uso del reproductor de DVD

### Reproducción de un DVD

Para reproducir un DVD:

- 1 Presione **POWER** (Alimentación) para encender su combo TV.
- 2 Presione **INPUT** (Entrada), presione ▲ o ▼ para seleccionar **DVD** y luego presione **ENTER** (Entrar). También puede presionar **DVD** en el control remoto para seleccionar el modo DVD. Aparece la pantalla de inicio del DVD. (Si el DVD ya se ha cargado, la reproducción empieza automáticamente.)
- 3 Inserte un DVD en la ranura del disco, con la etiqueta hacia el frente. El reproductor de DVD lee el DVD y muestra el menú de inicio.
- 4 Presione ◀, ▶, ▲ o ▼ para resaltar un elemento del menú y luego presione ► **PLAY** (Reproducir).
- 5 Durante la reproducción:
  - Presione || para detener momentáneamente la reproducción. Presione ► **PLAY** para reanudar la reproducción.
  - Presione ◀◀ para activar la función de retroceso rápido o ▶▶ para activar la función de avance rápido.
  - Presione ◀◀◀ para ir al capítulo anterior o ▶▶▶ para pasar al capítulo siguiente.

- Para la reproducción a cámara lenta, presione **SLOW** (Lento).
- Para detener completamente la reproducción del DVD, presione **STOP** (Detener) dos veces.

6 Presione **OPEN/CLOSE** (Abrir/Cerrar) para sacar el DVD.

## Reproducción de un CD de audio

Para reproducir un CD de audio:

- 1 Presione **POWER** (Alimentación) para encender su combo TV.
- 2 Presione **INPUT** (Entrada), presione  $\blacktriangle$  o  $\blacktriangledown$  para seleccionar **DVD** y luego presione **ENTER** (Entrar). También puede presionar **DVD** en el control remoto para seleccionar el modo DVD. Aparece la pantalla de inicio del DVD. (Si el CD ya se ha cargado, la reproducción empieza automáticamente.)
- 3 Inserte un CD en la ranura del disco, con la etiqueta hacia el frente.
- 4 Presione  $\blacktriangleright$  **PLAY** (Reproducir). Las pistas se reproducen en orden numérico.
- 5 Presione **STOP** para detener la reproducción o  $\parallel$  para hacer una pausa.
- 6 Presione **OPEN/CLOSE** (Abrir/Cerrar) para sacar el CD.

## Selección de una pista

Para seleccionar una pista específica para reproducir:

- Después de insertar el CD y después de que su combo TV termine de leer el disco, presione los botones numéricos para introducir el número de pista.



TRACK08/20 00:00

## Repetición de un DVD

Se pueden repetir capítulos, títulos o todo el DVD.

Para usar la función de repetición:

- 1 Durante la reproducción del DVD, presione **REPEAT** (Repetir) para seleccionar lo que desea repetir. Se puede seleccionar:
  - **CHAPTER** (Capítulo): repite el capítulo actual.
  - **TITLE** (Título): repite el título actual.
  - **ALL** (Todo): repite el DVD entero.
- 2 Para detener la repetición, haga algo de lo siguiente:
  - Presione **REPEAT** hasta que desaparezca **ALL**.
  - Presione **STOP** (Detener) dos veces.
  - Expulse el DVD.

## Repetición de un CD

Se pueden repetir pistas o todo el CD con la función de repetición.

Para usar la función de repetición:

- 1 Durante la reproducción del CD, presione **REPEAT** (Repetir) para seleccionar lo que desea repetir. Se puede seleccionar:
  - **ALL** (Todo): repite el CD actual.
  - **TRACK** (Pista): repite la pista actual.
- 2 Para detener la repetición, haga algo de lo siguiente:
  - Presione **REPEAT** hasta que desaparezca **ALL**.
  - Presione **STOP** (Detener) dos veces.
  - Expulse el CD.

## Uso del menú de títulos de un DVD

Si un DVD tiene dos o más títulos y el DVD tiene un menú de títulos, puede utilizar este menú para seleccionar el título que desea reproducir.

Para usar el menú de títulos de un DVD:

- 1 Durante la reproducción del DVD, presione **DVD TITLE** (Títulos del DVD).
- 2 Presione  $\blacktriangleleft$ ,  $\blacktriangleright$ ,  $\blacktriangle$  o  $\blacktriangledown$  para seleccionar un título.
- 3 Presione **ENTER** (Entrar). La reproducción comienza automáticamente con el título que seleccionó.

## Uso del menú de un DVD

Si el DVD tiene un menú, puede utilizar este menú para seleccionar características como los subtítulos o el idioma que desea escuchar.

Para usar el menú del DVD:

- 1 Durante la reproducción del DVD, presione **DVD MENU** (Menú del DVD).
- 2 Presione  $\blacktriangleleft$ ,  $\blacktriangleright$ ,  $\blacktriangle$  o  $\blacktriangledown$  para seleccionar una característica.
- 3 Presione **ENTER** (Entrar).
- 4 Si se abre otra pantalla, repita el paso 2 y el paso 3 para seleccionar una característica.

## Búsqueda de un título o capítulo de un DVD

Para buscar un título o capítulo de un DVD:

- 1 Presione **T.SEARCH** (Búsqueda por tiempo).



TITLE 03/30 CHAPTER 01/02

- 2 Presione  $\blacktriangleleft$  o  $\blacktriangleright$  para seleccionar un título y luego presione el botón numérico correspondiente a dicho título.



TITLE 03/30 CHAPTER 01/02

- 3 Repita el paso 2 y el paso 3 para seleccionar el número de un capítulo.

## Búsqueda de una hora determinada en un DVD

Para buscar una hora determinada en un DVD:

Para buscar una hora determinada en un DVD:

- 1 Presione **T.SEARCH** (Búsqueda por tiempo) una o más veces hasta que aparezca la pantalla siguiente.



TITLE 06/30 TIME : 00:00

- 2 Utilice los botones numéricos para introducir la cantidad de tiempo que desea saltarse en el DVD. Su combo TV avanza la cantidad de tiempo que especificó y comienza la reproducción.

## Búsqueda de una hora determinada en una pista de un CD

Para buscar una hora determinada en una pista de un CD:

- 1 Presione el botón numérico de la pista que desea escuchar. Por ejemplo, presione **6** para la pista número 6.

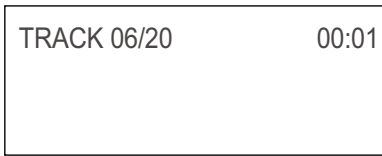

- 2 Presione **T.SEARCH** (Búsqueda por tiempo) dos veces. Se abre la pantalla **TRACK GOTO** (Ir a pista).

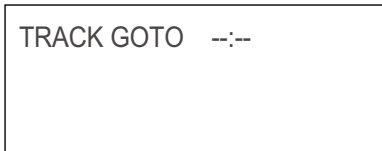

- 3 Utilice los botones numéricos para introducir la cantidad de tiempo que desea saltarse en la pista.
- 4 Presione **T.SEARCH** para introducir la cantidad de tiempo y luego presione los botones numéricos (0 a 9) correspondientes.

## Cambio del idioma del audio del DVD

Si un DVD está grabado en varios idiomas, puede cambiar el idioma.

Para cambiar el idioma de audio:

- 1 Presione **AUDIO**. En la pantalla aparece el idioma actual.
- 2 Si hay múltiples idiomas disponibles, presione **AUDIO** de nuevo para seleccionar el siguiente idioma.

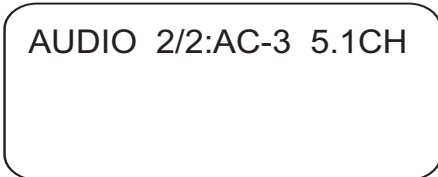
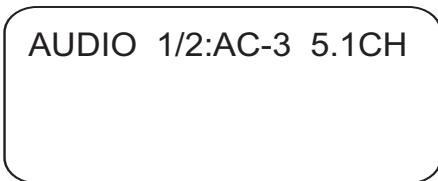

**Nota**

Esta función solamente funciona si el DVD se grabó en varios idiomas. Cuando se elige un idioma, el idioma de audio configurado se anula sólo temporalmente.

**Consejo**

El idioma de audio se puede también cambiar a través del menú principal del reproductor de DVD o de los propios ajustes de audio del DVD.

## Activación y desactivación de los subtítulos de un DVD

Para activar y desactivar los subtítulos:

- 1 Mientras su combo TV está en modo DVD, presione **SETUP** (Configuración). Se resalta el icono **General Setup** (Configuración general).
- 2 Presione **▶ PLAY** (Reproducir). Se abre *General Setup Page* (Página de configuración general).
- 3 Presione **▲** o **▼** para resaltar **Captions** (Subtítulos optativos) y luego presione **▶ PLAY** (Reproducir).
- 4 Presione **▲** o **▼** para resaltar **On** (Activado) o **Off** (Desactivado) y luego presione **▶ PLAY**.
- 5 Presione **◀** una o varias veces para regresar al menú anterior.
- 6 Para cerrar el menú, presione **◀** para resaltar el icono **Exit** (Salir) y luego presione **▶ PLAY**.

## Selección del idioma de los subtítulos

Si un DVD tiene subtítulos, puede cambiar el idioma de los subtítulos.

Para cambiar el idioma de los subtítulos en el DVD que se está reproduciendo en ese momento:

- 1 Presione **SUBTITLE** (Subtítulos) una o más veces para seleccionar el idioma que desea.

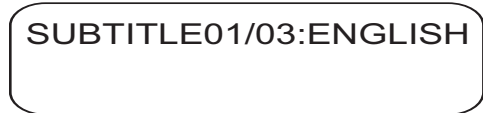

- 2 Para cancelar los subtítulos, presione **SUBTITLE** hasta que aparezca **TURN OFF SUBTITLE** (Cancelar subtítulos).

**Nota**

Si se cambia el idioma de los subtítulos mediante este método, el cambio afectará sólo al DVD que se está reproduciendo en ese momento. Cuando extraiga el DVD o apague el combo TV, el idioma de los subtítulos revertirá al idioma especificado en el menú principal del reproductor de DVD.

**Consejo**

El idioma de los subtítulos se puede también cambiar a través del menú principal del reproductor de DVD o del propio ajuste de los subtítulos del DVD.

## Cambio del modo de visualización del DVD

Para cambiar el modo de visualización de su combo TV:

- 1 Mientras su combo TV está en modo DVD, presione **SETUP** (Configuración). Se resalta el icono **General Setup** (Configuración general).

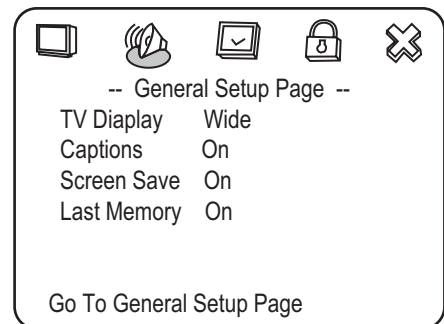

- 2 Presione ► **PLAY** (Reproducir). Se abre *General Setup Page* (Página de configuración general).

-- General Setup Page --		
TV Diaplay	Wide	Normal/PS Normal/LB Wide
Captions	On	On Off
Screen Save	On	On Off
Last Memory	On	On Off

- 3 Presione ▲ o ▼ para seleccionar **TV Display** (Pantalla de TV) y luego presione ► **PLAY**.
- 4 Presione ▲ o ▼ para resaltar el tipo de visualización que desea y luego presione ► **PLAY**.
- **NORMAL / PS**



En la pantalla aparecen imágenes panorámicas con algunas partes cortadas automáticamente de los lados.

- **NORMAL / LB (Buzón)**



En la pantalla aparecen imágenes panorámicas con barras negras en la parte superior e inferior.

- **WIDE** (Panorámica)

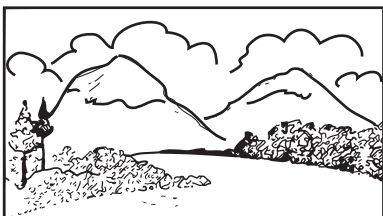

Las imágenes panorámicas llenan toda la pantalla.

- 5 Presione ◀ una o varias veces para regresar al menú anterior.
- 6 Para cerrar el menú, presione ◀ para resaltar el icono **Exit** ⌘ (Salir) y luego presione ► **PLAY**.

## Activación y desactivación del protector de pantalla

**Para activar y desactivar el protector de pantalla:**

- 1 Mientras su combo TV está en modo DVD, presione **SETUP** (Configuración). Se resalta el icono **General Setup** □ (Configuración general).
- 2 Presione ► **PLAY** (Reproducir). Se abre *General Setup Page* (Página de configuración general).
- 3 Presione ▲ o ▼ para resaltar **Screen Saver** (Protector de pantalla) y luego presione ► **PLAY**.
- 4 Presione ▲ o ▼ para resaltar **On** (Activado) o **Off** (Desactivado) y luego presione ► **PLAY**.
- 5 Presione ◀ una o varias veces para regresar al menú anterior.
- 6 Para cerrar el menú, presione ◀ para resaltar el icono **Exit** ⌘ (Salir) y luego presione ► **PLAY**.

## Uso de la memoria de la última posición del DVD

Su combo TV puede recordar dónde se detuvo la reproducción del DVD cuando se apagó el televisor. Cuando se enciende el combo TV y se inicia la reproducción del DVD, ésta se reanuda en el punto donde la dejó.

**Para usar la función de memoria de la última posición:**

- 1 Mientras su combo TV está en modo DVD, presione **SETUP** (Configuración). Se resalta el icono **General Setup** □ (Configuración general).
- 2 Presione ► **PLAY** (Reproducir). Se abre *General Setup Page* (Página de configuración general).
- 3 Presione ▲ o ▼ para resaltar **Last Memory** (Memoria de la última posición) y luego presione ► **PLAY**.
- 4 Presione ▲ o ▼ para resaltar **On** (Activado) o **Off** (Desactivado) y luego presione ► **PLAY**.
- 5 Presione ◀ una o varias veces para regresar al menú anterior.
- 6 Para cerrar el menú, presione ◀ para resaltar el icono **Exit** ⌘ (Salir) y luego presione ► **PLAY**.

## Configuración de la salida de los altavoces del DVD

**Para configurar la salida de los altavoces:**

- 1 Mientras su combo TV está en modo DVD, presione **SETUP** (Configuración).
- 2 Presione ◀ o ► para seleccionar el icono **Audio** 🎧 y luego presione ► **PLAY** (Reproducir). Se abre *Audio Setup Page* (Página de configuración del audio).

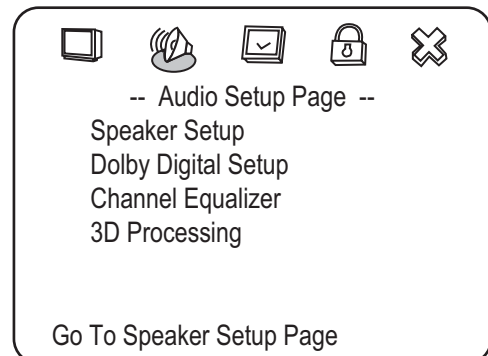



- Presione **▲** o **▼** para resaltar **Speaker Setup** (Configuración de altavoces) y luego presione **▶ PLAY**. Se abre *Speaker Setup Page* (Página de configuración de los altavoces).

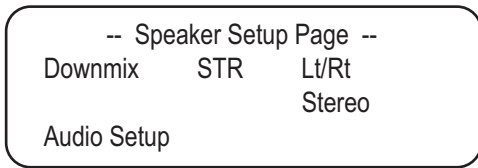

- Presione **▲** o **▼** para resaltar **Downmix** (Mezcla) y luego presione **▶ PLAY**.
- Presione **▲** o **▼** para resaltar **Lt/Rt** (Izq./Der.) o **Stereo** (Estéreo) y luego presione **▶ PLAY**.
  - Lt/Rt** – Para un disco grabado con una pista de audio multicanal, la señal de salida será incorporada en los canales izquierdo y derecho.
  - STEREO** – Para un disco grabado con una pista de audio multicanal, la señal de salida será incorporada al estéreo.
- Presione **◀** una o varias veces para regresar al menú anterior.
- Para cerrar el menú, presione **◀** para resaltar el icono **Exit** (Salir) y luego presione **▶ PLAY**.

### Configuración del Dolby Digital de un DVD

**Para configurar Dolby Digital:**

- Mientras su combo TV está en modo DVD, presione **SETUP** (Configuración).
- Presione **◀** o **▶** para seleccionar el icono **Audio** y luego presione **▶ PLAY** (Reproducir). Se abre *Audio Setup Page* (Página de configuración del audio).

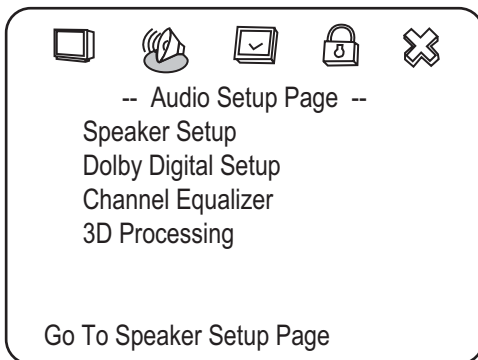

- Resalte **Dolby Digital Setup** (Configuración de Dolby Digital) y luego presione **▶ PLAY**. Se abre *Dolby Digital Setup Page* (Página de configuración de Dolby Digital).

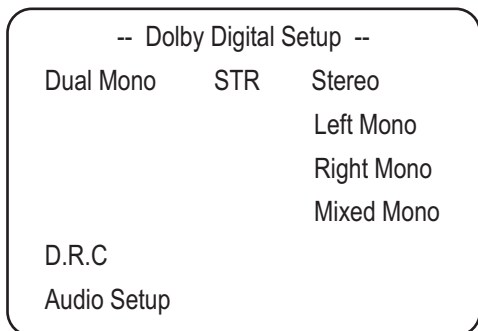

- Presione **▲** o **▼** para resaltar **DUAL MONO** (Monofónico dual) o **D.R.C.** (Compresión de rango dinámico) y luego presione **▶ PLAY**.
  - DUAL MONO** – Éste es el modo de salida de las señales izquierda y derecha de la salida de audio establecida. Si está configurado como **MIXED MONO** (Monofónico mezclado), la función sólo funciona cuando el DVD usa sonido de 5.1 canales.
  - D.R.C** – Esta opción se selecciona para ajustar la velocidad de compresión lineal a fin de obtener distintos resultados de compresión de las señales.
- Presione **▲** o **▼** para cambiar la configuración y luego presione **▶ PLAY**.
- Presione **◀** una o varias veces para regresar al menú anterior.
- Para cerrar el menú, presione **◀** para resaltar el icono **Exit** (Salir) y luego presione **▶ PLAY**.

### Uso del ecualizador de DVD

Puede seleccionar patrones de ecualizador gráfico predeterminados según el género de música que esté reproduciendo. También puede ajustar la configuración del ecualizador.

**Para usar el ecualizador:**

- Mientras su combo TV está en modo DVD, presione **SETUP** (Configuración).
- Presione **◀** o **▶** para seleccionar el icono **Audio** y luego presione **▶ PLAY** (Reproducir). Se abre *Audio Setup Page* (Página de configuración del audio).

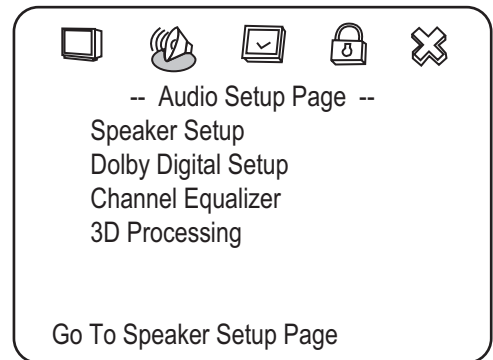

- Resalte **Channel Equalizer** (Ecualizador de canales) y luego presione **▶ PLAY**. Se abre *Channel Equalizer Page* (Página del ecualizador de canales).
- Presione **▲** o **▼** para resaltar **EQ TYPE** (Tipo de ecualizador) y luego presione **▶ PLAY**.
- Presione **▲** o **▼** para seleccionar uno de los siguientes patrones de ecualizador predeterminados:
  - None (Ninguno)**
  - Rock**
  - Pop**
  - Live (En vivo)**
  - Dance (Baile)**
  - Techno (Tecno)**
  - Classic (Clásica)**
  - Soft (Suave)**
- Presione **▶ PLAY**.
- Presione **◀** una o varias veces para regresar al menú anterior.
- Para cerrar el menú, presione **◀** para resaltar el icono **Exit** (Salir) y luego presione **▶ PLAY**.

## Configuración del sonido 3D en un DVD

### Para configurar sonido 3D:

- 1 Mientras su combo TV está en modo DVD, presione **SETUP** (Configuración).
- 2 Presione ◀ o ▶ para seleccionar el icono **Audio**  y luego presione ▶ **PLAY** (Reproducir). Se abre *Audio Setup Page* (Página de configuración del audio).

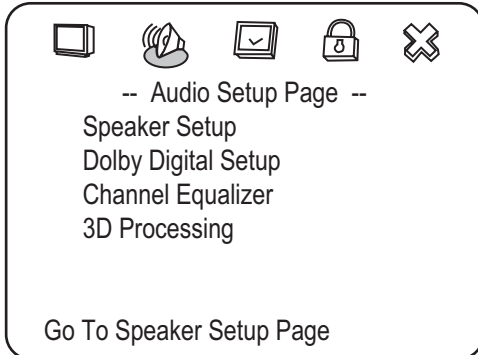

- 3 Resalte **3D Processing** (Procesamiento 3D) y luego presione ▶ **PLAY**. Se abre *3D Processing Page* (Página de procesamiento 3D).

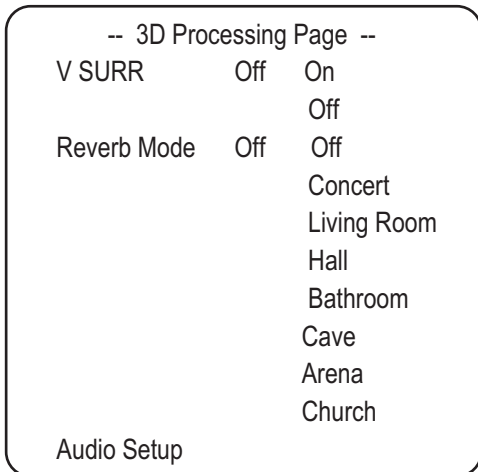



- 4 Presione ▲ o ▼ para seleccionar una de las **opciones** siguientes y luego presione ▶ **PLAY**.
  - **V SURR** (Sonido envolvente virtual) – Activa o desactiva el sonido envolvente virtual.
  - **Reverb Mode** (Modo de reverberación) – Seleccione un modo de reverberación.
- 5 Presione ◀ una o varias veces para regresar al menú anterior.
- 6 Para cerrar el menú, presione ◀ para resaltar el icono **Exit**  (Salir) y luego presione ▶ **PLAY**.

## Configuración de una contraseña de los padres en un DVD

### Para configurar o cambiar una contraseña:

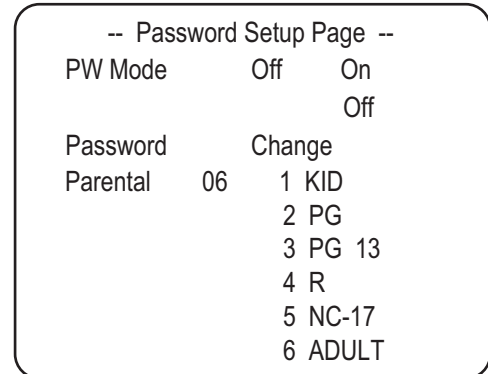
- 1 En modo DVD, presione **SETUP** (Configuración) en el control remoto, seleccione el icono **Password Setup**  (Configuración de la contraseña) y luego presione ▶ **PLAY** (Reproducir). Se abre *Password Setup Page* (Página de configuración de la contraseña).



- **PW Mode** (Modo de contraseña) – Seleccione **ON** (Activado) para activar la función de la contraseña. La opción **PARENTAL** está atenuada y no puede seleccionarse. Seleccione **OFF** (Desactivado) para desactivar la función de la contraseña. La opción **PARENTAL** se puede seleccionar.
  - **PASSWORD CHANGE** (Cambiar contraseña) – Puede cambiar la contraseña. La contraseña predeterminada en fábrica es **99999**.
  - **Parental** – Si la función de bloqueo de los padres está activada, esta opción le permite prohibir y permitir las clasificaciones de DVD. No se pueden reproducir discos DVD con una clasificación superior a la seleccionada.
- 2 Presione ◀ una o varias veces para regresar al menú anterior.
  - 3 Para cerrar el menú, presione ◀ para resaltar el icono **Exit**  (Salir) y luego presione ▶ **PLAY**.

## Cambio de las preferencias del DVD

Las preferencias pueden cambiarse sólo cuando el reproductor está en el modo STOP (detener) y el modo **PW** (Contraseña) está configurado en **OFF** (Desactivado) en *Password Setup page* (Página de configuración de la contraseña).



**Para cambiar las preferencias:**

- 1 En modo DVD, presione **SETUP** (Configuración) en el control remoto, seleccione el icono **Preferences** (Preferencias) y luego presione **▶ PLAY** (Reproducir). Se abre *Preferences Page* (Página de preferencias).

– Preference Page –		
Audio	ENG	English French Spanish Chinese Japanese
Subtitle	Off	English French Spanish Chinese Japanese Off
Disc Menu	ENG	English French Spanish Chinese Japanese
Default	Reset	

- **Audio** – Permite cambiar el idioma del audio del DVD. Si el idioma seleccionado está disponible en el DVD, éste se reproducirá en dicho idioma. Si el idioma seleccionado no está disponible en el DVD, éste se reproducirá en el idioma original.
- **Subtitle** (Subtítulos) – Permite cambiar el idioma de los subtítulos del DVD. Si el idioma seleccionado está disponible en el DVD, los subtítulos se muestran en dicho idioma. Si el idioma seleccionado no está disponible en el DVD, los subtítulos se mostrarán en el idioma original.
- **Disc menu** (Menú del disco) – Permite cambiar el idioma del menú del disco. Si el idioma seleccionado está disponible en el DVD, el menú del disco se muestra en dicho idioma. Si el idioma seleccionado no está disponible en el DVD, el menú del disco se muestra en el idioma original.
- **Default** (Predeterminado) – Restablece los ajustes predeterminados del reproductor de DVD.

- 2 Presione **◀** una o varias veces para regresar al menú anterior.
- 3 Para cerrar el menú, presione **◀** para resaltar el icono **Exit** (Salir) y luego presione **▶ PLAY**.

## Mantenimiento

### Limpeza del gabinete

Limpe el panel frontal y otras superficies exteriores del combo TV con un paño suave ligeramente humedecido con agua templada. No utilice nunca un disolvente o alcohol para limpiar el combo TV. No rocíe insecticida cerca del combo TV. Esta clase de productos químicos podría dañar y decolorar las superficies expuestas.

### Manejo de los discos

Un disco sucio, rayado o doblado puede causar ruido o saltos en la reproducción.

**Para cuidar los discos:**



- Sujete los discos por los bordes.
- Guarde los discos en sus estuches cuando no los esté usando.
- No exponga los discos a la luz solar directa, humedad alta, temperatura alta o polvo. La exposición prolongada a temperaturas extremas puede deformar los discos.
- No pegue etiquetas ni cinta adhesiva sobre los discos.

**Para limpiar un disco:**

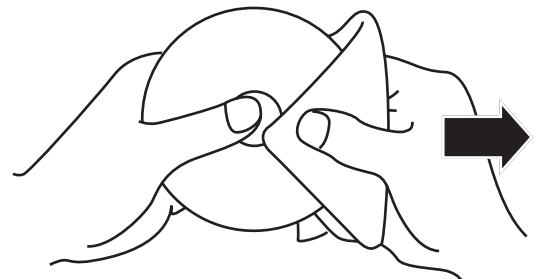

- Con un paño suave, limpie el disco desde el centro hacia el borde exterior.

**Cuidado**

No use detergente o agentes limpiadores abrasivos ya que estos productos dañarán la superficie del disco.

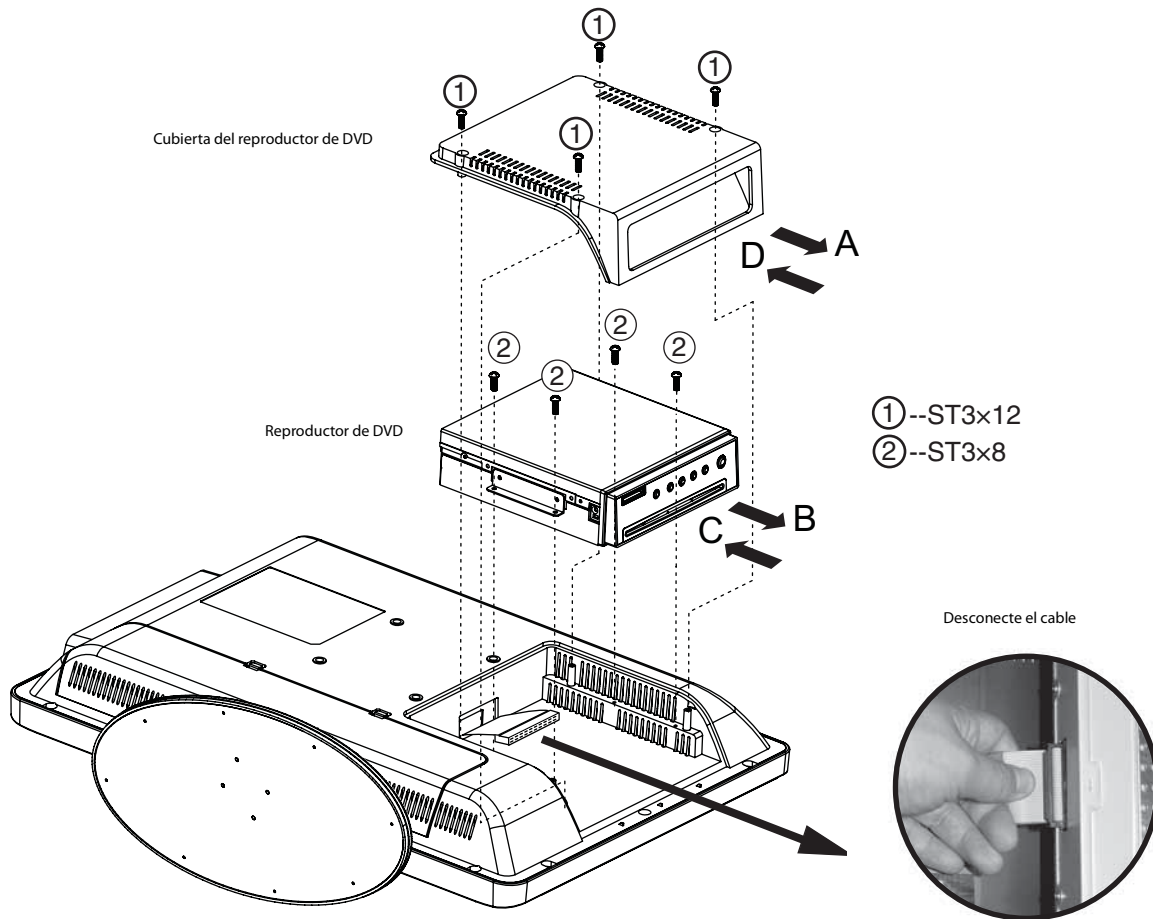

#### Para extraer el reproductor de DVD antiguo:

- 1 Apague su combo TV, luego desconecte el cable de alimentación.
- 2 Instale una protección tal como una toalla sobre una superficie plana, luego posicione su combo TV con la parte frontal sobre la protección (toalla).

#### Precaución

La pantalla de su combo TV puede dañarse fácilmente. Asegúrese de poner la toalla de protección entre la pantalla y la superficie que va usar para la instalación.

- 3 Extraiga los cuatro tornillos (1).
- 4 Deslice la cubierta del reproductor de DVD en la dirección de la flecha (A).
- 5 Extraiga los cuatro tornillos (2).
- 6 Desconecte el reproductor de DVD del televisor tal como se muestra en la ilustración.
- 7 Extraiga el reproductor de DVD.

#### Para montar el nuevo reproductor de DVD:

- 1 Inserte el nuevo reproductor de DVD en la dirección de la flecha (C).
- 2 Reconecte el reproductor de DVD al televisor tal como se muestra en la ilustración.
- 3 Ponga de nuevo los cuatro tornillos (2).
- 4 Deslice la cubierta del reproductor de DVD sobre éste en la dirección de la flecha (D).
- 5 Ponga de nuevo los cuatro tornillos (1).

## Localización y corrección de fallas

### TV

Problema	Solución
No hay imagen o sonido.	Compruebe todas las conexiones de los cables. Verifique que el combo TV está encendido.
La imagen está bien pero no hay sonido.	Compruebe el nivel de volumen y la configuración de sonido silenciado.
El sonido está bien pero no hay color.	Compruebe el control de color y ajústelo. Compruebe las características de color del programa, porque podría ser una película en blanco y negro.
La pantalla tiene imágenes que se sobreponen.	Asegúrese de que la antena esté instalada correctamente. Si no, ajuste la antena hacia la estación transmisora.
La imagen tiene nieve.	Revise la antena y su conexión. Si hay problemas, corríjalos. Si todas las conexiones están apretadas, el problema podría ser una antena o cable defectuoso. Compruebe si existe tráfico de autos o señales de neón que puedan distorsionar la imagen.
Hay franjas en la imagen.	Compruebe si hay interferencia de otros dispositivos electrónicos, tales como radios o televisores, y mantenga los dispositivos magnéticos o electrónicos alejados de su combo TV.
Sonido estéreo o SAP defectuoso.	Una gran distancia de la emisora o la interferencia de ondas de radio puede generar una mala recepción de sonido. Si ese es el caso, cambie el modo a Mono.
El control remoto no funciona.	Quite los obstáculos entre el control remoto y el reproductor. Apunte el control remoto al sensor de infrarrojos de su combo TV. Instale pilas nuevas.
Su combo TV presenta una pantalla negra o azul.	Compruebe la resolución y frecuencia en su computadora, y ajústela a la resolución óptima para este TV: 1280 x 768 a 60 Hz.
El mensaje <b>No Signal</b> (No hay señal) aparece en la pantalla.	Asegúrese de que el cable esté firmemente conectado a la computadora y el TV.
La imagen no es clara.	Ajuste el control de fase.
La imagen no está centrada.	Ajuste el control horizontal.

### Reproductor de DVD

Problema	Solución
No hay sonido	Asegúrese de que su combo TV o amplificador esté funcionando como es debido. Asegúrese de que el amplificador esté configurado para recibir la señal de salida del DVD.
No hay imagen	Asegúrese de que su combo TV esté funcionando correctamente. Asegúrese de que seleccionó el sistema de color correcto.
Calidad de sonido mala	Asegúrese de que el modo de salida de audio esté configurado correctamente. Asegúrese de que la conexión de audio entre su combo TV y el amplificador (si se utiliza) es segura.
El disco no se puede reproducir	Asegúrese de que el disco se ha insertado con la etiqueta hacia delante. Limpie el disco. Humedad se ha condensado en la unidad. Retire el disco y deje el reproductor encendido aproximadamente una hora para que se seque.
El reproductor no funciona normalmente	Desconecte el enchufe de corriente y vuelva a conectarlo.
El control remoto no funciona	Quite los obstáculos entre el control remoto y el reproductor. Apunte el control remoto al sensor de infrarrojos de su combo TV. Instale pilas nuevas.

## Especificaciones

LCD	Panel	LCD panorámico TIPO TFT de 20"
	Resolución	1366 × 768
	Ángulo de visualización	80°/80°/80°/60°
	Ratio de contraste	500:1
	Brillo (cd/m <sup>2</sup> )	500
Dimensiones	Con pedestal	20.9 × 16.6 × 8.3 pulgadas (534 × 422 × 210 mm)
	Sin pedestal	20.9 × 14.5 × 3.5 pulgadas (534 × 368 × 90 mm)
Peso		21.3 lb. (9.8 kg)
TV	Estándar de TV	NTSC
	Sistema de sintonización	Sistema de sintonización electrónica
	Rango de frecuencia	VHF/UHF
	Estéreo	NICAM
	CATV	125 canales
Encendido/Apagado	Entrada	100-240 V CA, 50/60 Hz
	Consumo (máx.)	75 W
Sonido	Salida	3 W + 3 W
Terminales	Entrada A/V	Video, S-Video, Audio Izq/Der.
	Componente	Y, Pb (Cb), Pr (Cr)
	Entrada de PC	Entrada RGB con D-SUB de 15 terminales
	HDMI	Conforme con HDMI (conector de tipo A)
	Entrada de antena	Tipo F
Reproductor de DVD	Sistema de señales	NTSC
	Disco aplicable	DVD: 12 cm CD: 12 cm

## Avisos legales

### FCC Parte 15

Este dispositivo satisface la parte 15 del reglamento FCC. La operación de este producto está sujeta a las dos condiciones siguientes: (1) Este dispositivo no puede causar interferencia dañina, y (2) este dispositivo debe aceptar cualquier interferencia recibida incluyendo interferencias que puedan causar una operación no deseada.

Este equipo ha sido sometido a prueba y se ha determinado que satisface los límites establecidos para ser clasificado como dispositivo digital de la Clase B de acuerdo con la Parte 15 del reglamento FCC. Estos límites se han establecido para proporcionar una protección razonable contra interferencias perjudiciales en una instalación residencial. Este equipo genera, usa y puede emitir energía de radiofrecuencia. Si no se instala y usa de acuerdo con las instrucciones, este aparato puede causar interferencias perjudiciales a las comunicaciones de radio. Sin embargo, no se garantiza que no ocurrirá interferencia en una instalación particular. Si el equipo causa interferencias perjudiciales en la recepción de la señal de radio o televisión, lo cual puede comprobarse encendiéndolo y apagándolo alternativamente, se recomienda al usuario corregir la interferencia mediante uno de los siguientes procedimientos:

- Cambie la orientación o la ubicación de la antena receptora.
- Aumente la distancia entre el equipo y el receptor.
- Conecte el equipo a un tomacorriente de un circuito distinto de aquel al que está conectado el receptor.
- Solicite consejo al distribuidor o a un técnico calificado para obtener ayuda.

### Declaración de Macrovision

Este producto incorpora tecnología de protección de derechos de reproducción que está protegida por demandas de método de ciertas patentes de los Estados Unidos y otros derechos de propiedad intelectual poseídos por Macrovision Corporation y otros dueños de los derechos. El uso de esta tecnología con protección de derechos de autor debe ser autorizada por Macrovision Corporation, y está destinada únicamente para visualización en casa y otros usos limitados de visualización a menos que sea autorizada por Macrovision Corporation. Se prohíbe la ingeniería inversa y el desensamblaje.

## Garantía limitada de un año

Dynex Products ("Dynex") le garantiza a usted, el comprador original de este nuevo **DX-LTDDVD20** ("Producto"), que éste se encontrará libre de defectos de material o de mano de obra en su fabricación original por un periodo de un (1) año a partir de la fecha de compra del Producto ("Período de Garantía"). Este Producto debe ser comprado en un distribuidor autorizado de productos Dynex y empacado con esta declaración de garantía. Esta garantía no cubre Productos reacondicionados. Si notifica a Dynex durante el Período de Garantía sobre un defecto cubierto por esta garantía que requiere reparación, los términos de esta garantía se aplican.

### ¿Cuánto dura la garantía?

El Período de Garantía dura por un año (365 días) a partir de la fecha en que compró el Producto. La fecha de compra se encuentra impresa en el recibo que recibió con el producto.

### ¿Qué es lo que cubre esta garantía?

Durante el Período de Garantía, si un centro de reparación autorizado de Dynex concluye que la fabricación original del material o la mano de obra del Producto se encuentran defectuosos Dynex (cómo su opción exclusiva): (1) reparará el Producto con repuestos nuevos o reacondicionados; o (2) reemplazará el Producto con uno nuevo o con uno reacondicionado con repuestos equivalentes. Los Productos y repuestos reemplazados bajo esta garantía se volverán propiedad de Dynex y no se le regresarán a usted. Si se requiere la reparación de Productos y partes después de que se vence el Período de Garantía, usted deberá pagar todos los costos de mano de obra y de repuestos. Esta estará vigente con tal que usted sea el dueño de su producto Dynex durante el Período de Garantía. El alcance de la garantía se termina si usted vende o transfiere el producto.

### ¿Cómo se obtiene la reparación de garantía?

Si ha comprado el Producto en una tienda de ventas, lleve su recibo original y el Producto a la tienda en donde lo compró. Asegúrese de que vuelva a colocar el Producto en su empaque original o en un empaque que provea la misma protección que el original. Si compró el Producto en un sitio Web, envíe por correo su recibo original y el Producto a la dirección postal listada en el sitio Web. Asegúrese de colocar el Producto en su empaque original o en un empaque que provea la misma protección que el original.

Para obtener servicio de garantía a domicilio para un televisor con una pantalla de 25 pulgadas o más, llame al 1-888-BESTBUY. El soporte técnico diagnosticará y corregirá el problema por teléfono o enviará un técnico certificado por Dynex a su casa.

### ¿En dónde es válida la garantía?

Esta garantía sólo es válida al comprador original del Producto en los Estados Unidos y en Canadá.

### ¿Qué es lo que no cubre la garantía?

Esta garantía no cubre:

- Capacitación del cliente
- Instalación
- Ajuste de configuración
- Daños cosméticos
- Daños debido a actos de la naturaleza, tal cómo rayos
- Accidentes
- Mal uso
- Abuso
- Negligencia
- Uso comercial
- Modificación de alguna parte del Producto
- Un panel de pantalla de plasma dañado por la persistencia de imágenes estáticas (sin movimiento), mostradas por periodos de tiempo extendido (efecto "burn-in").

Esta garantía tampoco cubre:

- Daño debido al uso o mantenimiento incorrecto
- La conexión a una fuente de voltaje incorrecta
- El intento de reparación por alguien que no sea una compañía autorizada por Dynex para reparar el Producto
- Productos vendidos tal cual (en el estado en que se encuentran) o con todas sus fallas
- Productos consumibles, tal cómo fusibles o baterías
- Productos en los cuales el número de serie asignado en la fábrica ha sido alterado o removido

EL REEMPLAZO DE REPARACIÓN SEGÚN PROVISTO BAJO ESTA GARANTÍA ES SU ÚNICO RECURSO. DYNEX NO SERÁ RESPONSABLE POR DAÑOS INCIDENTALES O CONSECUENTES DEBIDO AL INCUMPLIMIENTO DE CUALQUIER GARANTÍA EXPRESA O IMPLÍCITA RELACIONADA CON ESTE PRODUCTO, INCLUYENDO PERO SIN LIMITARSE A LA PÉRDIDA DE INFORMACIÓN, LA PÉRDIDA DE NEGOCIOS O DE GANANCIAS. DYNEX PRODUCTS NO HACE NINGUNA OTRA GARANTÍA EXPRESA E IMPLÍCITA RELACIONADA A ESTE PRODUCTO, INCLUYENDO PERO SIN LIMITARSE A, CUALQUIER GARANTÍA IMPLÍCITA DE O CONDICIONES DE COMERCIALIZACIÓN O IDONEIDAD PARA UN USO PARTICULAR, ESTÁN LIMITADAS EN DURACIÓN AL PERÍODO DE GARANTÍA DECLARADO ANTERIORMENTE Y NINGUNA GARANTÍA YA SEA EXPRESA O IMPLÍCITA SE APLICARÁ DESPUÉS DEL PERÍODO DE GARANTÍA. ALGUNOS ESTADOS, PROVINCIAS Y JURISDICIONES NO PERMITEN RESTRICCIONES EN CUANTO A LA DURACIÓN DE UNA GARANTÍA IMPLÍCITA, ASÍ QUE LA RESTRICCIÓN ANTERIOR PUEDE NO APLICARSE EN SU CASO. ESTA GARANTÍA LE DA DERECHOS LEGALES ESPECÍFICOS, Y USTED PUEDE POSEER OTROS DERECHOS QUE VARIAN DE ESTADO A ESTADO, O DE PROVINCIA A PROVINCIA.

Póngase en contacto con Dynex:

Para servicio al cliente favor llamar al 1-800-305-2204

[www.dynexproducts.com](http://www.dynexproducts.com)

DYNEX® es una marca comercial registrada de Best Buy Enterprise Services, Inc.

Distribuido por Best Buy Purchasing, LLC

Dynex, 7601 Penn Avenue South, Richfield, Minnesota, U.S.A.







**DYNE X**®

www.dynexproducts.com (800) 305-2204

Distributed by Best Buy Purchasing, LLC  
7601 Penn Ave. South, Richfield, MN 55423 U.S.A.

© 2007 Best Buy Enterprise Services, Inc. All rights reserved.

DYNEX is a registered trademark of Best Buy Enterprise Services, Inc. All other products and brand names are trademarks of their respective owners.

Distribué par Best Buy Purchasing, LLC  
7601 Penn Ave. South, Richfield, MN 55423 É.-U.

© 2007 Best Buy Enterprise Services, Inc. Tous droits réservés.

DYNEX est une marque déposée de Best Buy Enterprise Services, Inc. Tous les autres produits ou noms de marques sont des marques de commerce qui appartiennent à leurs propriétaires respectifs.

Distribuido por Best Buy Purchasing, LLC  
7601 Penn Ave. South, Richfield, MN 55423 U.S.A.

© 2007 Best Buy Enterprise Services, Inc. Todos los derechos reservados.

DYNEX es una marca registrada de Best Buy Enterprise Services, Inc. Todos los demás productos y marcas son marcas comerciales de sus respectivos dueños.

07-446